

形質変更時要届出区域台帳

名古屋市

整理番号	整 2022-2	指定年月日・指定番号	令和4年6月2日 指 - 200	所在地	名古屋市港区藤前二丁目37番の一部、37番地先、38番の一部、101番の一部、102番の一部、103番の一部、104番の一部、104番地先、105番の一部、106番の一部、107番の一部、107番地先、108番の一部、109番の一部、110番の一部及び110番地先
調製・訂正年月日	令和4年6月2日（令和5年7月24日一部追加、令和6年1月29日一部解除、令和6年5月20日一部追加、令和6年11月12日一部追加、令和8年3月30日一部追加）				
形質変更時要届出区域の概況	旧焼却工場			面積	当初指定時：11,337.72㎡ 一部追加後：12,461.6㎡ 一部解除後：12,461.6㎡ 一部追加後：15,246.0㎡ 一部追加後：15,428.9㎡ 一部追加後：15,475.7㎡
法第14条第3項の規定に基づき指定された形質変更時要届出区域にあっては、その旨			法第14条第3項の規定に基づき指定された形質変更時要届出区域である。		
最大形質変更深さより1メートルを超える深さの位置について試料採取等の対象としなかった土壤汚染状況調査の結果により指定された形質変更時要届出区域にあっては、その旨、当該試料採取等の対象としなかった深さの位置及び特定有害物質の種類			一部区域について、最大形質変更深さより1メートルを超える深さの位置について試料採取等の対象としなかった土壤汚染状況調査の結果により指定されている（表14-2のとおり）。		
土壤汚染のおそれの把握等、試料採取等を行う区画の選定等又は試料採取等を省略した土壤汚染状況調査の結果により指定された形質変更時要届出区域にあっては、その旨及び当該省略の理由			第一種特定有害物質について、ボーリング調査を一部省略し、指定された区画である。		
汚染の除去等の措置が講じられた形質変更時要届出区域にあっては、その旨及び当該汚染の除去等の措置					
第58条第5項第10号から第13号までに該当する区域にあっては、その旨					
形質変更時要届出区域内の土壤の汚染状態	報告受理年月日	指定に係る特定有害物質の種類		適合しない基準項目	指定調査機関の名称
	R3.10.12	1,1-ジクロロエチレン、1,2-ジクロロエチレン、ジクロロメタン		含有量基準・溶出量基準・第二溶出量基準	株式会社環境公害センター
	R3.10.12	クロロエチレン、四塩化炭素、1,2-ジクロロエタン、トリクロロエチレン		含有量基準・溶出量基準・第二溶出量基準	株式会社環境公害センター
	R3.10.12	六価クロム化合物、シアン化合物、水銀及びその化合物、セレン及びその化合物、砒素及びその化合物、ほう素及びその化合物		含有量基準・溶出量基準・第二溶出量基準	株式会社環境公害センター
	R3.10.12	カドミウム及びその化合物		含有量基準・溶出量基準・第二溶出量基準	株式会社環境公害センター
	R3.10.12	鉛及びその化合物、ふっ素及びその化合物		含有量基準・溶出量基準・第二溶出量基準	株式会社環境公害センター
	R5.6.8	1,1-ジクロロエチレン、1,2-ジクロロエチレン、ジクロロメタン（施工の円滑化のため）		含有量基準・溶出量基準・第二溶出量基準	JFEミネラル株式会社
	R5.6.8	クロロエチレン、四塩化炭素、トリクロロエチレン（施工の円滑化のため）		含有量基準・溶出量基準・第二溶出量基準	JFEミネラル株式会社
R5.6.8	六価クロム化合物、シアン化合物、水銀及びその化合物、砒素及びその化合物、ほう素及びその化合物（施工の円滑化のため）		含有量基準・溶出量基準・第二溶出量基準	JFEミネラル株式会社	

形質変更時要届出区域内の土壌の汚染状態	R5. 6. 8	カドミウム及びその化合物（施工の円滑化のため）	含有量基準・溶出量基準・第二溶出量基準	JFEミネラル株式会社		
	R5. 6. 8	鉛及びその化合物、ふっ素及びその化合物（施工の円滑化のため）	含有量基準・溶出量基準・第二溶出量基準	JFEミネラル株式会社		
	R6. 3. 1	1,1-ジクロロエチレン、1,2-ジクロロエチレン、ジクロロメタン（施工の円滑化のため）	含有量基準・溶出量基準・第二溶出量基準	株式会社鴻池組		
	R6. 3. 1	クロロエチレン、四塩化炭素、1,2-ジクロロエタン、トリクロロエチレン（施工の円滑化のため）	含有量基準・溶出量基準・第二溶出量基準	株式会社鴻池組		
	R6. 3. 1	六価クロム化合物、シアン化合物、セレン及びその化合物、砒素及びその化合物、ふっ素及びその化合物、ほう素及びその化合物（施工の円滑化のため）	含有量基準・溶出量基準・第二溶出量基準	株式会社鴻池組		
	R6. 3. 1	カドミウム及びその化合物（施工の円滑化のため）	含有量基準・溶出量基準・第二溶出量基準	株式会社鴻池組		
	R6. 3. 1	鉛及びその化合物（施工の円滑化のため）	含有量基準・溶出量基準・第二溶出量基準	株式会社鴻池組		
	R6. 4. 5	クロロエチレン	含有量基準・溶出量基準・第二溶出量基準	株式会社ダイセキ環境ソリューション		
	R6. 4. 5	六価クロム化合物、砒素及びその化合物、ふっ素及びその化合物	含有量基準・溶出量基準・第二溶出量基準	株式会社ダイセキ環境ソリューション		
	R6. 4. 5	鉛及びその化合物	含有量基準・溶出量基準・第二溶出量基準	株式会社ダイセキ環境ソリューション		
	R6. 10. 10	六価クロム化合物、砒素及びその化合物、ふっ素及びその化合物	含有量基準・溶出量基準・第二溶出量基準	株式会社鴻池組		
	R6. 10. 10	鉛及びその化合物	含有量基準・溶出量基準・第二溶出量基準	株式会社鴻池組		
	R6. 10. 10	シアン化合物、砒素及びその化合物、ほう素及びその化合物（施工の円滑化のため）	含有量基準・溶出量基準・第二溶出量基準	株式会社鴻池組		
	R6. 10. 10	カドミウム及びその化合物（施工の円滑化のため）	含有量基準・溶出量基準・第二溶出量基準	株式会社鴻池組		
	R6. 10. 10	鉛及びその化合物、ふっ素及びその化合物（施工の円滑化のため）	含有量基準・溶出量基準・第二溶出量基準	株式会社鴻池組		
R8. 2. 17	砒素及びその化合物	含有量基準・溶出量基準・第二溶出量基準	株式会社鴻池組			
土地の形質の変更の実施状況	届出(着手)時期	完了時期	土地の形質の変更の種類	実施者	土壌搬出	汚染土壌の処理方法
	R5. 7. 3	R6. 1. 5	土壌汚染の除去（基準不適合土壌の掘削による除去）	土地所有者	<input checked="" type="checkbox"/> 有・無	浄化等処理
					有・無	
					有・無	

備考 1 この用紙の大きさは、日本産業規格A4とすること。

2 「形質変更時要届出区域内の土壌の汚染状態」については、土壌その他の試料の採取を行った日、当該試料の測定の結果等を記載した書類を添付すること。

## 形質変更時要届出区域内の土壌の汚染状態

### 1 形質変更時要届出区域の所在地

名古屋市港区藤前二丁目37番の一部、37番地先、38番の一部、101番の一部、102番の一部、103番の一部、104番の一部、104番地先、105番の一部、106番の一部、107番の一部、107番地先、108番の一部、109番の一部、110番の一部及び110番地先（詳細は4のとおり）

### 2 試料の採取を行った日

平成16年6月23日～26日（過去調査、表1）

平成31年1月19日、20日、27日（過去調査、表2）

令和3年5月7日～7月7日（追完調査含む、表3～12）

令和5年10月30日～11月1日、12月26日（R5調査、表13、14）

令和6年8月7日、8日、9月2日（R6調査、表15、16）

令和7年11月26日、27日（R7調査、表17、18）

### 3 調査結果

表のとおり

### 4 形質変更時要届出区域及び試料採取位置図

図のとおり

表1 土壌溶出量調査及び土壌含有量調査（個別）（過去調査）

項目	ふっ素及びその化合物
試験	溶出
基準値	0.8以下
単位	mg/L
D7-9	3.1
D8-3	2.3
D8-5	3.0
D8-6	2.1
E8-1	0.95

項目	鉛及びその化合物
試験	含有
基準値	150以下
単位	mg/kg
H7-2	300

※網掛けは基準不適合を示す。

表2 土壌溶出量調査及び土壌含有量調査（混合）（過去調査）

項目	調査地点	E6 (E6-6, 8, 9)	E7 (E7-2, 5, 6, 8, 9)	F6 (F6-4, 5, 6, 7, 8)	F7 (F7-2, 4, 6, 8, 9)	G6 (G6-5, 6)	G7 (G7-4, 5, 7, 8)	定量下限値	基準
	土壌溶出量 (mg/L)	カドミウム及びその化合物	0.001未満	0.001未満	0.001未満	0.001未満	0.001未満	0.001未満	0.001
六価クロム化合物		0.02未満	0.02未満	0.02未満	0.02未満	0.02未満	0.02未満	0.02	0.05以下
シアン化合物		N.D	N.D	N.D	N.D	N.D	N.D	0.1	検出されないこと
水銀及びその化合物		0.0005未満	0.0005未満	0.0005未満	0.0005未満	0.0005未満	0.0005未満	0.0005	0.0005以下
アルキル水銀		N.D	N.D	N.D	N.D	N.D	N.D	0.0005	検出されないこと
セレン及びその化合物		0.005未満	0.005未満	0.005未満	0.005未満	0.005未満	0.005未満	0.005	0.01以下
鉛及びその化合物		0.005未満	0.005未満	0.006	0.007	0.005未満	0.009	0.005	0.01以下
砒素及びその化合物		0.005未満	0.005未満	0.005未満	0.005未満	0.005未満	0.005未満	0.005	0.01以下
ふっ素及びその化合物		0.3	0.1未満	0.2	0.1	0.1未満	0.2	0.1	0.8以下
ほう素及びその化合物		0.1未満	0.1未満	0.1未満	0.1未満	0.1未満	0.1未満	0.1	1以下
土壌含有量 (mg/kg)	カドミウム及びその化合物	0.2	0.3	0.2	0.2	0.2	0.2	0.1	150以下
	六価クロム化合物	1未満	1未満	1未満	1未満	1未満	1未満	1	250以下
	シアン化合物	5未満	5未満	5未満	5未満	5未満	5未満	5	50以下
	水銀及びその化合物	0.02未満	0.02未満	0.02未満	0.02未満	19	0.02未満	0.02	15以下
	セレン及びその化合物	0.2未満	0.2未満	0.2未満	0.2未満	0.2未満	0.2未満	0.2	150以下
	鉛及びその化合物	17	25	15	18	9.9	14	0.2	150以下
	砒素及びその化合物	1.1	2.3	1.6	1.5	2.0	1.3	0.2	150以下
	ふっ素及びその化合物	29	158	74	53	66	35	5	4000以下
	ほう素及びその化合物	5未満	13	5.9	7.6	7.0	5.6	5	4000以下

※網掛けは基準不適合を示す。  
 ※N.Dは定量下限値未満を示す。

表3 土壌ガス調査 (単位:ppm)

項目	定量 下限	地点名			
		C8-4	C8-5	C8-7	C8-8
ベンゼン	0.05	0.05 未満	0.05 未満	0.05 未満	0.05 未満

表4 土壌溶出量調査 (混合) (単位:mg/L)

項目	基準	定量 下限	地点名											
			A12	B12	C1	C2	C3	C4	C5	C6	C7	C8	C9	
カドミウム及びその化合物	0.003以下	0.001	0.001 未満	0.001 未満	0.001 未満	0.001 未満	0.001 未満	0.001 未満	0.001 未満	0.001 未満	0.001 未満	0.001 未満	0.001 未満	0.001 未満
六価クロム化合物	0.05以下	0.04	0.04 未満	0.04 未満	0.04 未満	0.04 未満	0.04 未満	0.04 未満	0.05	0.04 未満	0.04 未満	0.04 未満	0.04 未満	0.04 未満
シアン化合物	検出されないこと	0.1	0.1 未満	0.1 未満	0.1 未満	0.1 未満	0.1 未満	0.1 未満	0.1 未満	0.1 未満	0.1 未満	0.1 未満	0.1 未満	0.1 未満
水銀及びその化合物	0.0005以下	0.0005	0.0005 未満	0.0005 未満	0.0005 未満	0.0005 未満	0.0005 未満	0.0005 未満	0.0005 未満	0.0005 未満	0.0005 未満	0.0005 未満	0.0005 未満	0.0005 未満
セレン及びその化合物	0.01以下	0.002	0.002 未満	0.002 未満	0.002 未満	0.002 未満	0.002 未満	0.002 未満	0.002 未満	0.002 未満	0.002 未満	0.002 未満	0.002 未満	0.002 未満
鉛及びその化合物	0.01以下	0.005	0.005 未満	0.005 未満	0.005 未満	0.005 未満	0.005 未満	0.005 未満	0.005 未満	0.005 未満	0.005 未満	0.005 未満	0.005 未満	0.005 未満
砒素及びその化合物	0.01以下	0.005	0.007	0.013	0.005 未満	0.005 未満	0.005 未満	0.005 未満	0.005 未満	0.005 未満	0.008	0.011	0.027	0.017
ふっ素及びその化合物	0.8以下	0.08	0.39	0.43	0.31	0.20	0.20	0.15	0.27	0.50	0.48	1.0	6.3	
ほう素及びその化合物	1以下	0.02	0.09	0.07	0.12	0.08	0.09	0.05	0.1	0.10	0.02	0.02 未満	0.04	

項目	基準	定量 下限	地点名											
			C10	C11	C12	D1	D2	D6	D8	D9	D10	D11	D12	
カドミウム及びその化合物	0.003以下	0.001	0.001 未満	0.001 未満	0.001 未満	0.001 未満	0.001 未満	0.001 未満	0.001 未満	0.001 未満	0.001 未満	0.001 未満	0.001 未満	0.001 未満
六価クロム化合物	0.05以下	0.04	0.04 未満	0.04 未満	0.04 未満	0.04 未満	0.04	0.04 未満	0.04 未満	0.04 未満	0.04 未満	0.04 未満	0.04 未満	0.04 未満
シアン化合物	検出されないこと	0.1	0.1 未満	0.1 未満	0.1 未満	0.1 未満	0.1 未満	0.1 未満	0.1 未満	0.1 未満	0.1 未満	0.1 未満	0.1 未満	0.1 未満
水銀及びその化合物	0.0005以下	0.0005	0.0005 未満	0.0005 未満	0.0005 未満	0.0005 未満	0.0005 未満	0.0005 未満	0.0005 未満	0.0005 未満	0.0005 未満	0.0005 未満	0.0005 未満	0.0005 未満
セレン及びその化合物	0.01以下	0.002	0.002 未満	0.002 未満	0.002 未満	0.007	0.002 未満	0.002 未満	0.002 未満	0.002 未満	0.002 未満	0.002 未満	0.002 未満	0.002 未満
鉛及びその化合物	0.01以下	0.005	0.005 未満	0.005 未満	0.005 未満	0.005 未満	0.005 未満	0.005 未満	0.005 未満	0.005 未満	0.005 未満	0.005 未満	0.005 未満	0.005 未満
砒素及びその化合物	0.01以下	0.005	0.007	0.007	0.011	0.012	0.005 未満	0.005 未満	0.006	0.012	0.010	0.005 未満	0.005 未満	
ふっ素及びその化合物	0.8以下	0.08	2.5	0.64	0.29	0.3	0.36	0.28	0.73	0.25	0.49	0.32	0.14	
ほう素及びその化合物	1以下	0.02	0.02	0.07	0.12	0.46	0.07	0.09	0.06	0.03	0.05	0.02 未満	0.12	

項目	基準	定量 下限	地点名											
			E1	E2	E5	E6	F1	F2	F5	F6	G1	G2	G5	
カドミウム及びその化合物	0.003以下	0.001	0.001 未満	0.001 未満	0.001 未満	0.001 未満	0.001 未満	0.001 未満	0.001 未満	0.001 未満	0.001 未満	0.001 未満	0.001 未満	0.001 未満
六価クロム化合物	0.05以下	0.04	0.04 未満	0.04	0.04 未満	0.06	0.04 未満	0.06	0.04 未満	0.04 未満	0.04 未満	0.04	0.04 未満	
シアン化合物	検出されないこと	0.1	0.1 未満	0.1 未満	0.1 未満	0.1 未満	0.1 未満	0.1 未満	0.1 未満	0.1 未満	0.1 未満	0.1 未満	0.1 未満	
水銀及びその化合物	0.0005以下	0.0005	0.0005 未満	0.0005 未満	0.0005 未満	0.0005 未満	0.0005 未満	0.0005 未満	0.0005 未満	0.0005 未満	0.0005 未満	0.0005 未満	0.0005 未満	
セレン及びその化合物	0.01以下	0.002	0.002 未満	0.002 未満	0.002 未満	0.002 未満	0.002 未満	0.002 未満	0.002 未満	0.002 未満	0.002 未満	0.002 未満	0.002 未満	
鉛及びその化合物	0.01以下	0.005	0.005 未満	0.005 未満	0.005 未満	0.005 未満	0.005 未満	0.005 未満	0.005 未満	0.005 未満	0.005 未満	0.005 未満	0.005 未満	
砒素及びその化合物	0.01以下	0.005	0.005 未満	0.005 未満	0.005 未満	0.005 未満	0.005 未満	0.005 未満	0.005	0.010	0.005 未満	0.005 未満	0.005 未満	
ふっ素及びその化合物	0.8以下	0.08	0.24	0.26	0.25	0.17	0.23	0.24	0.33	0.38	0.22	0.21	0.24	
ほう素及びその化合物	1以下	0.02	0.05	0.06	0.10	0.08	0.08	0.08	0.11	0.05	0.12	0.09	0.08	

項目	基準	定量 下限	地点名										
			H1	H2	H5	H6	I1	I2	I3	I4	I5	I6	
カドミウム及びその化合物	0.003以下	0.001	0.001 未満	0.001 未満	0.001 未満	0.001 未満	0.001 未満	0.001 未満	0.001 未満	0.001 未満	0.001 未満	0.001 未満	0.001 未満
六価クロム化合物	0.05以下	0.04	0.04 未満	0.04 未満	0.05	0.04 未満	0.04 未満	0.04	0.04 未満	0.05	0.04 未満	0.04 未満	0.04 未満
シアン化合物	検出されないこと	0.1	0.1 未満	0.1 未満	0.1 未満	0.1 未満	0.1 未満	0.1 未満	0.1 未満	0.1 未満	0.1 未満	0.1 未満	0.1 未満
水銀及びその化合物	0.0005以下	0.0005	0.0005 未満	0.0005 未満	0.0005 未満	0.0005 未満	0.0005 未満	0.0005 未満	0.0005 未満	0.0005 未満	0.0005 未満	0.0005 未満	0.0005 未満
セレン及びその化合物	0.01以下	0.002	0.002 未満	0.002 未満	0.002 未満	0.002 未満	0.002 未満	0.002 未満	0.002 未満	0.002 未満	0.002 未満	0.002 未満	0.002 未満
鉛及びその化合物	0.01以下	0.005	0.005 未満	0.005 未満	0.005 未満	0.005 未満	0.005 未満	0.005 未満	0.005 未満	0.005 未満	0.005 未満	0.005 未満	0.005 未満
砒素及びその化合物	0.01以下	0.005	0.005 未満	0.005 未満	0.005 未満	0.005 未満	0.009	0.005 未満	0.005 未満	0.005 未満	0.005 未満	0.005 未満	0.005 未満
ふっ素及びその化合物	0.8以下	0.08	0.22	0.26	0.28	0.18	0.73	0.20	0.20	0.17	0.26	0.26	
ほう素及びその化合物	1以下	0.02	0.11	0.11	0.07	0.07	0.07	0.08	0.11	0.06	0.14	0.06	

項目	基準	定量 下限	地点名										
			I7	I8	I11	J8	J9	J10	J11	K9	K10	K11	
カドミウム及びその化合物	0.003以下	0.001	0.001 未満	0.001 未満	0.001 未満	0.001 未満	0.001 未満	0.001 未満	0.001 未満	0.001 未満	0.001 未満	0.001 未満	0.001 未満
六価クロム化合物	0.05以下	0.04	0.04 未満	0.04 未満	0.04 未満	0.04 未満	0.04 未満	0.04 未満	0.04 未満	0.04 未満	0.04 未満	0.04 未満	0.04 未満
シアン化合物	検出されないこと	0.1	0.1 未満	0.1 未満	0.1 未満	0.1 未満	0.1 未満	0.1 未満	0.1 未満	0.1 未満	0.1 未満	0.1 未満	0.1 未満
水銀及びその化合物	0.0005以下	0.0005	0.0005 未満	0.0005 未満	0.0005 未満	0.0005 未満	0.0005 未満	0.0005 未満	0.0005 未満	0.0005 未満	0.0005 未満	0.0005 未満	0.0005 未満
セレン及びその化合物	0.01以下	0.002	0.002 未満	0.002 未満	0.002 未満	0.002 未満	0.002 未満	0.002 未満	0.002 未満	0.002 未満	0.002 未満	0.002 未満	0.002 未満
鉛及びその化合物	0.01以下	0.005	0.005 未満	0.005 未満	0.005 未満	0.005 未満	0.005 未満	0.005 未満	0.005 未満	0.005 未満	0.005 未満	0.005 未満	0.005 未満
砒素及びその化合物	0.01以下	0.005	0.009	0.005 未満	0.005 未満	0.003	0.005 未満	0.005 未満	0.005 未満	0.005 未満	0.005 未満	0.005 未満	0.005 未満
ふっ素及びその化合物	0.8以下	0.08	0.41	0.29	0.12	0.20	0.12	0.21	0.30	0.36	0.25	0.20	
ほう素及びその化合物	1以下	0.02	0.02	0.1	0.07	0.11	0.07	0.13	0.09	0.13	0.12	0.09	

※網掛けは基準不適合を示す。

表5 土壌含有量調査（混合）（単位:mg/kg）

項目	基準	定量 下限	地点名											
			A12	B12	C1	C2	C3	C4	C5	C6	C7	C8	C9	
カドミウム及びその化合物	45以下	4.5	4.5 未満	4.5 未満	4.5 未満	4.5 未満	4.5 未満	4.5 未満	4.5 未満	4.5 未満	4.5 未満	4.5 未満	4.5 未満	4.5 未満
六価クロム化合物	250以下	2	2 未満	2 未満	2 未満	2 未満	2 未満	2 未満	2 未満	2 未満	2 未満	2 未満	2 未満	2 未満
シアン化合物	50以下	3	3 未満	3 未満	3 未満	3 未満	3 未満	3 未満	3 未満	3 未満	3 未満	3 未満	3 未満	3 未満
水銀及びその化合物	15以下	0.05	0.05 未満	0.05 未満	0.05 未満	0.05 未満	0.05 未満	0.05 未満	0.05 未満	0.05 未満	0.05 未満	0.05 未満	0.05 未満	0.05 未満
セレン及びその化合物	150以下	10	10 未満	10 未満	10 未満	10 未満	10 未満	10 未満	10 未満	10 未満	10 未満	10 未満	10 未満	10 未満
鉛及びその化合物	150以下	10	15	23	84	54	59	75	84	83	270	12	18	
砒素及びその化合物	150以下	10	10 未満	10 未満	10 未満	10 未満	10 未満	10 未満	10 未満	10 未満	13	10 未満	10 未満	
ふっ素及びその化合物	4000以下	30	110	100	210	220	200	220	230	220	450	110	540	
ほう素及びその化合物	4000以下	30	30 未満	30 未満	30 未満	30 未満	30 未満	30 未満	30 未満	30 未満	30 未満	30 未満	30 未満	

項目	基準	定量 下限	地点名											
			C10	C11	C12	D1	D2	D6	D8	D9	D10	D11	D12	
カドミウム及びその化合物	45以下	4.5	4.5 未満	4.5 未満	4.5 未満	4.5 未満	4.5 未満	4.5 未満	4.5 未満	4.5 未満	4.5 未満	4.5 未満	4.5 未満	4.5 未満
六価クロム化合物	250以下	2	2 未満	2 未満	2 未満	2 未満	2 未満	2 未満	2 未満	2 未満	2 未満	2 未満	2 未満	2 未満
シアン化合物	50以下	3	3 未満	3 未満	3 未満	3 未満	3 未満	3 未満	3 未満	3 未満	3 未満	3 未満	3 未満	3 未満
水銀及びその化合物	15以下	0.05	0.05 未満	0.05 未満	0.05 未満	0.05 未満	0.05 未満	0.05 未満	0.05 未満	0.05 未満	0.05 未満	0.05 未満	0.05 未満	0.05 未満
セレン及びその化合物	150以下	10	10 未満	10 未満	10 未満	10 未満	10 未満	10 未満	10 未満	10 未満	10 未満	10 未満	10 未満	10 未満
鉛及びその化合物	150以下	10	9.9	14	27	61	58	29	20	20	26	15	19	
砒素及びその化合物	150以下	10	10 未満	10 未満	10 未満	10 未満	10 未満	10 未満	10 未満	10 未満	10 未満	10 未満	10 未満	
ふっ素及びその化合物	4000以下	30	220	110	110	170	110	140	360	63	220	36	95	
ほう素及びその化合物	4000以下	30	30 未満	30 未満	30 未満	30 未満	30 未満	30 未満	30 未満	30 未満	30 未満	30 未満	30 未満	

項目	基準	定量 下限	地点名											
			E1	E2	E5	E6	F1	F2	F5	F6	G1	G2	G5	
カドミウム及びその化合物	45以下	4.5	4.5 未満	4.5 未満	4.5 未満	4.5 未満	4.5 未満	4.5 未満	4.5 未満	4.5 未満	4.5 未満	4.5 未満	4.5 未満	4.5 未満
六価クロム化合物	250以下	2	2 未満	2 未満	2 未満	2 未満	2 未満	2	2 未満	2 未満	2 未満	2	2 未満	
シアン化合物	50以下	3	3 未満	3 未満	3 未満	3 未満	3 未満	3 未満	3 未満	3 未満	3 未満	3 未満	3 未満	
水銀及びその化合物	15以下	0.05	0.05 未満	0.05 未満	0.05 未満	0.05 未満	0.05 未満	0.05 未満	0.05 未満	0.05 未満	0.05 未満	0.05 未満	0.05 未満	
セレン及びその化合物	150以下	10	10 未満	10 未満	10 未満	10 未満	10 未満	10 未満	10 未満	10 未満	10 未満	10 未満	10 未満	
鉛及びその化合物	150以下	10	30	33	23	32	44	59	70	64	56	67	42	
砒素及びその化合物	150以下	10	10 未満	10 未満	10 未満	10 未満	10 未満	10 未満	10 未満	10 未満	10 未満	10 未満	10 未満	
ふっ素及びその化合物	4000以下	30	139	180	120	160	260	360	220	240	230	190	130	
ほう素及びその化合物	4000以下	30	30 未満	30 未満	30 未満	30 未満	30 未満	30 未満	30 未満	30 未満	30 未満	30 未満	30 未満	

項目	基準	定量 下限	地点名										
			H1	H2	H5	H6	I1	I2	I3	I4	I5	I6	
カドミウム及びその化合物	45以下	4.5	4.5 未満	4.5 未満	4.5 未満	4.5 未満	4.5 未満	4.5 未満	4.5 未満	4.5 未満	4.5 未満	4.5 未満	4.5 未満
六価クロム化合物	250以下	2	2 未満	2 未満	2	2 未満	2 未満	2 未満	2 未満	2	2 未満	2 未満	2 未満
シアン化合物	50以下	3	3 未満	3 未満	3 未満	3 未満	3 未満	3 未満	3 未満	3 未満	3 未満	3 未満	3 未満
水銀及びその化合物	15以下	0.05	0.05 未満	0.05 未満	0.05 未満	0.05 未満	0.05 未満	0.05 未満	0.05 未満	0.05 未満	0.05 未満	0.05 未満	0.05 未満
セレン及びその化合物	150以下	10	10 未満	10 未満	10 未満	10 未満	10 未満	10 未満	10 未満	10 未満	10 未満	10 未満	10 未満
鉛及びその化合物	150以下	10	54	36	48	30	87	43	38	83	48	49	
砒素及びその化合物	150以下	10	10 未満	10 未満	10 未満	10 未満	10 未満	10 未満	10 未満	10 未満	10 未満	10 未満	10 未満
ふっ素及びその化合物	4000以下	30	210	150	140	85	170	150	150	170	260	140	
ほう素及びその化合物	4000以下	30	30 未満	30 未満	30 未満	30 未満	30 未満	30 未満	30 未満	30 未満	30 未満	30 未満	30 未満

項目	基準	定量 下限	地点名										
			I7	I8	I11	J8	J9	J10	J11	K9	K10	K11	
カドミウム及びその化合物	45以下	4.5	4.5 未満	4.5 未満	4.5 未満	4.5 未満	4.5 未満	4.5 未満	4.5 未満	4.5 未満	4.5 未満	4.5 未満	4.5 未満
六価クロム化合物	250以下	2	2 未満	2 未満	2 未満	2 未満	2 未満	2 未満	2 未満	2 未満	2 未満	2 未満	2 未満
シアン化合物	50以下	3	3 未満	3 未満	3 未満	3 未満	3 未満	3 未満	3 未満	3 未満	3 未満	3 未満	3 未満
水銀及びその化合物	15以下	0.05	0.05 未満	0.05 未満	0.05 未満	0.05 未満	0.05 未満	0.05 未満	0.05 未満	0.05 未満	0.05 未満	0.05 未満	0.05 未満
セレン及びその化合物	150以下	10	10 未満	10 未満	10 未満	10 未満	10 未満	10 未満	10 未満	10 未満	10 未満	10 未満	10 未満
鉛及びその化合物	150以下	10	45	26	22	37	24	15	16	17	16	15	
砒素及びその化合物	150以下	10	10 未満	10 未満	10 未満	10 未満	10 未満	10 未満	10 未満	10 未満	10.0	10 未満	10 未満
ふっ素及びその化合物	4000以下	30	92	92	110	490	140	180	180	190	260	160	
ほう素及びその化合物	4000以下	30	30 未満	30 未満	30 未満	30 未満	30 未満	30 未満	30 未満	30 未満	30 未満	30 未満	30 未満

※網掛けは基準不適合を示す。

表6 土壤溶出量調査（個別）（単位:mg/L）

項目	基準	定量下限	地点名											
			D6-9	D7-2	D7-3	D7-5	D7-6	D7-8	D7-9	D8-2	D8-3	D8-4	D8-5	
カドミウム及びその化合物	0.003以下	0.001	0.001 未満	0.001 未満	0.001 未満	0.001 未満	0.001 未満	0.001 未満	0.001 未満	0.001 未満	0.001 未満	0.001 未満	0.001 未満	0.001 未満
六価クロム化合物	0.05以下	0.04	0.04 未満	0.07	0.21	0.08	0.06	0.04 未満	0.04 未満	0.04 未満	0.04 未満	0.04 未満	0.04 未満	0.04 未満
シアン化合物	検出されないこと	0.1	0.1 未満	0.1 未満	0.1 未満	0.1 未満	0.1 未満	0.1 未満	0.1 未満	0.1 未満	0.1 未満	0.1 未満	0.1 未満	0.1 未満
水銀及びその化合物	0.0005以下	0.0005	0.0005 未満	0.0005 未満	0.0005 未満	0.0005 未満	0.0005 未満	0.0005 未満	0.0005 未満	0.0005 未満	0.0005 未満	0.0005 未満	0.0005 未満	0.0005 未満
セレン及びその化合物	0.01以下	0.002	0.002 未満	0.002 未満	0.002 未満	0.002 未満	0.002 未満	0.002 未満	0.002 未満	0.002 未満	0.002 未満	0.002 未満	0.002 未満	0.002 未満
鉛及びその化合物	0.01以下	0.005	0.005未満	0.005未満	0.005未満	0.005未満	0.005未満	0.005未満	0.005未満	0.005未満	0.005未満	0.005未満	0.005未満	0.005未満
砒素及びその化合物	0.01以下	0.005	0.005未満	0.005未満	0.005未満	0.006	0.005未満	0.021	0.005未満	0.043	0.008	0.010	0.010	0.005未満
ふっ素及びその化合物	0.8以下	0.08	0.27	0.08 未満	0.08 未満	0.08 未満	0.08 未満	3.6	10	5.2	4.9	1.1	1.9	
ほう素及びその化合物	1以下	0.02	0.11	0.08	0.03	0.07	0.09	0.05	0.04	0.03	0.04	0.09	0.10	

項目	基準	定量下限	地点名											
			D8-6	D8-7	D8-8	D8-9	E6-2	E6-3	E6-5	E6-6	E6-8	E6-9	E7-1	
カドミウム及びその化合物	0.01mg/L以下	0.001	0.001 未満	0.001 未満	0.001 未満	0.001 未満	0.001 未満	0.001 未満	0.001 未満	0.001 未満	0.001 未満	0.001 未満	0.001 未満	0.001 未満
六価クロム化合物	0.05mg/L以下	0.04	0.04 未満	0.04 未満	0.04 未満	0.04 未満	0.04 未満	0.04 未満	0.04 未満	0.04 未満	0.04 未満	0.04 未満	0.10	0.11
シアン化合物	検出されないこと	0.1	0.1 未満	0.1 未満	0.1 未満	0.1 未満	0.1 未満	0.1 未満	0.1 未満	0.1 未満	0.1 未満	0.1 未満	0.1 未満	0.1 未満
水銀及びその化合物	0.0005 以下	0.0005	0.0005 未満	0.0005 未満	0.0005 未満	0.0005 未満	0.0005 未満	0.0005 未満	0.0005 未満	0.0005 未満	0.0005 未満	0.0005 未満	0.0005 未満	0.0005 未満
セレン及びその化合物	0.01mg/L以下	0.002	0.002 未満	0.002 未満	0.002 未満	0.002 未満	0.002 未満	0.002 未満	0.002 未満	0.002 未満	0.002 未満	0.002 未満	0.002 未満	0.002 未満
鉛及びその化合物	0.01mg/L以下	0.005	0.005未満	0.005未満	0.005未満	0.005未満	0.005未満	0.005未満	0.005未満	0.005未満	0.005未満	0.005未満	0.005未満	0.005未満
砒素及びその化合物	0.01mg/L以下	0.005	0.005未満	0.005未満	0.005未満	0.007	0.005未満	0.005未満	0.006	0.005未満	0.009	0.005未満	0.005未満	
ふっ素及びその化合物	0.8mg/L以下	0.08	4.0	0.28	0.21	1.1	0.67	0.21	0.59	0.25	0.47	0.08 未満	0.08 未満	
ほう素及びその化合物	1mg/L以下	0.02	0.05	0.05	0.05	0.07	0.10	0.11	0.05	0.05	0.02 未満	0.11	0.02 未満	

項目	基準	定量下限	地点名										
			E7-2	E7-3	E7-4	E7-5	E7-6	E7-7	E7-8	E7-9	E8-1	E8-2	
カドミウム及びその化合物	0.01mg/L以下	0.001	0.001 未満	0.001 未満	0.001 未満	0.001 未満	0.001 未満	0.001 未満	0.001 未満	0.001 未満	0.001 未満	0.001 未満	0.001 未満
六価クロム化合物	0.05mg/L以下	0.04	0.15	0.14	0.04 未満	0.04 未満	0.13	0.04 未満	0.04 未満	0.07	0.04 未満	0.04 未満	
シアン化合物	検出されないこと	0.1	0.1 未満	0.1 未満	0.1 未満	0.1 未満	0.1 未満	0.1 未満	0.1 未満	0.1 未満	0.1 未満	0.1 未満	
水銀及びその化合物	0.0005 以下	0.0005	0.0005 未満	0.0005 未満	0.0005 未満	0.0005 未満	0.0005 未満	0.0005 未満	0.0005 未満	0.0005 未満	0.0005 未満	0.0005 未満	
セレン及びその化合物	0.01mg/L以下	0.002	0.002 未満	0.002 未満	0.002 未満	0.002 未満	0.002 未満	0.002 未満	0.002 未満	0.002 未満	0.002 未満	0.002 未満	
鉛及びその化合物	0.01mg/L以下	0.005	0.005未満	0.005未満	0.005未満	0.005未満	0.005未満	0.005未満	0.005未満	0.005未満	0.005未満	0.005未満	
砒素及びその化合物	0.01mg/L以下	0.005	0.005未満	0.005未満	0.005未満	0.005未満	0.005未満	0.005未満	0.005未満	0.005未満	0.005未満	0.005未満	
ふっ素及びその化合物	0.8mg/L以下	0.08	0.08 未満	0.08 未満	0.47	0.08 未満	0.08 未満	0.16	0.08 未満	0.08 未満	0.56	0.08 未満	
ほう素及びその化合物	1mg/L以下	0.02	0.02	0.05	0.09	0.04	0.03	0.08	0.06	0.07	0.02	0.03	

項目	基準	定量下限	地点名									
			E8-3	F6-6	F6-7	F6-9	F7-1	F7-2	F7-3	F7-4	F7-5	F7-6
カドミウム及びその化合物	0.01mg/L以下	0.001	0.001 未満	0.001 未満	0.001 未満	0.001 未満	0.001 未満	0.001 未満	0.001 未満	0.001 未満	0.001 未満	0.001 未満
六価クロム化合物	0.05mg/L以下	0.04	0.04 未満	0.04 未満	0.04 未満	0.04 未満	0.13	0.07	0.04 未満	0.13	0.09	0.04 未満
シアン化合物	検出されないこと	0.1	0.1 未満	0.1 未満	0.1 未満	0.1 未満	0.1 未満	0.1 未満	0.1 未満	0.1 未満	0.1 未満	0.1 未満
水銀及びその化合物	0.0005 以下	0.0005	0.0005 未満	0.0005 未満	0.0005 未満	0.0005 未満	0.0005 未満	0.0005 未満	0.0005 未満	0.0005 未満	0.0005 未満	0.0005 未満
セレン及びその化合物	0.01mg/L以下	0.002	0.002 未満	0.002	0.002 未満	0.002 未満	0.002 未満	0.002 未満	0.002 未満	0.002 未満	0.002 未満	0.002 未満
鉛及びその化合物	0.01mg/L以下	0.005	0.005未満	0.005未満	0.005未満	0.005未満	0.005未満	0.005未満	0.005未満	0.005未満	0.005未満	0.005未満
砒素及びその化合物	0.01mg/L以下	0.005	0.005未満	0.005未満	0.005未満	0.011	0.005未満	0.005未満	0.005未満	0.005未満	0.005未満	0.005未満
ふっ素及びその化合物	0.8mg/L以下	0.08	0.08 未満	0.25	0.39	0.23	0.08 未満	0.08	0.08 未満	0.08 未満	0.08 未満	0.08 未満
ほう素及びその化合物	1mg/L以下	0.02	0.04	0.07	0.06	0.03	0.02	0.04	0.08	0.03	0.04	0.13

項目	基準	定量下限	地点名									
			F7-7	F7-8	F7-9	F8-1	F8-2	F8-3	G6-1	G6-2	G6-3	G6-4
カドミウム及びその化合物	0.01mg/L以下	0.001	0.001 未満	0.001 未満	0.001 未満	0.001 未満	0.001 未満	0.001 未満	0.001 未満	0.001 未満	0.001 未満	0.001 未満
六価クロム化合物	0.05mg/L以下	0.04	0.06	0.04 未満	0.04 未満	0.06	0.14	0.06	0.04 未満	0.04 未満	0.04 未満	0.04 未満
シアン化合物	検出されないこと	0.1	0.1 未満	0.1 未満	0.1 未満	0.1 未満	0.1 未満	0.1 未満	0.1	0.1 未満	0.1 未満	0.1 未満
水銀及びその化合物	0.0005 以下	0.0005	0.0005 未満	0.0005 未満	0.0005 未満	0.0005 未満	0.0005 未満	0.0005 未満	0.0005 未満	0.0005 未満	0.0005 未満	0.0005 未満
セレン及びその化合物	0.01mg/L以下	0.002	0.002 未満	0.002 未満	0.002 未満	0.002 未満	0.002 未満	0.002 未満	0.002 未満	0.002 未満	0.002 未満	0.002 未満
鉛及びその化合物	0.01mg/L以下	0.005	0.005未満	0.005未満	0.005未満	0.005未満	0.005未満	0.005未満	0.005未満	0.005未満	0.005未満	0.005未満
砒素及びその化合物	0.01mg/L以下	0.005	0.005未満	0.005未満	0.005未満	0.005未満	0.005未満	0.005未満	0.005	0.005未満	0.005未満	0.005未満
ふっ素及びその化合物	0.8mg/L以下	0.08	0.08 未満	0.08 未満	0.08 未満	0.08 未満	0.08 未満	0.08 未満	0.29	0.29	0.28	0.08
ほう素及びその化合物	1mg/L以下	0.02	0.07	0.07	0.08	0.03	0.03	0.12	0.13	0.18	0.12	0.07

※網掛けは基準不適合を示す。

表7 土壌溶出量調査（個別）（単位:mg/L）

項目	基準	定量下限	地点名										
			G6-5	G6-6	G6-7	G6-8	G6-9	G7-1	G7-2	G7-3	G7-4	G7-5	
カドミウム及びその化合物	0.01mg/L以下	0.001	0.001 未満	0.001 未満	0.001 未満	0.001 未満	0.001 未満	0.001 未満	0.001 未満	0.001 未満	0.001 未満	0.001 未満	0.001 未満
六価クロム化合物	0.05mg/L以下	0.04	0.04 未満	0.04 未満	0.04 未満	0.04 未満	0.04 未満	0.04 未満	0.04 未満	0.04 未満	0.04 未満	0.13	0.04 未満
シアン化合物	検出されないこと	0.1	0.1 未満	0.1 未満	0.1 未満	0.1 未満	0.1 未満	0.1 未満	0.1 未満	0.1 未満	0.1 未満	0.1 未満	0.1 未満
水銀及びその化合物	0.0005 以下	0.0005	0.0005 未満	0.0005 未満	0.0005 未満	0.0005 未満	0.0005 未満	0.0005 未満	0.0005 未満	0.0005 未満	0.0005 未満	0.0005 未満	0.0005 未満
セレン及びその化合物	0.01mg/L以下	0.002	0.002 未満	0.002 未満	0.002 未満	0.002 未満	0.002 未満	0.002 未満	0.002 未満	0.002 未満	0.002 未満	0.002 未満	0.002 未満
鉛及びその化合物	0.01mg/L以下	0.005	0.005 未満	0.005 未満	0.005 未満	0.005 未満	0.005 未満	0.005 未満	0.005 未満	0.005 未満	0.005 未満	0.005 未満	0.005 未満
砒素及びその化合物	0.01mg/L以下	0.005	0.009	0.005 未満	0.005 未満	0.005 未満	0.005 未満	0.005 未満	0.005 未満	0.005 未満	0.005 未満	0.005 未満	0.005 未満
ふっ素及びその化合物	0.8mg/L以下	0.08	0.43	0.12	0.08 未満	0.08	0.11	0.08 未満	0.08 未満	0.13	0.08 未満	0.13	0.13
ほう素及びその化合物	1mg/L以下	0.02	0.08	0.07	0.04	0.10	0.04	0.06	0.05	0.07	0.05	0.09	0.09

項目	基準	定量下限	地点名										
			G7-6	G7-7	G7-8	G7-9	G8-1	G8-2	G8-3	I8-1	I8-4	I8-5	
カドミウム及びその化合物	0.01mg/L以下	0.001	0.001 未満	0.001 未満	0.001 未満	0.001 未満	0.001 未満	0.001 未満	0.001 未満	0.001 未満	0.001 未満	0.001 未満	0.001 未満
六価クロム化合物	0.05mg/L以下	0.04	0.04 未満	0.04 未満	0.04 未満	0.04 未満	0.04 未満	0.04 未満	0.04 未満	0.04 未満	0.04 未満	0.05	0.04 未満
シアン化合物	検出されないこと	0.1	0.1 未満	0.1 未満	0.1 未満	0.1 未満	0.1 未満	0.1 未満	0.1 未満	0.1 未満	0.1 未満	0.1 未満	0.1 未満
水銀及びその化合物	0.0005 以下	0.0005	0.0005 未満	0.0005 未満	0.0005 未満	0.0005 未満	0.0005 未満	0.0005 未満	0.0005 未満	0.0005 未満	0.0005 未満	0.0005 未満	0.0005 未満
セレン及びその化合物	0.01mg/L以下	0.002	0.002 未満	0.002 未満	0.002 未満	0.002 未満	0.002 未満	0.002 未満	0.002 未満	0.002 未満	0.002 未満	0.002 未満	0.002 未満
鉛及びその化合物	0.01mg/L以下	0.005	0.005 未満	0.005 未満	0.005 未満	0.005 未満	0.005 未満	0.005 未満	0.005 未満	0.005 未満	0.005 未満	0.005 未満	0.005 未満
砒素及びその化合物	0.01mg/L以下	0.005	0.005 未満	0.005 未満	0.005 未満	0.005 未満	0.005 未満	0.005 未満	0.005 未満	0.005 未満	0.005 未満	0.005 未満	0.005 未満
ふっ素及びその化合物	0.8mg/L以下	0.08	0.08 未満	0.08 未満	0.13	0.11	0.08 未満	0.08	0.08	0.08 未満	0.08 未満	0.11	0.11
ほう素及びその化合物	1mg/L以下	0.02	0.08	0.11	0.11	0.07	0.07	0.03	0.05	0.02 未満	0.06	0.10	0.10

項目	基準	定量下限	地点名（炉室下）										
			E7-6	E7-9	E8-3	F7-4	F7-5	F7-6	F7-7	F7-8	F7-9	F8-1	
カドミウム及びその化合物	0.01mg/L以下	0.001	0.001 未満	0.001 未満	0.001 未満	0.001 未満	0.001 未満	0.001 未満	0.001 未満	0.001 未満	0.001 未満	0.001 未満	0.001 未満
六価クロム化合物	0.05mg/L以下	0.04	0.04 未満	0.04 未満	0.04 未満	0.04 未満	0.04 未満	0.04 未満	0.04 未満	0.04 未満	0.04 未満	0.05	0.04 未満
シアン化合物	検出されないこと	0.1	0.1 未満	0.1 未満	0.1 未満	0.1 未満	0.1 未満	0.1 未満	0.1 未満	0.1 未満	0.1 未満	0.1 未満	0.1 未満
水銀及びその化合物	0.0005 以下	0.0005	0.0005 未満	0.0005 未満	0.0005 未満	0.0005 未満	0.0005 未満	0.0005 未満	0.0005 未満	0.0005 未満	0.0005 未満	0.0005 未満	0.0005 未満
セレン及びその化合物	0.01mg/L以下	0.002	0.005	0.002 未満	0.002	0.002 未満	0.003	0.002 未満	0.002	0.002 未満	0.002 未満	0.002 未満	0.002 未満
鉛及びその化合物	0.01mg/L以下	0.005	0.005 未満	0.006	0.005 未満	0.005 未満	0.005 未満	0.005 未満	0.005 未満	0.005 未満	0.005 未満	0.005 未満	0.005 未満
砒素及びその化合物	0.01mg/L以下	0.005	0.066	0.11	0.005	0.005 未満	0.022	0.005 未満	0.005 未満	0.008	0.005 未満	0.029	0.029
ふっ素及びその化合物	0.8mg/L以下	0.08	0.22	0.43	0.34	0.34	0.18	0.18	0.26	0.48	3.9	0.52	0.52
ほう素及びその化合物	1mg/L以下	0.02	0.74	0.53	0.77	0.55	0.45	0.55	0.33	0.58	0.56	0.17	0.17

項目	基準	定量下限	地点名（炉室下）				
			F8-2	F8-3	G7-4	G7-7	G8-1
カドミウム及びその化合物	0.003以下	0.001	0.001 未満	0.001 未満	0.001 未満	0.001 未満	0.001 未満
六価クロム化合物	0.05以下	0.04	0.04 未満	0.04 未満	0.04 未満	0.04 未満	0.04 未満
シアン化合物	検出されないこと	0.1	0.1 未満	0.1 未満	0.1 未満	0.1 未満	0.1 未満
水銀及びその化合物	0.0005以下	0.0005	0.0005 未満	0.0005 未満	0.0005 未満	0.0005 未満	0.0005 未満
セレン及びその化合物	0.01以下	0.002	0.002	0.002 未満	0.002 未満	0.002 未満	0.002 未満
鉛及びその化合物	0.01以下	0.005	0.005 未満	0.005 未満	0.005 未満	0.005 未満	0.005 未満
砒素及びその化合物	0.01以下	0.005	0.049	0.014	0.005 未満	0.005 未満	0.005 未満
ふっ素及びその化合物	0.8以下	0.08	0.44	0.27	0.25	0.25	0.25
ほう素及びその化合物	1以下	0.02	0.30	0.43	0.44	0.44	0.45

項目	基準	定量下限	地点名（排水処理施設下）					
			G6-2	G6-3-2	G6-5-2	G6-6-2	H6-1-2	H6-4-2
カドミウム及びその化合物	0.003以下	0.001	0.001 未満	0.001 未満	0.001 未満	0.001 未満	0.001 未満	0.001 未満
六価クロム化合物	0.05以下	0.04	0.04 未満	0.04 未満	0.04 未満	0.04 未満	0.04 未満	0.04 未満
シアン化合物	検出されないこと	0.1	0.1 未満	0.1 未満	0.1 未満	0.1 未満	0.1 未満	0.1 未満
水銀及びその化合物	0.0005以下	0.0005	0.0005 未満	0.0005 未満	0.0005 未満	0.0005 未満	0.0005 未満	0.0005 未満
セレン及びその化合物	0.01以下	0.002	0.002	0.002 未満	0.002 未満	0.002 未満	0.002 未満	0.002 未満
鉛及びその化合物	0.01以下	0.005	0.005 未満	0.005 未満	0.005 未満	0.005 未満	0.005 未満	0.005 未満
砒素及びその化合物	0.01以下	0.005	0.005 未満	0.005	0.005 未満	0.005	0.005 未満	0.005 未満
ふっ素及びその化合物	0.8以下	0.08	0.18	0.12	0.41	0.15	0.18	0.16
ほう素及びその化合物	1以下	0.02	0.20	0.06	0.34	0.20	0.08	0.19

※網掛けは基準不適合を示す。

表8 土壌含有量調査（個別）（単位:mg/kg）

項目	基準	定量 下限	地点名											
			D6-9	D7-2	D7-3	D7-5	D7-6	D7-8	D7-9	D8-2	D8-3	D8-4	D8-5	
カドミウム及びその化合物	45以下	4.5	4.5 未満	4.5 未満	4.5 未満	4.5 未満	4.5 未満	4.5 未満	4.5 未満	4.5 未満	4.5 未満	4.5 未満	4.5 未満	4.5 未満
六価クロム化合物	250以下	2	2 未満	2 未満	2 未満	2 未満	2 未満	2 未満	2 未満	2 未満	2 未満	2 未満	2 未満	2 未満
シアン化合物	50以下	3	3 未満	3 未満	3 未満	3 未満	3 未満	3 未満	3 未満	3 未満	3 未満	3 未満	3 未満	3 未満
水銀及びその化合物	15以下	0.05	0.05 未満	0.05 未満	0.05 未満	0.05 未満	0.05 未満	0.05 未満	0.05 未満	0.05 未満	0.05 未満	0.05 未満	0.05 未満	0.05 未満
セレン及びその化合物	150以下	10	10 未満	10 未満	10 未満	10 未満	10 未満	10 未満	10 未満	10 未満	10 未満	10 未満	10 未満	10 未満
鉛及びその化合物	150以下	10	52	50	320	27	45	46	22	26	26	21	27	
砒素及びその化合物	150以下	10	10 未満	10 未満	10	15	10 未満	10 未満	10 未満	13	10 未満	10 未満	10 未満	
ふっ素及びその化合物	4000以下	30	660	310	200	170	330	820	3500	730	630	210	110	
ほう素及びその化合物	4000以下	30	30 未満	30 未満	30 未満	30 未満	30 未満	30 未満	30 未満	30 未満	30 未満	30 未満	30 未満	

項目	基準	定量 下限	地点名											
			D8-6	D8-7	D8-8	D8-9	E6-2	E6-3	E6-5	E6-6	E6-8	E6-9	E7-1	
カドミウム及びその化合物	45以下	4.5	4.5 未満	4.5 未満	4.5 未満	4.5 未満	4.5 未満	4.5 未満	4.5 未満	4.5 未満	4.5 未満	4.5 未満	4.5 未満	4.5 未満
六価クロム化合物	250以下	2	2 未満	2 未満	2 未満	2 未満	2 未満	2 未満	2 未満	2 未満	2 未満	2 未満	2 未満	2
シアン化合物	50以下	3	3 未満	3 未満	3 未満	3 未満	3 未満	3 未満	3 未満	3 未満	3 未満	3 未満	3 未満	3 未満
水銀及びその化合物	15以下	0.05	0.05 未満	0.05 未満	0.05	0.05 未満	0.05 未満	0.05 未満	0.05 未満	0.05 未満	0.05 未満	0.05 未満	0.05 未満	0.05 未満
セレン及びその化合物	150以下	10	10 未満	10 未満	10 未満	10 未満	10 未満	10 未満	10 未満	10 未満	10 未満	10 未満	10 未満	10 未満
鉛及びその化合物	150以下	10	29	31	41	27	37	51	57	15	58	61	41	
砒素及びその化合物	150以下	10	10 未満	10 未満	10 未満	10 未満	10 未満	10 未満	10 未満	10 未満	10 未満	10 未満	10 未満	10 未満
ふっ素及びその化合物	4000以下	30	880	170	140	220	150	110	77	180	100	130	120	
ほう素及びその化合物	4000以下	30	30 未満	30 未満	30 未満	30 未満	30 未満	30 未満	30 未満	30 未満	30 未満	30 未満	30 未満	

項目	基準	定量 下限	地点名										
			E7-2	E7-3	E7-4	E7-5	E7-6	E7-7	E7-8	E7-9	E8-1	E8-2	
カドミウム及びその化合物	45以下	4.5	4.5 未満	4.5 未満	4.5 未満	4.5 未満	4.5 未満	4.5 未満	4.5 未満	4.5 未満	4.5 未満	4.5 未満	4.5 未満
六価クロム化合物	250以下	2	2 未満	2 未満	2 未満	2 未満	2 未満	2 未満	2 未満	2 未満	2 未満	2 未満	2 未満
シアン化合物	50以下	3	3 未満	3 未満	3 未満	3 未満	3 未満	3 未満	3 未満	3 未満	3 未満	3 未満	3 未満
水銀及びその化合物	15以下	0.05	0.05 未満	0.05 未満	0.05 未満	0.05 未満	0.05 未満	0.05 未満	0.05 未満	0.05 未満	0.05 未満	0.05 未満	0.05 未満
セレン及びその化合物	150以下	10	10 未満	10 未満	10 未満	10 未満	10 未満	10 未満	10 未満	10 未満	10 未満	10 未満	10 未満
鉛及びその化合物	150以下	10	53	43	23	14	74	18	22	34	54	10 未満	
砒素及びその化合物	150以下	10	10 未満	10 未満	10 未満	10 未満	10 未満	10 未満	10 未満	10 未満	10 未満	10 未満	10 未満
ふっ素及びその化合物	4000以下	30	120	140	220	53	150	170	78	120	150	43	
ほう素及びその化合物	4000以下	30	30 未満	30 未満	30 未満	30 未満	30 未満	30 未満	30 未満	30 未満	30 未満	30 未満	30 未満

項目	基準	定量 下限	地点名										
			E8-3	F6-6	F6-7	F6-9	F7-1	F7-2	F7-3	F7-4	F7-5	F7-6	
カドミウム及びその化合物	45以下	4.5	4.5 未満	4.5 未満	4.5 未満	4.5 未満	4.5 未満	4.5 未満	4.5 未満	4.5 未満	4.5 未満	4.5 未満	4.5 未満
六価クロム化合物	250以下	2	2 未満	2 未満	2 未満	2 未満	2 未満	2 未満	2 未満	2 未満	2 未満	2 未満	2 未満
シアン化合物	50以下	3	3 未満	3 未満	3 未満	3 未満	3 未満	3 未満	3 未満	3 未満	3 未満	3 未満	3 未満
水銀及びその化合物	15以下	0.05	0.05 未満	0.05 未満	0.05 未満	0.05 未満	0.05 未満	0.05 未満	0.05 未満	0.05 未満	0.05 未満	0.05 未満	0.05 未満
セレン及びその化合物	150以下	10	10 未満	10 未満	10 未満	10 未満	10 未満	10 未満	10 未満	10 未満	10 未満	10 未満	10 未満
鉛及びその化合物	150以下	10	10	16	42	15	22	30	76	79	83	28	
砒素及びその化合物	150以下	10	10 未満	10 未満	14	19	10 未満	10 未満	10 未満	10 未満	10 未満	10 未満	10 未満
ふっ素及びその化合物	4000以下	30	35	190	300	45	170	300	120	120	140	47	
ほう素及びその化合物	4000以下	30	30 未満	30 未満	30 未満	30 未満	30 未満	30 未満	30 未満	30 未満	30 未満	30 未満	30 未満

項目	基準	定量 下限	地点名										
			F7-7	F7-8	F7-9	F8-1	F8-2	F8-3	G6-1	G6-2	G6-3	G6-4	
カドミウム及びその化合物	45以下	4.5	4.5 未満	4.5 未満	4.5 未満	4.5 未満	4.5 未満	4.5 未満	4.5 未満	4.5 未満	4.5 未満	4.5 未満	4.5 未満
六価クロム化合物	250以下	2	2 未満	2 未満	2 未満	2 未満	2 未満	2 未満	2 未満	2 未満	2 未満	2 未満	2 未満
シアン化合物	50以下	3	3 未満	3 未満	3 未満	3 未満	3 未満	3 未満	3 未満	3 未満	3 未満	3 未満	3 未満
水銀及びその化合物	15以下	0.05	0.05 未満	0.05 未満	0.05 未満	0.05 未満	0.05 未満	0.05	0.06	0.05 未満	0.05 未満	0.05 未満	0.05 未満
セレン及びその化合物	150以下	10	10 未満	10 未満	10 未満	10 未満	10 未満	10 未満	10 未満	10 未満	10 未満	10 未満	10 未満
鉛及びその化合物	150以下	10	59	79	55	69	85	70	320	64	52	48	
砒素及びその化合物	150以下	10	10 未満	10 未満	10 未満	10 未満	10 未満	11	11	10	10	11	
ふっ素及びその化合物	4000以下	30	120	150	150	120	130	160	340	160	180	310	
ほう素及びその化合物	4000以下	30	30 未満	30 未満	30 未満	30 未満	30 未満	30 未満	30 未満	30 未満	30 未満	30 未満	30 未満

※網掛けは基準不適合を示す。

表9 土壌含有量調査（個別）（単位:mg/kg）

項目	基準	定量 下限	地点名										
			G6-5	G6-6	G6-7	G6-8	G6-9	G7-1	G7-2	G7-3	G7-4	G7-5	
カドミウム及びその化合物	45以下	4.5	4.5 未満	4.5 未満	4.5 未満	4.5 未満	4.5 未満	4.5 未満	4.5 未満	4.5 未満	4.5 未満	4.5 未満	4.5 未満
六価クロム化合物	250以下	2	2 未満	2 未満	2 未満	2 未満	2 未満	2 未満	2 未満	2 未満	2 未満	2 未満	2 未満
シアン化合物	50以下	3	3 未満	3 未満	3 未満	3 未満	3 未満	3 未満	3 未満	3 未満	3 未満	3 未満	3 未満
水銀及びその化合物	15以下	0.05	0.05 未満	0.05 未満	0.05 未満	0.05 未満	0.05 未満	0.05 未満	0.05 未満	0.05 未満	0.05 未満	0.05 未満	0.05 未満
セレン及びその化合物	150以下	10	10 未満	10 未満	10 未満	10 未満	10 未満	10 未満	10 未満	10 未満	10 未満	10 未満	10 未満
鉛及びその化合物	150以下	10	93	23	27	12	17	55	24	12	54	12	
砒素及びその化合物	150以下	10	10 未満	10 未満	10 未満	10 未満	10 未満	10 未満	10 未満	10 未満	10 未満	10 未満	10 未満
ふっ素及びその化合物	4000以下	30	220	160	53	100	120	87	93	90	150	65	
ほう素及びその化合物	4000以下	30	30 未満	30 未満	30 未満	30 未満	30 未満	30 未満	30 未満	30 未満	30 未満	30 未満	30 未満

項目	基準	定量 下限	地点名										
			G7-6	G7-7	G7-8	G7-9	G8-1	G8-2	G8-3	I8-1	I8-4	I8-5	
カドミウム及びその化合物	45以下	4.5	4.5 未満	4.5 未満	4.5 未満	4.5 未満	4.5 未満	4.5 未満	4.5 未満	4.5 未満	4.5 未満	4.5 未満	4.5 未満
六価クロム化合物	250以下	2	2 未満	2 未満	2 未満	2 未満	2 未満	2 未満	2 未満	2 未満	2 未満	2 未満	2 未満
シアン化合物	50以下	3	3 未満	3 未満	3 未満	3 未満	3 未満	3 未満	3 未満	3 未満	3 未満	3 未満	3 未満
水銀及びその化合物	15以下	0.05	0.05 未満	0.05 未満	0.05 未満	0.05 未満	0.05 未満	0.05 未満	0.05 未満	0.05 未満	0.05 未満	0.05 未満	0.05 未満
セレン及びその化合物	150以下	10	10 未満	10 未満	10 未満	10 未満	10 未満	10 未満	10 未満	10 未満	10 未満	10 未満	10 未満
鉛及びその化合物	150以下	10	10 未満	28	24	13	36	19	22	31	16	24	
砒素及びその化合物	150以下	10	10 未満	10 未満	10 未満	10 未満	10 未満	10 未満	10 未満	10 未満	10 未満	10 未満	10 未満
ふっ素及びその化合物	4000以下	30	36	68	110	63	72	93	82	66	260	240	
ほう素及びその化合物	4000以下	30	30 未満	30 未満	30 未満	30 未満	30 未満	30 未満	30 未満	30 未満	30 未満	30 未満	30 未満

項目	基準	定量 下限	地点名（炉室下）										
			E7-6	E7-9	E8-3	F7-4	F7-5	F7-6	F7-7	F7-8	F7-9	F8-1	
カドミウム及びその化合物	45以下	4.5	4.5 未満	4.5 未満	4.5 未満	4.5 未満	4.5 未満	4.5 未満	4.5 未満	4.5 未満	4.5 未満	4.5 未満	4.5 未満
六価クロム化合物	250以下	2	2 未満	2 未満	2 未満	2 未満	2 未満	2 未満	2 未満	2 未満	2 未満	2 未満	2 未満
シアン化合物	50以下	3	3 未満	3 未満	3 未満	3 未満	3 未満	3 未満	3 未満	3 未満	3 未満	3 未満	3 未満
水銀及びその化合物	15以下	0.05	0.05 未満	0.05 未満	0.05 未満	0.05 未満	0.05 未満	0.05 未満	0.05 未満	0.05 未満	0.05 未満	0.05 未満	0.05 未満
セレン及びその化合物	150以下	10	10 未満	10 未満	10 未満	10 未満	10 未満	10 未満	10 未満	10 未満	10 未満	10 未満	10 未満
鉛及びその化合物	150以下	10	12	24	10 未満	10 未満	18	19	24	11	15	10	
砒素及びその化合物	150以下	10	10 未満	10 未満	10 未満	10 未満	10 未満	10 未満	10 未満	10 未満	10 未満	10 未満	10 未満
ふっ素及びその化合物	4000以下	30	150	170	110	110	130	130	340	120	4900	130	
ほう素及びその化合物	4000以下	30	30 未満	30 未満	30 未満	30 未満	30 未満	30 未満	31	30 未満	82	30 未満	

項目	基準	定量 下限	地点名（炉室下）				
			F8-2	F8-3	G7-4	G7-7	G8-1
カドミウム及びその化合物	45以下	4.5	4.5 未満	4.5 未満	4.5 未満	4.5 未満	4.5 未満
六価クロム化合物	250以下	2	2 未満	2 未満	2 未満	2 未満	2 未満
シアン化合物	50以下	3	3 未満	3 未満	3 未満	3 未満	3 未満
水銀及びその化合物	15以下	0.05	0.05 未満	0.05 未満	0.05 未満	0.05 未満	0.05 未満
セレン及びその化合物	150以下	10	10 未満	10 未満	10 未満	10 未満	10 未満
鉛及びその化合物	150以下	10	12	10	11	12	13
砒素及びその化合物	150以下	10	10 未満	10 未満	10 未満	10 未満	10 未満
ふっ素及びその化合物	4000以下	30	170	170	170	170	170
ほう素及びその化合物	4000以下	30	30 未満	30 未満	30 未満	30 未満	30 未満

項目	基準	定量 下限	地点名（排水処理施設下）					
			G6-2	G6-3-2	G6-5-2	G6-6-2	H6-1-2	H6-4-2
カドミウム及びその化合物	45以下	4.5	4.5 未満	4.5 未満	4.5 未満	4.5 未満	4.5 未満	4.5 未満
六価クロム化合物	250以下	2	2 未満	2 未満	2 未満	2 未満	2 未満	2 未満
シアン化合物	50以下	3	3 未満	3 未満	3 未満	3 未満	3 未満	3 未満
水銀及びその化合物	15以下	0.05	0.05 未満	0.05 未満	0.05 未満	0.05 未満	0.05 未満	0.05 未満
セレン及びその化合物	150以下	10	10 未満	10 未満	10 未満	10 未満	10 未満	10 未満
鉛及びその化合物	150以下	10	64	140	26	65	56	43
砒素及びその化合物	150以下	10	10 未満	10 未満	10 未満	10 未満	10 未満	10 未満
ふっ素及びその化合物	4000以下	30	220	40	110	62	30 未満	170
ほう素及びその化合物	4000以下	30	30 未満	30 未満	30 未満	30 未満	30 未満	30 未満

※網掛けは基準不適合を示す。

表10 土壤溶出量調査及び土壌含有量調査（個別）

30m格子	B12
項目	砒素
試験	溶出
基準値	0.01以下
単位	mg/L
B12-1	0.015
B12-2	0.017
B12-3	0.005未満
B12-4	0.017
B12-5	0.008
B12-6	0.009
B12-7	0.006
B12-8	0.010
B12-9	0.010

30m格子	C7	
項目	砒素	鉛
試験	溶出	含有
基準値	0.01以下	150以下
単位	mg/L	mg/kg
C7-1	0.005未満	59
C7-2	0.009	10 未満
C7-3	0.005未満	27
C7-4	0.022	590
C7-5	0.006	10 未満
C7-6	0.011	57
C7-7	0.005未満	110
C7-8	0.010	10 未満
C7-9	0.009	24

30m格子	C8	
項目	砒素	ふっ素
試験	溶出	溶出
基準値	0.01以下	0.8以下
単位	mg/L	mg/L
C8-1	0.007	1.8
C8-2	0.029	0.83
C8-3	0.010	0.47
C8-4	0.005未満	0.23
C8-5	0.028	0.40
C8-6	0.006	2.1
C8-7	0.005未満	0.89
C8-8	0.016	1.6
C8-9	0.005未満	0.60

30m格子	C9	
項目	砒素	ふっ素
試験	溶出	溶出
基準値	0.01以下	0.8以下
単位	mg/L	mg/L
C9-1	0.018	1.0
C9-2	0.005	2.6
C9-3	0.017	0.85
C9-4	0.007	10
C9-5	0.008	3.4
C9-6	0.022	2.6
C9-7	0.005未満	1.9
C9-8	0.007	1.5
C9-9	0.017	0.85

30m格子	C10
項目	ふっ素
試験	溶出
基準値	0.8以下
単位	mg/L
C10-1	0.53
C10-2	6.4
C10-3	1.3
C10-4	1.1
C10-5	2.4
C10-6	0.53
C10-7	0.72
C10-8	1.0
C10-9	2.7

30m格子	C12
項目	砒素
試験	溶出
基準値	0.01以下
単位	mg/L
C12-1	0.005未満
C12-2	0.005未満
C12-3	0.014
C12-4	0.012
C12-5	0.012
C12-6	0.010
C12-7	0.005
C12-8	0.012

30m格子	D1
項目	砒素
試験	溶出
基準値	0.01以下
単位	mg/L
D1-4	0.008
D1-5	0.005未満
D1-6	0.005未満
D1-7	0.019
D1-8	0.005未満
D1-9	0.005未満

30m格子	D9
項目	砒素
試験	溶出
基準値	0.01以下
単位	mg/L
D9-1	0.005未満
D9-2	0.005
D9-3	0.005
D9-4	0.018
D9-5	0.005未満
D9-6	0.006
D9-7	0.007
D9-8	0.005
D9-9	0.005未満

30m格子	E6
項目	六価クロム
試験	溶出
基準値	0.05以下
単位	mg/L
E6-1	0.04未満
E6-4	0.04
E6-7	0.08

30m格子	F2
項目	六価クロム
試験	溶出
基準値	0.05以下
単位	mg/L
F2-1	0.04未満
F2-2	0.04未満
F2-3	0.04未満
F2-4	0.04未満
F2-5	0.09
F2-6	0.06

※網掛けは基準不適合を示す。

表11 土壌溶出量調査及び土壌含有量調査(自主)

## ① 1 m掘削区画

No	地番	地点名	m	第一種特定有害物質(溶出量試験・mg/L)												第二種特定有害物質(溶出量試験・mg/L)										第二種特定有害物質(含有量試験・mg/kg)						第三種特定有害物質(溶出量試験・mg/L)									
				四塩化炭素	1,2-ジクロロエタン	1,1-ジクロロエチレン	1,2-ジクロロエチレン	1,3-ジクロロプロペン	ジクロロメタン	テトラクロロエチレン	1,1,1-トリクロロエタン	1,1,2-トリクロロエタン	トリクロロエチレン	ベンゼン	クロロエチレン	カドミウム及びその化合物	六価クロム化合物	シアン化合物	水銀及びその化合物	アルキル水銀	セレン及びその化合物	鉛及びその化合物	砒素及びその化合物	有機リン及びその化合物	有機水素及びその化合物	カドミウム及びその化合物	六価クロム化合物	シアン化合物	水銀及びその化合物	セレン及びその化合物	鉛及びその化合物	砒素及びその化合物	有機リン及びその化合物	有機水素及びその化合物	シマジン	テオベンカルブ	チウラム	PCB	有機りん		
基準値				0.002以下	0.004以下	0.1以下	0.04以下	0.002以下	0.02以下	0.01以下	1以下	0.008以下	0.01以下	0.01以下	0.002以下	0.003以下	0.05以下	検出されないこと	0.0005以下	検出されないこと	0.01以下	0.01以下	0.01以下	0.8以下	1以下	45以下	250以下	50以下	15以下	150以下	150以下	150以下	4,000以下	4,000以下	0.003以下	0.02以下	0.008以下	検出されないこと	検出されないこと		
定量下限値				0.0001	0.0001	0.0001	0.0001	0.0001	0.0001	0.0001	0.0001	0.0001	0.0001	0.0001	0.0001	0.0001	0.04	0.1	0.0005	0.0005	0.002	0.005	0.005	0.08	0.02	4.5	2	3	0.05	10	10	10	30	30	0.0003	0.002	0.0006	0.0005	0.1		
1	I	6-7-2	1	ND	ND	ND	ND	ND	ND	ND	ND	ND	ND	ND	ND	ND	ND	ND	ND	ND	ND	ND	ND	ND	ND	ND	ND	ND	ND	ND	ND	ND	ND	ND	ND	ND	ND	ND	ND	ND	
2	I	6-8-2	1	ND	ND	ND	ND	ND	ND	ND	ND	ND	ND	ND	ND	ND	ND	ND	ND	ND	ND	ND	ND	ND	ND	ND	ND	ND	ND	ND	ND	ND	ND	ND	ND	ND	ND	ND	ND	ND	ND
3	I	7-2-2	1	ND	ND	ND	0.0003	0.0004	ND	ND	ND	ND	ND	ND	ND	ND	ND	ND	ND	ND	ND	ND	ND	ND	ND	ND	ND	ND	ND	ND	ND	ND	ND	ND	ND	ND	ND	ND	ND	ND	ND

## ② 2 m掘削区画

No	地番	地点名	m	第一種特定有害物質(溶出量試験・mg/L)												第二種特定有害物質(溶出量試験・mg/L)										第二種特定有害物質(含有量試験・mg/kg)						第三種特定有害物質(溶出量試験・mg/L)									
				四塩化炭素	1,2-ジクロロエタン	1,1-ジクロロエチレン	1,2-ジクロロエチレン	1,3-ジクロロプロペン	ジクロロメタン	テトラクロロエチレン	1,1,1-トリクロロエタン	1,1,2-トリクロロエタン	トリクロロエチレン	ベンゼン	クロロエチレン	カドミウム及びその化合物	六価クロム化合物	シアン化合物	水銀及びその化合物	アルキル水銀	セレン及びその化合物	鉛及びその化合物	砒素及びその化合物	有機リン及びその化合物	有機水素及びその化合物	カドミウム及びその化合物	六価クロム化合物	シアン化合物	水銀及びその化合物	セレン及びその化合物	鉛及びその化合物	砒素及びその化合物	有機リン及びその化合物	有機水素及びその化合物	シマジン	テオベンカルブ	チウラム	PCB	有機りん		
基準値				0.002以下	0.004以下	0.1以下	0.04以下	0.002以下	0.02以下	0.01以下	1以下	0.008以下	0.01以下	0.01以下	0.002以下	0.003以下	0.05以下	検出されないこと	0.0005以下	検出されないこと	0.01以下	0.01以下	0.01以下	0.8以下	1以下	45以下	250以下	50以下	15以下	150以下	150以下	150以下	4,000以下	4,000以下	0.003以下	0.02以下	0.008以下	検出されないこと	検出されないこと		
定量下限値				0.0001	0.0001	0.0001	0.0001	0.0001	0.0001	0.0001	0.0001	0.0001	0.0001	0.0001	0.0001	0.0001	0.04	0.1	0.0005	0.0005	0.002	0.005	0.005	0.08	0.02	4.5	2	3	0.05	10	10	10	30	30	0.0003	0.002	0.0006	0.0005	0.1		
1	C	6-4	1	ND	ND	ND	ND	ND	ND	ND	ND	ND	ND	ND	ND	ND	ND	ND	ND	ND	ND	ND	ND	ND	ND	ND	ND	ND	ND	ND	ND	ND	ND	ND	ND	ND	ND	ND	ND	ND	
2	C	6-4	2	ND	ND	ND	0.0007	ND	ND	ND	ND	ND	ND	ND	ND	ND	ND	ND	ND	ND	ND	ND	ND	ND	ND	ND	ND	ND	ND	ND	ND	ND	ND	ND	ND	ND	ND	ND	ND	ND	ND
3	C	6-5	1	ND	ND	ND	ND	ND	ND	ND	ND	ND	ND	ND	ND	ND	ND	ND	ND	ND	ND	ND	ND	ND	ND	ND	ND	ND	ND	ND	ND	ND	ND	ND	ND	ND	ND	ND	ND	ND	ND
4	C	6-5	2	ND	ND	ND	ND	ND	ND	ND	ND	ND	ND	ND	0.12	ND	ND	ND	ND	ND	ND	ND	ND	ND	ND	ND	2.5	ND	ND	ND	ND	ND	ND	ND	ND	ND	ND	ND	ND	ND	ND
5	C	6-6	1	ND	ND	ND	ND	ND	ND	ND	ND	ND	ND	ND	ND	ND	ND	ND	ND	ND	ND	ND	ND	ND	ND	ND	ND	ND	ND	ND	ND	ND	ND	ND	ND	ND	ND	ND	ND	ND	ND
6	C	6-6	2	ND	ND	ND	ND	ND	ND	ND	ND	ND	0.0001	0.0002	ND	ND	ND	ND	ND	ND	ND	ND	ND	ND	ND	ND	ND	ND	ND	ND	ND	ND	ND	ND	ND	ND	ND	ND	ND	ND	ND
7	D	6-4	1	ND	ND	ND	ND	ND	ND	ND	ND	ND	0.0009	0.0009	ND	ND	ND	ND	ND	ND	ND	ND	ND	ND	ND	ND	ND	ND	ND	ND	ND	ND	ND	ND	ND	ND	ND	ND	ND	ND	
8	D	6-4	2	ND	0.0009	0.0009	0.0026	ND	ND	0.0008	ND	ND	0.0020	0.0010	ND	ND	ND	ND	ND	ND	ND	ND	ND	ND	ND	ND	ND	ND	ND	ND	ND	ND	ND	ND	ND	ND	ND	ND	ND	ND	ND
9	D	6-5	1	ND	ND	ND	ND	ND	ND	ND	ND	ND	0.0009	ND	ND	ND	ND	ND	ND	ND	ND	ND	ND	ND	ND	ND	ND	ND	ND	ND	ND	ND	ND	ND	ND	ND	ND	ND	ND	ND	ND
10	D	6-5	2	ND	ND	ND	0.0014	ND	ND	0.0008	ND	ND	0.0012	0.0010	ND	0.002	ND	ND	ND	ND	0.012	0.025	ND	0.63	0.05	55	ND	7.9	ND	ND	ND	2100	22	55	ND	ND	ND	ND	ND	ND	
11	D	6-6	1	ND	ND	ND	ND	ND	ND	ND	ND	0.0009	0.0009	ND	ND	ND	ND	ND	ND	ND	ND	ND	ND	ND	ND	ND	ND	ND	ND	ND	ND	ND	ND	ND	ND	ND	ND	ND	ND	ND	ND
12	D	6-6	2	ND	ND	ND	ND	ND	ND	ND	ND	ND	0.0009	ND	ND	ND	ND	ND	ND	ND	ND	ND	ND	ND	ND	ND	ND	ND	ND	ND	ND	ND	ND	ND	ND	ND	ND	ND	ND	ND	ND
13	E	6-2	1	ND	ND	ND	ND	ND	ND	ND	ND	ND	0.0009	ND	ND	ND	ND	ND	ND	ND	ND	ND	ND	ND	ND	ND	ND	ND	ND	ND	ND	ND	ND	ND	ND	ND	ND	ND	ND	ND	ND
14	E	6-2	2	ND	ND	ND	0.0014	ND	ND	ND	ND	ND	0.0010	0.0010	ND	ND	ND	ND	ND	ND	ND	ND	ND	ND	ND	ND	ND	ND	ND	ND	ND	ND	ND	ND	ND	ND	ND	ND	ND	ND	ND
15	E	6-4	1	ND	ND	ND	ND	ND	ND	ND	ND	0.0009	ND	ND	ND	0.06	ND	ND	ND	ND	ND	ND	ND	ND	ND	ND	ND	ND	ND	ND	ND	ND	ND	ND	ND	ND	ND	ND	ND	ND	ND
16	E	6-4	2	ND	ND	ND	0.0018	ND	ND	0.0008	ND	ND	0.0003	0.0010	0.0008	ND	ND	ND	ND	ND	ND	ND	ND	ND	ND	ND	ND	ND	ND	ND	ND	ND	ND	ND	ND	ND	ND	ND	ND	ND	ND
17	E	6-5	1	ND	ND	ND	ND	ND	ND	0.0008	ND	ND	ND	ND	ND	ND	ND	ND	ND	ND	ND	ND	ND	ND	ND	ND	ND	ND	ND	ND	ND	ND	ND	ND	ND	ND	ND	ND	ND	ND	ND
18	E	6-5	2	ND	ND	ND	0.0013	ND	ND	0.0012	ND	ND	0.0017	0.0010	0.0007	ND	ND	ND	ND	ND	ND	ND	ND	ND	ND	ND	ND	ND	ND	ND	ND	ND	ND	ND	ND	ND	ND	ND	ND	ND	ND

※網掛けは基準不適合を示す。  
 ※NDは定量下限値未満を示す。



表11 土壌溶出量調査及び土壌含有量調査(自主)

③ 3 m掘削区画-2

No	地番	地点名	m	第一種特定有害物質(溶出量試験・mg/L)												第二種特定有害物質(溶出量試験・mg/L)										第二種特定有害物質(含有量試験・mg/kg)										第三種特定有害物質(溶出量試験・mg/L)				
				四塩化炭素	1,2-ジクロロエタン	1,1-ジクロロエタン	1,2-ジクロロエタン	1,3-ジクロロプロパン	ジクロロメタン	テトラクロロエタン	1,1,1-トリクロロエタン	1,1,2-トリクロロエタン	トリクロロエチレン	ベンゼン	クロロエチレン	カドミウム及びその化合物	六価クロム化合物	シアン化合物	水銀及びその化合物	アルキル水銀	セレン及びその化合物	鉛及びその化合物	砒素及びその化合物	ふっ素及びその化合物	ほう素及びその化合物	カドミウム及びその化合物	六価クロム化合物	シアン化合物	水銀及びその化合物	セレン及びその化合物	鉛及びその化合物	砒素及びその化合物	ふっ素及びその化合物	ほう素及びその化合物	シマジン	テオベンカルブ	チウラム	PCB	有機りん	
基準値				0.002以下	0.004以下	0.1以下	0.04以下	0.002以下	0.02以下	0.01以下	1以下	0.008以下	0.01以下	0.01以下	0.002以下	0.003以下	0.05以下	検出されないこと	0.0005以下	検出されないこと	0.01以下	0.01以下	0.01以下	0.8以下	1以下	45以下	250以下	50以下	15以下	150以下	150以下	150以下	4,000以下	4,000以下	0.003以下	0.02以下	0.008以下	検出されないこと	検出されないこと	
定量下限値				0.0001	0.0001	0.0001	0.0001	0.0001	0.0001	0.0001	0.0001	0.0001	0.0001	0.0001	0.001	0.04	0.1	0.0005	0.0005	0.002	0.005	0.005	0.08	0.02	4.5	2	3	0.05	10	10	10	30	30	0.0003	0.002	0.0006	0.0005	0.1		
46	C	10-6-2	1	ND	ND	ND	ND	ND	ND	ND	ND	ND	ND	ND	ND	ND	ND	ND	0.006	2.8	ND	ND	ND	ND	0.10	ND	ND	ND	73	ND	ND	ND	ND	ND	ND	ND	ND	ND		
47	C	10-6-2	2	ND	0.0008	ND	0.0012	ND	ND	ND	ND	0.0009	0.0009	ND	ND	ND	ND	ND	0.012	1.7	0.09	ND	ND	ND	ND	51	ND	100	ND	ND	ND	ND	ND	ND	ND	ND	ND			
48	C	10-6-2	3	ND	ND	ND	ND	ND	ND	ND	ND	ND	ND	ND	ND	ND	ND	0.020	1.3	0.49	ND	ND	ND	ND	ND	36	ND	100	ND	ND	ND	ND	ND	ND	ND	ND	ND			
49	C	11-4-2	1	ND	ND	ND	ND	ND	ND	ND	ND	ND	ND	ND	ND	ND	ND	ND	ND	0.20	ND	ND	ND	ND	ND	ND	ND	ND	ND	ND	ND	ND	ND	ND	ND	ND	ND	ND		
50	C	11-4-2	2	ND	ND	0.0003	ND	ND	0.0001	ND	ND	ND	ND	ND	ND	ND	ND	ND	0.29	ND	ND	ND	ND	ND	ND	ND	ND	ND	ND	ND	ND	ND	ND	ND	ND	ND	ND	ND		
51	C	11-4-2	3	ND	ND	ND	ND	ND	ND	ND	ND	ND	ND	ND	ND	ND	ND	ND	0.30	ND	ND	ND	ND	ND	ND	ND	ND	ND	ND	ND	ND	ND	ND	ND	ND	ND	ND	ND		
52	C	11-5-2	1	ND	ND	ND	ND	ND	ND	ND	ND	ND	ND	ND	ND	ND	ND	ND	0.62	ND	ND	ND	ND	ND	ND	ND	ND	ND	ND	ND	ND	ND	ND	ND	ND	ND	ND	ND		
53	C	11-5-2	2	ND	ND	ND	ND	0.0002	0.0001	ND	ND	ND	ND	ND	ND	ND	ND	ND	0.54	ND	ND	ND	ND	ND	ND	ND	ND	ND	ND	ND	ND	ND	ND	ND	ND	ND	ND	ND	ND	
54	C	11-5-2	3	ND	ND	ND	0.0007	ND	ND	ND	ND	0.0001	ND	ND	ND	ND	ND	ND	0.13	ND	ND	ND	ND	ND	ND	ND	ND	ND	ND	ND	ND	ND	ND	ND	ND	ND	ND	ND	ND	
55	C	11-7	1	ND	ND	ND	ND	ND	ND	ND	ND	ND	ND	ND	0.09	ND	ND	ND	ND	ND	0.11	ND	ND	ND	ND	15	ND	92	ND	ND	ND	ND	ND	ND	ND	ND	ND			
56	C	11-7	2	ND	ND	ND	ND	0.0003	ND	ND	ND	ND	ND	ND	0.04	ND	ND	ND	ND	ND	0.08	ND	ND	ND	0.17	ND	22	ND	79	ND	ND	ND	ND	ND	ND	ND	ND			
57	C	11-7	3	ND	ND	ND	ND	ND	ND	ND	ND	ND	ND	ND	ND	ND	ND	ND	ND	0.05	ND	ND	ND	ND	ND	ND	ND	62	ND	ND	ND	ND	ND	ND	ND	ND	ND			
58	C	11-8-2	1	ND	ND	ND	ND	0.0001	ND	ND	ND	ND	ND	ND	ND	ND	ND	ND	0.62	ND	ND	ND	ND	ND	15	ND	ND	ND	ND	ND	ND	ND	ND	ND	ND	ND	ND	ND		
59	C	11-8-2	2	ND	ND	ND	ND	0.0002	ND	ND	ND	ND	ND	ND	ND	ND	ND	ND	0.57	ND	ND	ND	ND	ND	ND	ND	ND	ND	ND	ND	ND	ND	ND	ND	ND	ND	ND	ND		
60	C	11-8-2	3	ND	ND	ND	0.0003	ND	0.0002	ND	ND	ND	ND	0.0004	ND	ND	ND	ND	0.005	0.60	0.03	ND	ND	ND	ND	140	ND	52	ND	ND	ND	ND	ND	ND	ND	ND	ND			
61	C	12-1	1	ND	ND	ND	ND	0.0001	ND	ND	ND	ND	0.0004	ND	ND	ND	ND	ND	ND	0.02	ND	ND	ND	ND	24	ND	49	ND	ND	ND	ND	ND	ND	ND	ND	ND	ND			
62	C	12-1	2	ND	ND	ND	0.0003	ND	0.0003	ND	ND	ND	0.0004	ND	ND	ND	ND	ND	0.008	0.40	0.19	ND	ND	ND	ND	30	ND	66	ND	ND	ND	ND	ND	ND	ND	ND	ND			
63	C	12-1	3	ND	ND	ND	ND	0.0002	ND	ND	ND	ND	0.0004	ND	ND	ND	ND	0.012	0.56	0.12	ND	ND	ND	ND	28	ND	69	ND	ND	ND	ND	ND	ND	ND	ND	ND	ND			
64	C	12-2-2	1	ND	ND	ND	ND	ND	ND	ND	ND	ND	ND	ND	ND	ND	ND	ND	ND	ND	ND	ND	ND	ND	ND	ND	ND	ND	ND	ND	ND	ND	ND	ND	ND	ND	ND	ND		
65	C	12-2-2	2	ND	ND	ND	ND	ND	ND	ND	ND	ND	ND	ND	0.002	ND	ND	ND	ND	ND	0.06	ND	ND	ND	ND	41	ND	57	ND	ND	ND	ND	ND	ND	ND	ND	ND			
66	C	12-2-2	3	ND	ND	ND	ND	ND	ND	ND	ND	0.0004	ND	ND	ND	ND	ND	ND	0.017	0.69	0.27	ND	ND	ND	ND	31	ND	84	ND	ND	ND	ND	ND	ND	ND	ND	ND			

※網掛けは基準不適合を示す。  
 ※NDは定量下限値未満を示す。























表11 土壤溶出量調査及び土壤含有量調査(自主)

⑤15m掘削区画-7

No	地点	地点名	m	第一種特定有害物質(溶出量試験・mg/L)											第二種特定有害物質(溶出量試験・mg/L)										第二種特定有害物質(含有量試験・mg/kg)										第三種特定有害物質(溶出量試験・mg/L)						
				四塩化炭素	1,2-ジクロロエタン	1,1-ジクロロエチレン	1,2-ジクロロエチレン	1,3-ジクロロプロペン	ジクロロメタン	テトラクロロエチレン	1,1,1-トリクロロエタン	1,1,2-トリクロロエタン	トリクロロエチレン	ベンゼン	クロロエチレン	カドミウム及びその化合物	六価クロム化合物	シアン化合物	水銀及びその化合物	アルキル水銀	セレン及びその化合物	鉛及びその化合物	砒素及びその化合物	ふっ素及びその化合物	ほう素及びその化合物	カドミウム及びその化合物	六価クロム化合物	シアン化合物	水銀及びその化合物	セレン及びその化合物	鉛及びその化合物	砒素及びその化合物	ふっ素及びその化合物	ほう素及びその化合物	シマジン	チオベンカルブ	テトララム	PCB	有機りん		
基準値				0.002以下	0.004以下	0.1以下	0.04以下	0.002以下	0.02以下	0.01以下	1以下	0.008以下	0.01以下	0.01以下	0.002以下	0.003以下	0.05以下	検出されないこと	0.0005以下	検出されないこと	0.01以下	0.01以下	0.01以下	0.8以下	1以下	45以下	250以下	50以下	15以下	150以下	150以下	150以下	4,000以下	4,000以下	0.003以下	0.02以下	0.008以下	検出されないこと	検出されないこと		
定量下限値				0.0001	0.0001	0.0001	0.0001	0.0001	0.0001	0.0001	0.0001	0.0001	0.0001	0.0001	0.001	0.04	0.1	0.0005	0.0005	0.002	0.005	0.005	0.08	0.02	4.5	2	3	0.05	10	10	10	30	30	0.0003	0.002	0.0006	0.0005	0.1			
272	F 6-4-2	2	ND	ND	ND	ND	ND	ND	ND	ND	ND	ND	ND	ND	ND	ND	ND	ND	ND	0.33	ND	ND	ND	ND	ND	ND	ND	ND	12	ND	47	ND	ND	ND	ND	ND	ND	ND	ND	ND	
273	F 6-4-2	3	ND	ND	ND	ND	ND	0.0008	ND	ND	ND	ND	ND	0.0009	ND	ND	ND	ND	0.002	ND	ND	ND	ND	ND	ND	ND	ND	ND	ND	ND	30	ND	ND	ND	ND	ND	ND	ND	ND	ND	
274	F 6-4-2	4	ND	ND	ND	ND	ND	ND	ND	ND	ND	ND	ND	ND	ND	ND	ND	ND	0.002	ND	0.008	0.22	ND	ND	ND	ND	ND	ND	ND	ND	39	ND	ND	ND	ND	ND	ND	ND	ND	ND	
275	F 6-4-2	5	ND	ND	ND	ND	ND	ND	ND	ND	ND	ND	ND	ND	ND	ND	ND	ND	ND	ND	0.44	ND	ND	ND	ND	ND	ND	ND	22	ND	47	ND	ND	ND	ND	ND	ND	ND	ND		
276	F 6-4-2	6	ND	ND	ND	ND	ND	ND	ND	ND	ND	ND	ND	ND	ND	ND	ND	ND	ND	ND	0.29	ND	ND	ND	ND	ND	ND	ND	ND	ND	48	ND	ND	ND	ND	ND	ND	ND	ND	ND	
277	F 6-4-2	7	ND	ND	ND	ND	ND	ND	ND	ND	ND	ND	0.0009	0.0010	ND	ND	ND	ND	0.002	ND	0.011	0.46	0.03	ND	ND	ND	ND	ND	12	ND	38	ND	ND	ND	ND	ND	ND	ND	ND		
278	F 6-4-2	8	ND	ND	ND	ND	ND	ND	ND	ND	ND	ND	0.0009	0.0011	ND	ND	ND	ND	ND	ND	0.005	0.58	0.14	ND	ND	ND	0.06	ND	14	ND	55	ND	ND	ND	ND	ND	ND	ND	ND		
279	F 6-4-2	9	ND	ND	ND	ND	ND	ND	ND	ND	ND	ND	ND	0.0009	ND	ND	ND	ND	ND	0.009	0.54	0.34	ND	ND	ND	ND	ND	10	ND	100	ND	ND	ND	ND	ND	ND	ND	ND	ND		
280	F 6-4-2	10	ND	ND	ND	ND	ND	ND	ND	ND	ND	ND	ND	0.0009	ND	ND	ND	ND	ND	ND	0.26	0.29	ND	ND	ND	ND	ND	ND	ND	91	ND	ND	ND	ND	ND	ND	ND	ND	ND		
281	F 6-4-2	11	ND	ND	ND	ND	ND	ND	ND	ND	ND	ND	0.0009	ND	ND	ND	ND	ND	ND	0.048	0.81	0.92	ND	ND	ND	ND	ND	13	ND	110	ND	ND	ND	ND	ND	ND	ND	ND	ND		
282	F 6-4-2	12	ND	ND	ND	ND	ND	ND	ND	ND	ND	ND	ND	ND	ND	ND	ND	ND	ND	ND	0.59	0.99	ND	ND	ND	ND	ND	ND	15	ND	110	ND	ND	ND	ND	ND	ND	ND	ND		
283	F 6-4-2	13	ND	ND	ND	ND	0.0009	ND	ND	ND	ND	ND	0.0009	ND	ND	ND	ND	ND	ND	0.031	0.79	0.72	ND	ND	ND	ND	ND	16	ND	110	ND	ND	ND	ND	ND	ND	ND	ND	ND		
284	F 6-4-2	14	ND	ND	ND	ND	ND	ND	ND	ND	ND	ND	0.0010	ND	ND	ND	ND	ND	ND	0.028	0.67	0.71	ND	ND	ND	ND	ND	14	ND	100	ND	ND	ND	ND	ND	ND	ND	ND	ND		
285	F 6-4-2	15	ND	ND	ND	ND	ND	ND	ND	ND	ND	ND	0.0010	ND	ND	ND	ND	ND	ND	0.013	0.87	0.35	ND	ND	ND	ND	ND	ND	76	ND	ND	ND	ND	ND	ND	ND	ND	ND	ND		
286	F 6-5-2	1	ND	ND	ND	ND	ND	ND	ND	ND	ND	0.0001	ND	ND	ND	ND	ND	ND	0.016	0.53	0.03	ND	ND	ND	ND	ND	36	ND	150	ND	ND	ND	ND	ND	ND	ND	ND	ND	ND		
287	F 6-5-2	2	ND	ND	ND	ND	ND	ND	ND	ND	ND	0.0001	ND	ND	ND	ND	ND	ND	ND	0.20	ND	ND	ND	ND	ND	ND	ND	31	ND	ND	ND	ND	ND	ND	ND	ND	ND	ND	ND		
288	F 6-5-2	3	ND	ND	ND	0.0002	ND	ND	ND	ND	ND	0.0003	ND	0.001	ND	ND	ND	ND	0.036	0.10	0.33	21	ND	18	ND	ND	1500	26	470	ND	ND	ND	ND	ND	ND	ND	ND	ND	ND		
291	F 6-5-2	6	ND	ND	ND	ND	ND	ND	ND	ND	ND	0.0001	ND	ND	ND	ND	ND	ND	0.025	0.91	0.18	ND	ND	ND	ND	ND	33	ND	92	ND	ND	ND	ND	ND	ND	ND	ND	ND	ND		
292	F 6-5-2	7	ND	ND	ND	ND	ND	ND	ND	ND	ND	0.0001	ND	ND	ND	ND	ND	ND	0.028	0.96	0.39	ND	ND	ND	ND	ND	12	ND	79	ND	ND	ND	ND	ND	ND	ND	ND	ND	ND		
293	F 6-5-2	8	ND	ND	ND	ND	ND	ND	ND	ND	ND	ND	ND	ND	ND	ND	ND	ND	0.042	0.82	0.39	ND	ND	ND	ND	ND	11	ND	100	ND	ND	ND	ND	ND	ND	ND	ND	ND	ND		
294	F 6-5-2	9	ND	ND	ND	ND	ND	ND	ND	ND	ND	0.0001	ND	ND	ND	ND	ND	ND	0.024	0.51	0.34	ND	ND	ND	ND	ND	ND	95	ND	ND	ND	ND	ND	ND	ND	ND	ND	ND	ND		
295	F 6-5-2	10	ND	ND	ND	ND	ND	ND	ND	ND	ND	0.0002	ND	ND	ND	ND	ND	ND	0.060	0.78	0.60	ND	ND	ND	ND	ND	13	ND	100	ND	ND	ND	ND	ND	ND	ND	ND	ND	ND		
296	F 6-5-2	11	ND	ND	ND	ND	ND	ND	ND	ND	ND	0.0001	ND	ND	ND	ND	ND	ND	0.081	1.0	0.71	ND	ND	ND	ND	ND	13	ND	120	ND	ND	ND	ND	ND	ND	ND	ND	ND	ND		
297	F 6-5-2	12	ND	ND	ND	ND	ND	ND	ND	ND	ND	0.0001	ND	ND	ND	ND	ND	ND	0.078	1.0	0.82	ND	ND	ND	ND	ND	12	ND	120	ND	ND	ND	ND	ND	ND	ND	ND	ND	ND		
298	F 6-5-2	13	ND	ND	ND	ND	ND	ND	ND	ND	ND	0.0001	ND	ND	ND	ND	ND	ND	0.080	1.1	0.66	ND	ND	ND	ND	ND	14	ND	150	ND	ND	ND	ND	ND	ND	ND	ND	ND	ND		
299	F 6-5-2	14	ND	ND	ND	ND	ND	ND	ND	ND	ND	0.0001	ND	ND	ND	ND	ND	ND	0.092	1.2	0.88	ND	ND	ND	ND	ND	18	ND	170	ND	ND	ND	ND	ND	ND	ND	ND	ND	ND		
300	F 6-5-2	15	ND	ND	ND	ND	ND	ND	ND	ND	ND	0.0001	ND	ND	ND	ND	ND	ND	0.027	1.0	0.36	ND	ND	ND	ND	ND	ND	110	ND	ND	ND	ND	ND	ND	ND	ND	ND	ND	ND		
301	F 6-6	1	ND	ND	ND	ND	ND	ND	ND	ND	ND	ND	ND	ND	ND	ND	ND	ND	0.007	0.40	ND	ND	ND	ND	ND	ND	ND	ND	ND	ND	ND	ND	ND	ND	ND	ND	ND	ND	ND	ND	
302	F 6-6	2	ND	ND	ND	ND	ND	ND	ND	ND	ND	ND	ND	ND	ND	ND	ND	ND	ND	0.15	ND	ND	ND	ND	ND	ND	ND	ND	ND	ND	ND	ND	ND	ND	ND	ND	ND	ND	ND	ND	ND
303	F 6-6	3	ND	ND	ND	ND	ND	ND	ND	ND	ND	ND	ND	ND	ND	ND	ND	ND	0.016	0.62	ND	ND	ND	ND	ND	ND	ND	ND	ND	ND	ND	ND	ND	ND	ND	ND	ND	ND	ND	ND	ND
304	F 6-6	4	ND	ND	ND	ND	ND	ND	ND	ND	ND	ND	ND	ND	ND	ND	ND	ND	ND	0.35	ND	ND	ND	ND	ND	ND	ND	ND	ND	ND	ND	ND	ND	ND	ND	ND	ND	ND	ND	ND	ND
305	F 6-6	5	ND	ND	ND	ND	ND	ND	ND	ND	ND	ND	ND	ND	ND	0.1	ND	ND	ND	0.008	0.18	0.03	ND	ND	3.7	ND	ND	70	ND	78	ND	ND	ND	ND	ND	ND	ND	ND	ND	ND	
306	F 6-6	6	ND	ND	ND	ND	ND	ND	ND	ND	ND	ND	ND	ND	ND	ND	ND	ND	0.028	0.82	0.39	ND	ND	ND	ND	ND	20	ND	69	ND	ND	ND	ND	ND	ND	ND	ND	ND	ND	ND	
307	F 6-6	7	ND	ND	ND	ND	ND	ND	ND	ND	ND	ND	ND	ND	ND	ND	ND	ND	0.035	0.70	0.38	ND	ND	ND	ND	ND	15	ND	100	ND	ND	ND	ND	ND	ND	ND	ND	ND	ND	ND	
308	F 6-6	8	ND	ND	ND	ND	ND	ND	ND	ND	ND	ND	ND	ND	ND	ND	ND	ND	ND	0.20	0.06	ND	ND	ND	ND	ND	ND	97	ND	ND	ND	ND	ND	ND	ND	ND	ND	ND	ND	ND	
309	F 6-6	9	ND	ND	ND	ND	ND	ND	ND	ND	ND	ND	ND	ND	ND	ND	ND	ND	0.006	0.27	0.13	ND	ND	ND	ND	ND	ND	100	ND	ND	ND	ND	ND	ND	ND	ND	ND	ND	ND	ND	
310	F 6-6	10	ND	ND	ND	ND	ND	ND	ND	ND	ND	ND	ND	ND	ND	ND	ND	ND	0.060	0.85	0.77	ND	ND	ND	ND	ND	15	ND	110	ND	ND	ND	ND	ND	ND	ND	ND	ND	ND	ND	
311	F 6-6	11	ND	ND	ND	ND	ND	ND	ND	ND	ND	ND	ND	ND	ND	ND	ND	ND	0.087	1.0	0.98	ND	ND	ND	ND	ND	16	ND	150	ND	ND	ND	ND	ND	ND	ND	ND	ND	ND	ND	
312	F 6-6	12	ND	ND	ND	ND	ND	ND	ND	ND	ND	ND	ND	ND	ND	ND	ND	ND	0.050	1.0	0.86	ND	ND	ND	ND	ND	15	ND	120	ND	ND	ND	ND	ND	ND	ND	ND	ND	ND	ND	
313	F 6-6	13	ND	ND	ND	ND	ND	ND	ND	ND	ND	ND	ND	ND	ND	ND	ND	ND	0.052	0.87	0.82	ND	ND	ND	ND	ND	17	ND	140	ND	ND	ND	ND	ND	ND	ND	ND	ND	ND	ND	
314	F 6-6	14	ND	ND	ND	ND	ND	ND	ND	ND	ND	ND	ND	ND	ND	ND	ND	ND	0.041	0.90	0.52	ND	ND	ND	ND																

表11 土壌溶出量調査及び土壌含有量調査(自主)

⑤15m掘削区画-8

No	地画	地点名	m	第一種特定有害物質(溶出量試験・mg/L)												第二種特定有害物質(溶出量試験・mg/L)										第二種特定有害物質(含有量試験・mg/kg)						第三種特定有害物質(溶出量試験・mg/L)							
				四塩化炭素	1,2-ジクロロエタン	1,1-ジクロロエチレン	1,2-ジクロロエチレン	1,3-ジクロロプロペン	ジクロロメタン	テトラクロロエチレン	1,1,1-トリクロロエタン	1,1,2-トリクロロエタン	トリクロロエチレン	ベンゼン	クロロエチレン	カドミウム及びその化合物	六価クロム化合物	シアン化合物	水銀及びその化合物	アルキル水銀	セレン及びその化合物	鉛及びその化合物	砒素及びその化合物	ふっ素及びその化合物	ほう素及びその化合物	カドミウム及びその化合物	六価クロム化合物	シアン化合物	水銀及びその化合物	セレン及びその化合物	鉛及びその化合物	砒素及びその化合物	ふっ素及びその化合物	ほう素及びその化合物	シマジン	チオベンカルブ	テウラム	PCB	有機りん
基準値				0.002以下	0.004以下	0.1以下	0.04以下	0.002以下	0.02以下	0.01以下	1以下	0.008以下	0.01以下	0.01以下	0.002以下	0.008以下	0.05以下	抽出されないこと	0.0005以下	抽出されないこと	0.01以下	0.01以下	0.01以下	0.8以下	1以下	45以下	250以下	50以下	15以下	150以下	150以下	150以下	4,000以下	4,000以下	0.003以下	0.02以下	0.006以下	抽出されないこと	抽出されないこと
定量下限値				0.0001	0.0001	0.0001	0.0001	0.0001	0.0001	0.0001	0.0001	0.0001	0.0001	0.0001	0.0001	0.0001	0.0001	0.0001	0.0001	0.0001	0.0001	0.0001	0.0001	0.0001	0.0001	0.0001	0.0001	0.0001	0.0001	0.0001	0.0001	0.0001	0.0001	0.0001	0.0001	0.0001	0.0001	0.0001	0.0001
316	F 6-7	1	ND	ND	ND	ND	ND	ND	ND	ND	ND	ND	ND	ND	ND	ND	ND	ND	0.005	0.31	0.02	ND	ND	ND	ND	ND	ND	ND	ND	ND	ND	59	ND	ND	ND	ND	ND		
317	F 6-7	2	ND	ND	ND	ND	ND	ND	ND	ND	ND	ND	ND	ND	ND	ND	ND	ND	ND	0.34	ND	ND	ND	ND	ND	ND	ND	ND	ND	ND	42	ND	ND	ND	ND	ND			
319	F 6-7	4	ND	0.0024	ND	0.0009	ND	ND	ND	ND	ND	0.0005	0.0004	ND	ND	ND	ND	ND	ND	0.77	0.09	ND	ND	ND	5.0	0.08	ND	570	15	340	ND	ND	ND	ND	ND	ND			
320	F 6-7	5	ND	0.0021	ND	ND	ND	ND	ND	ND	ND	0.0011	ND	ND	ND	ND	ND	ND	ND	0.88	0.12	21	ND	ND	0.26	ND	1100	22	250	35	ND	ND	ND	ND	ND	ND			
321	F 6-7	6	ND	ND	ND	ND	ND	ND	ND	ND	ND	ND	ND	ND	ND	ND	ND	ND	ND	0.60	0.17	ND	ND	ND	ND	ND	15	ND	110	ND	ND	ND	ND	ND	ND	ND			
322	F 6-7	7	ND	ND	ND	ND	ND	ND	ND	ND	ND	ND	ND	ND	ND	ND	ND	ND	ND	0.20	0.26	ND	ND	ND	ND	ND	10	ND	110	ND	ND	ND	ND	ND	ND	ND			
323	F 6-7	8	ND	ND	ND	ND	ND	ND	ND	ND	ND	ND	ND	ND	ND	ND	ND	ND	ND	0.26	0.17	ND	ND	ND	ND	ND	11	ND	110	ND	ND	ND	ND	ND	ND	ND			
324	F 6-7	9	ND	ND	ND	ND	ND	ND	ND	ND	ND	ND	ND	ND	ND	ND	ND	ND	ND	0.25	0.11	ND	ND	ND	ND	ND	ND	130	ND	ND	ND	ND	ND	ND	ND	ND			
325	F 6-7	10	ND	ND	ND	ND	ND	ND	ND	ND	ND	ND	ND	ND	ND	ND	ND	ND	0.014	0.62	0.75	ND	ND	ND	ND	ND	18	ND	140	ND	ND	ND	ND	ND	ND	ND			
326	F 6-7	11	ND	ND	ND	ND	ND	ND	ND	ND	ND	ND	ND	ND	ND	ND	ND	ND	0.009	0.59	0.82	ND	ND	ND	ND	ND	15	ND	170	ND	ND	ND	ND	ND	ND	ND			
327	F 6-7	12	ND	ND	ND	ND	ND	ND	ND	ND	ND	ND	ND	ND	ND	ND	ND	ND	ND	0.49	0.99	ND	ND	ND	ND	ND	15	ND	160	ND	ND	ND	ND	ND	ND	ND			
328	F 6-7	13	ND	ND	ND	ND	ND	ND	ND	ND	ND	ND	ND	ND	ND	ND	ND	ND	ND	0.48	0.99	ND	ND	ND	ND	ND	16	ND	170	ND	ND	ND	ND	ND	ND	ND			
329	F 6-7	14	ND	ND	ND	ND	ND	ND	ND	ND	ND	ND	ND	ND	ND	ND	ND	ND	ND	0.70	0.81	ND	ND	ND	ND	ND	15	ND	180	ND	ND	ND	ND	ND	ND	ND			
330	F 6-7	15	ND	ND	ND	ND	ND	ND	ND	ND	ND	ND	ND	ND	ND	ND	ND	ND	0.010	1.6	0.42	ND	ND	ND	ND	ND	ND	80	ND	ND	ND	ND	ND	ND	ND	ND			
331	F 6-8	1	ND	ND	ND	ND	ND	ND	ND	ND	0.0001	ND	ND	ND	ND	ND	ND	ND	ND	0.17	ND	ND	ND	ND	ND	ND	ND	ND	ND	ND	ND	ND	ND	ND	ND	ND	ND		
332	F 6-8	2	ND	0.0001	ND	0.0005	ND	ND	ND	ND	0.0007	0.0002	ND	ND	ND	ND	ND	ND	ND	0.69	0.03	ND	ND	ND	ND	ND	310	ND	87	ND	ND	ND	ND	ND	ND	ND			
333	F 6-8	3	ND	ND	ND	ND	ND	ND	ND	ND	0.0001	ND	0.006	ND	ND	ND	ND	ND	0.005	0.18	0.17	26	ND	12	ND	ND	1800	ND	670	ND	ND	ND	ND	ND	ND	ND			
334	F 6-8	4	ND	ND	ND	ND	ND	ND	ND	ND	0.0001	ND	0.001	ND	ND	ND	ND	ND	ND	1.5	0.06	ND	ND	ND	ND	ND	320	ND	960	ND	ND	ND	ND	ND	ND	ND			
335	F 6-8	5	ND	ND	ND	ND	ND	ND	ND	ND	0.0001	ND	ND	ND	ND	ND	ND	ND	0.014	0.89	0.26	ND	ND	ND	ND	ND	23	ND	100	ND	ND	ND	ND	ND	ND	ND			
336	F 6-8	6	ND	ND	ND	ND	ND	ND	ND	ND	0.0002	ND	ND	ND	ND	ND	ND	ND	0.69	0.32	ND	ND	ND	ND	ND	10	ND	68	ND	ND	ND	ND	ND	ND	ND				
337	F 6-8	7	ND	ND	ND	ND	ND	ND	ND	ND	ND	ND	ND	ND	ND	ND	ND	ND	0.37	0.38	ND	ND	ND	ND	ND	ND	ND	56	ND	ND	ND	ND	ND	ND	ND	ND			
338	F 6-8	8	ND	ND	ND	ND	ND	ND	ND	ND	ND	ND	ND	ND	ND	ND	ND	ND	0.37	0.20	ND	ND	ND	ND	ND	ND	ND	68	ND	ND	ND	ND	ND	ND	ND	ND			
339	F 6-8	9	ND	ND	ND	ND	ND	ND	ND	ND	ND	ND	ND	ND	ND	ND	ND	ND	ND	0.27	0.09	ND	ND	ND	ND	ND	ND	64	ND	ND	ND	ND	ND	ND	ND	ND			
340	F 6-8	10	ND	ND	ND	ND	ND	ND	ND	ND	ND	ND	ND	ND	ND	ND	ND	ND	0.023	0.52	0.44	ND	ND	ND	ND	ND	ND	82	ND	ND	ND	ND	ND	ND	ND	ND			
341	F 6-8	11	ND	ND	ND	ND	ND	ND	ND	ND	ND	ND	ND	ND	ND	ND	ND	ND	0.066	1.0	0.81	ND	ND	ND	ND	ND	13	ND	80	ND	ND	ND	ND	ND	ND	ND			
342	F 6-8	12	ND	ND	ND	ND	ND	ND	ND	ND	ND	ND	ND	ND	ND	ND	ND	ND	0.005	0.67	0.75	ND	ND	ND	ND	ND	13	ND	91	ND	ND	ND	ND	ND	ND	ND			
343	F 6-8	13	ND	ND	ND	ND	ND	ND	ND	ND	ND	ND	ND	ND	ND	ND	ND	ND	0.024	0.91	0.69	ND	ND	ND	ND	ND	14	ND	100	ND	ND	ND	ND	ND	ND	ND			
344	F 6-8	14	ND	ND	ND	ND	ND	ND	ND	ND	ND	ND	ND	ND	ND	ND	ND	ND	0.026	0.92	0.48	ND	ND	ND	ND	ND	12	ND	100	ND	ND	ND	ND	ND	ND	ND			
345	F 6-8	15	ND	ND	ND	ND	ND	ND	ND	ND	ND	ND	ND	ND	ND	ND	ND	ND	0.013	1.8	0.36	ND	ND	ND	ND	ND	ND	43	ND	ND	ND	ND	ND	ND	ND	ND			
346	F 6-9	1	ND	ND	ND	ND	ND	ND	ND	ND	ND	ND	ND	ND	ND	ND	ND	ND	ND	0.15	ND	ND	ND	ND	ND	ND	30	ND	ND	ND	ND	ND	ND	ND	ND	ND			
347	F 6-9	2	ND	ND	ND	ND	ND	ND	ND	ND	ND	ND	ND	ND	ND	ND	ND	ND	0.006	0.15	ND	ND	ND	ND	ND	ND	ND	ND	ND	ND	ND	ND	ND	ND	ND	ND	ND		
348	F 6-9	3	ND	ND	ND	ND	ND	ND	ND	ND	ND	ND	ND	ND	ND	ND	ND	ND	ND	0.10	ND	ND	ND	ND	ND	ND	ND	ND	ND	ND	ND	ND	ND	ND	ND	ND	ND		
349	F 6-9	4	ND	ND	ND	ND	ND	ND	ND	ND	ND	ND	ND	ND	ND	ND	ND	ND	0.006	0.08	ND	ND	ND	ND	ND	ND	ND	ND	ND	ND	ND	ND	ND	ND	ND	ND	ND		
350	F 6-9	5	ND	ND	ND	ND	ND	ND	ND	ND	ND	ND	ND	ND	ND	ND	ND	ND	0.014	ND	ND	ND	ND	ND	ND	ND	ND	ND	ND	ND	ND	ND	ND	ND	ND	ND	ND		
351	F 6-9	6	ND	ND	ND	ND	ND	ND	ND	ND	ND	ND	ND	ND	ND	ND	ND	ND	ND	0.08	ND	ND	ND	ND	ND	ND	ND	ND	ND	ND	ND	ND	ND	ND	ND	ND	ND	ND	
352	F 6-9	7	ND	ND	ND	ND	ND	ND	ND	ND	ND	ND	ND	ND	ND	ND	ND	ND	0.010	0.16	ND	ND	ND	ND	ND	ND	ND	ND	ND	ND	ND	ND	ND	ND	ND	ND	ND		
353	F 6-9	8	ND	ND	ND	ND	ND	ND	ND	ND	ND	ND	ND	ND	ND	ND	ND	ND	ND	0.13	0.02	ND	ND	ND	ND	ND	ND	ND	ND	ND	ND	ND	ND	ND	ND	ND	ND	ND	
354	F 6-9	9	ND	ND	ND	ND	ND	ND	ND	ND	ND	ND	ND	ND	ND	ND	ND	ND	ND	0.13	ND	ND	ND	ND	ND	ND	ND	ND	ND	ND	ND	ND	ND	ND	ND	ND	ND		
355	F 6-9	10	ND	ND	ND	ND	ND	ND	ND	ND	ND	ND	ND	ND	ND	ND	ND	ND	0.005	0.34	0.12	ND	ND	ND	ND	ND	ND	84	ND	ND	ND	ND	ND	ND	ND	ND	ND		
356	F 6-9	11	ND	ND	ND	ND	ND	ND	ND	ND	ND	ND	ND	ND	ND	ND	ND	ND	ND	0.50	0.57	ND	ND	ND	ND	ND	12	ND	100	ND	ND	ND	ND	ND	ND	ND			
357	F 6-9	12	ND	ND	ND	ND	ND	ND	ND	ND	ND	ND	ND	ND	ND	ND	ND	ND	0.011	0.69	0.93	ND	ND	ND	ND	ND	15	ND	160	ND	ND	ND	ND	ND	ND	ND			
358	F 6-9	13	ND	ND	ND	ND	ND	ND	ND	ND	ND	ND	ND	ND	ND	ND	ND	ND	0.062	1.1	0.82	ND	ND	ND	ND	ND	16	ND	180	ND	ND	ND	ND	ND	ND	ND			
359	F 6-9	14	ND	ND	ND	ND	ND	ND	ND	ND	ND	ND	ND	ND	ND	ND	ND	ND	0.065	1.1	0.83	ND	ND	ND	ND	ND	14	ND	150	ND	ND	ND	ND	ND	ND	ND			
360	F 6-9	15	ND	ND	ND	ND	ND	ND	ND	ND	ND	ND	ND	ND	ND	ND	ND	ND	0.014	0.51	0.35	ND	ND	ND	ND	ND	ND	86	ND	ND	ND	ND	ND	ND	ND	ND			







表11 土壌溶出量調査及び土壌含有量調査(自主)

## ⑤15m掘削区画-12

No	地点	地点名	m	第一種特定有害物質(溶出量試験・mg/L)											第二種特定有害物質(溶出量試験・mg/L)										第二種特定有害物質(含有量試験・mg/kg)										第三種特定有害物質(溶出量試験・mg/L)				
				四塩化炭素	1,2-ジクロロエタン	1,1-ジクロロエチレン	1,2-ジクロロエチレン	1,3-ジクロロプロペン	ジクロロメタン	テトラクロロエチレン	1,1,1-トリクロロエタン	1,1,2-トリクロロエタン	トリクロロエチレン	ペンゼン	クロロエチレン	カドミウム及びその化合物	六価クロム化合物	シアン化合物	水銀及びその化合物	アルキル水銀	セレン及びその化合物	鉛及びその化合物	砒素及びその化合物	有機水銀及びその化合物	ほう素及びその化合物	カドミウム及びその化合物	六価クロム化合物	シアン化合物	水銀及びその化合物	セレン及びその化合物	鉛及びその化合物	砒素及びその化合物	有機水銀及びその化合物	ほう素及びその化合物	シマジン	チオベンカルブ	チウラム	PCB	有機りん
基準値				0.002以下	0.004以下	0.1以下	0.04以下	0.002以下	0.02以下	0.01以下	1以下	0.008以下	0.01以下	0.01以下	0.002以下	0.003以下	0.05以下	抽出されないこと	0.0005以下	抽出されないこと	0.01以下	0.01以下	0.8以下	1以下	45以下	250以下	60以下	15以下	150以下	150以下	150以下	4,000以下	4,000以下	0.003以下	0.02以下	0.006以下	抽出されないこと	抽出されないこと	
定量下限値				0.0001	0.0001	0.0001	0.0001	0.0001	0.0001	0.0001	0.0001	0.0001	0.0001	0.0002	0.001	0.04	0.1	0.0005	0.0005	0.002	0.005	0.005	0.08	0.02	4.5	2	3	0.05	10	10	10	30	30	0.0003	0.002	0.0006	0.0005	0.1	
496	F 8-1	1	ND	ND	ND	ND	ND	ND	ND	ND	ND	ND	0.0002	ND	ND	ND	ND	ND	ND	ND	0.08	0.06	ND	ND	ND	0.05	ND	27	11	100	ND	ND	ND	ND	ND	ND	ND	ND	
497	F 8-1	2	ND	ND	ND	ND	ND	ND	ND	ND	ND	ND	ND	ND	ND	ND	ND	ND	ND	ND	ND	0.03	ND	ND	ND	ND	ND	11	ND	58	ND	ND	ND	ND	ND	ND	ND	ND	
498	F 8-1	3	ND	ND	ND	ND	ND	ND	ND	ND	ND	ND	0.0001	ND	ND	ND	ND	ND	ND	ND	ND	0.02	ND	ND	ND	ND	ND	39	10	140	ND	ND	ND	ND	ND	ND	ND	ND	
502	F 8-1	7	ND	ND	ND	ND	ND	ND	ND	ND	ND	ND	0.0002	ND	ND	ND	ND	0.002	ND	0.013	0.58	0.42	ND	ND	ND	ND	ND	ND	200	ND	ND	ND	ND	ND	ND	ND	ND	ND	
503	F 8-1	8	ND	ND	ND	ND	ND	ND	ND	ND	ND	ND	0.0005	ND	ND	ND	ND	ND	ND	ND	0.36	0.42	ND	ND	ND	ND	ND	ND	150	ND	ND	ND	ND	ND	ND	ND	ND	ND	
504	F 8-1	9	ND	ND	ND	ND	ND	ND	ND	ND	ND	ND	ND	ND	ND	ND	ND	ND	ND	0.034	0.52	0.37	ND	ND	ND	ND	ND	10	ND	120	ND	ND	ND	ND	ND	ND	ND	ND	
505	F 8-1	10	ND	ND	ND	ND	ND	ND	ND	ND	ND	ND	0.0001	ND	ND	ND	ND	ND	ND	0.036	0.84	0.79	ND	ND	ND	ND	ND	14	ND	130	ND	ND	ND	ND	ND	ND	ND	ND	
506	F 8-1	11	ND	ND	ND	ND	ND	ND	ND	ND	ND	ND	0.0001	ND	ND	ND	ND	ND	ND	0.005	0.62	0.87	ND	ND	ND	0.10	ND	13	ND	130	ND	ND	ND	ND	ND	ND	ND	ND	
507	F 8-1	12	ND	ND	ND	ND	ND	ND	ND	ND	ND	ND	0.0002	ND	ND	ND	ND	ND	ND	0.007	0.76	0.88	ND	ND	ND	ND	ND	15	ND	140	ND	ND	ND	ND	ND	ND	ND	ND	
508	F 8-1	13	ND	ND	ND	ND	ND	ND	ND	ND	ND	ND	ND	ND	ND	ND	ND	ND	ND	ND	0.57	0.72	ND	ND	ND	ND	ND	14	ND	160	ND	ND	ND	ND	ND	ND	ND	ND	
509	F 8-1	14	ND	ND	ND	ND	ND	ND	ND	ND	ND	ND	0.0002	ND	ND	ND	ND	ND	ND	0.007	0.75	0.35	ND	ND	ND	ND	ND	12	ND	140	ND	ND	ND	ND	ND	ND	ND	ND	
510	F 8-1	15	ND	ND	ND	ND	ND	ND	ND	ND	ND	ND	ND	ND	ND	ND	ND	ND	0.005	1.0	0.55	ND	ND	ND	ND	ND	ND	73	ND	ND	ND	ND	ND	ND	ND	ND	ND		
511	F 8-2	1	ND	ND	ND	ND	ND	ND	ND	ND	ND	ND	0.0010	ND	ND	0.04	ND	ND	0.002	ND	ND	0.19	0.08	ND	ND	ND	ND	55	ND	160	ND	ND	ND	ND	ND	ND	ND	ND	
512	F 8-2	2	ND	ND	ND	ND	ND	ND	ND	ND	ND	ND	0.0009	ND	ND	ND	ND	0.002	ND	ND	0.16	0.04	ND	ND	ND	ND	81	ND	160	ND	ND	ND	ND	ND	ND	ND	ND		
513	F 8-2	3	ND	ND	ND	ND	ND	ND	ND	ND	ND	ND	0.0010	ND	ND	ND	ND	0.002	ND	ND	0.16	0.16	ND	ND	ND	ND	80	ND	160	37	ND	ND	ND	ND	ND	ND	ND		
514	F 8-2	4	ND	ND	ND	ND	ND	ND	ND	ND	ND	ND	0.0009	ND	ND	ND	ND	ND	ND	0.008	0.15	ND	ND	ND	ND	ND	92	ND	190	ND	ND	ND	ND	ND	ND	ND	ND		
515	F 8-2	5	ND	ND	ND	ND	ND	ND	ND	ND	ND	ND	0.0010	ND	ND	ND	ND	ND	ND	ND	0.10	0.02	ND	ND	ND	ND	96	ND	130	ND	ND	ND	ND	ND	ND	ND	ND		
518	F 8-2	8	ND	ND	ND	ND	0.0008	ND	ND	ND	ND	ND	0.0009	ND	ND	ND	ND	ND	ND	0.031	0.70	0.30	ND	ND	ND	ND	17	11	100	ND	ND	ND	ND	ND	ND	ND	ND		
519	F 8-2	9	ND	ND	ND	ND	ND	ND	ND	ND	ND	ND	0.0009	ND	ND	ND	ND	ND	ND	0.044	0.59	0.45	ND	ND	ND	ND	10	ND	140	ND	ND	ND	ND	ND	ND	ND	ND		
520	F 8-2	10	ND	ND	ND	ND	0.0008	ND	ND	ND	ND	ND	0.0009	ND	ND	ND	ND	0.002	ND	0.10	1.2	0.93	ND	ND	ND	ND	16	ND	190	ND	ND	ND	ND	ND	ND	ND	ND		
521	F 8-2	11	ND	ND	ND	ND	ND	ND	ND	ND	ND	ND	ND	ND	ND	ND	ND	0.002	ND	0.12	1.1	1.0	ND	ND	ND	ND	15	ND	210	ND	ND	ND	ND	ND	ND	ND	ND		
522	F 8-2	12	ND	ND	ND	ND	0.0009	ND	ND	ND	ND	ND	0.0009	ND	ND	ND	ND	0.002	ND	0.16	1.2	1.4	ND	ND	ND	ND	16	ND	180	ND	ND	ND	ND	ND	ND	ND	ND		
523	F 8-2	13	ND	ND	ND	ND	ND	ND	ND	ND	ND	ND	0.0010	ND	ND	ND	ND	ND	ND	0.074	1.0	0.96	ND	ND	ND	ND	18	ND	200	ND	ND	ND	ND	ND	ND	ND	ND		
524	F 8-2	14	ND	ND	ND	ND	ND	ND	ND	ND	ND	ND	0.0010	ND	ND	ND	ND	ND	ND	0.055	0.99	0.66	ND	ND	ND	ND	17	ND	200	ND	ND	ND	ND	ND	ND	ND	ND		
525	F 8-2	15	ND	ND	ND	ND	0.0008	ND	ND	ND	ND	ND	0.0009	ND	ND	ND	ND	ND	ND	0.011	1.1	0.43	ND	ND	ND	ND	ND	110	ND	ND	ND	ND	ND	ND	ND	ND	ND		
526	F 8-3	1	ND	ND	ND	ND	ND	ND	ND	ND	ND	ND	ND	ND	ND	0.15	ND	ND	ND	ND	0.23	0.06	ND	2.5	ND	ND	53	ND	140	ND	ND	ND	ND	ND	ND	ND	ND		
527	F 8-3	2	ND	ND	ND	ND	ND	ND	ND	ND	ND	ND	ND	ND	ND	0.17	ND	ND	ND	ND	0.15	0.06	ND	2.0	ND	ND	130	ND	170	ND	ND	ND	ND	ND	ND	ND	ND		
528	F 8-3	3	ND	ND	ND	ND	ND	ND	ND	ND	ND	ND	ND	ND	ND	ND	ND	ND	ND	0.13	0.02	0.02	ND	ND	ND	ND	46	ND	130	ND	ND	ND	ND	ND	ND	ND	ND		
529	F 8-3	4	ND	ND	ND	ND	0.0004	ND	ND	ND	ND	ND	ND	ND	0.001	ND	ND	ND	ND	ND	0.11	0.05	ND	ND	ND	ND	16	ND	93	ND	ND	ND	ND	ND	ND	ND	ND		
530	F 8-3	5	ND	ND	ND	ND	ND	ND	ND	ND	ND	ND	ND	ND	ND	ND	ND	ND	ND	ND	0.14	0.09	ND	ND	ND	ND	130	ND	140	ND	ND	ND	ND	ND	ND	ND	ND		
531	F 8-3	6	ND	ND	ND	ND	ND	ND	ND	ND	ND	ND	ND	ND	ND	ND	ND	ND	ND	ND	0.13	0.09	ND	ND	ND	ND	32	ND	98	ND	ND	ND	ND	ND	ND	ND	ND		
532	F 8-3	7	ND	ND	ND	ND	ND	ND	ND	ND	ND	ND	ND	ND	ND	ND	ND	ND	ND	ND	0.12	0.09	ND	ND	ND	ND	27	ND	84	ND	ND	ND	ND	ND	ND	ND	ND		
534	F 8-3	9	ND	ND	ND	ND	ND	ND	ND	ND	ND	ND	ND	ND	ND	ND	ND	ND	ND	0.018	0.42	0.34	ND	ND	ND	ND	ND	100	ND	ND	ND	ND	ND	ND	ND	ND	ND		
535	F 8-3	10	ND	ND	ND	ND	ND	ND	ND	ND	ND	ND	ND	ND	ND	ND	ND	ND	ND	0.019	0.49	0.38	ND	ND	ND	ND	ND	110	ND	ND	ND	ND	ND	ND	ND	ND	ND		
536	F 8-3	11	ND	ND	ND	ND	ND	ND	ND	ND	ND	ND	ND	ND	ND	ND	ND	ND	ND	0.049	0.58	0.44	ND	ND	ND	ND	ND	110	ND	ND	ND	ND	ND	ND	ND	ND	ND		
537	F 8-3	12	ND	ND	ND	ND	ND	ND	ND	ND	ND	ND	ND	ND	ND	ND	ND	ND	ND	0.098	0.95	1.0	ND	ND	ND	ND	16	ND	160	ND	ND	ND	ND	ND	ND	ND	ND		
538	F 8-3	13	ND	ND	ND	ND	ND	ND	ND	ND	ND	ND	ND	ND	ND	ND	ND	ND	ND	0.078	1.0	0.87	ND	ND	ND	ND	14	ND	160	ND	ND	ND	ND	ND	ND	ND	ND		
539	F 8-3	14	ND	ND	ND	ND	ND	ND	ND	ND	ND	ND	ND	ND	ND	ND	ND	ND	ND	0.050	1.0	0.81	ND	ND	ND	ND	16	ND	200	ND	ND	ND	ND	ND	ND	ND	ND		
540	F 8-3	15	ND	ND	ND	ND	ND	ND	ND	ND	ND	ND	ND	ND	ND	ND	ND	ND	ND	0.013	1.1	0.39	ND	ND	ND	ND	ND	100	ND	ND	ND	ND	ND	ND	ND	ND	ND		

※網掛けは基準不適合を示す。  
 ※NDは定量下限値未満を示す。





表11 土壤溶出量調査及び土壌含有量調査(自主)

## ⑤15m掘削区画-15

No	地点	地点名	m	第一種特定有害物質(溶出量試験・mg/L)											第二種特定有害物質(溶出量試験・mg/L)										第二種特定有害物質(含有量試験・mg/kg)					第三種特定有害物質(溶出量試験・mg/L)										
				四塩化炭素	1,2-ジクロロエタン	1,1-ジクロロエタン	1,2-ジクロロエタン	1,3-ジクロロプロペン	ジクロロメタン	テトラクロロエタン	1,1-トリクロロエタン	1,1,2-トリクロロエタン	トリクロロエタン	ベンゼン	クロロエチレン	カドミウム及びその化合物	六価クロム化合物	シアン化合物	水銀及びその化合物	アルキル水銀	セレン及びその化合物	鉛及びその化合物	砒素及びその化合物	汞及びその化合物	銅及びその化合物	コバルト及びその化合物	ニッケル及びその化合物	マンガン	チオベンカルブ	チウラム	PCB	有機りん								
基準値				0.002以下	0.004以下	0.1以下	0.04以下	0.002以下	0.02以下	0.01以下	1以下	0.006以下	0.01以下	0.01以下	0.003以下	0.05以下	検出されないこと	0.0005以下	検出されないこと	0.01以下	0.01以下	0.01以下	0.01以下	0.8以下	1以下	45以下	250以下	50以下	15以下	150以下	150以下	150以下	150以下	4,000以下	4,000以下	0.003以下	0.02以下	0.008以下	検出されないこと	検出されないこと
定量下限値				0.0001	0.0001	0.0001	0.0001	0.0001	0.0001	0.0001	0.0001	0.0001	0.0001	0.0001	0.0001	0.04	0.1	0.0005	0.0005	0.002	0.005	0.005	0.08	0.02	4.5	2	3	0.05	10	10	10	30	30	0.0003	0.002	0.0006	0.0005	0.1		
631	G 7-1	1	ND	ND	ND	ND	ND	ND	ND	ND	ND	ND	ND	0.17	ND	ND	ND	ND	ND	ND	0.09	0.04	ND	3.7	ND	0.07	ND	37	11	160	ND	ND	ND	ND	ND	ND	ND	ND		
632	G 7-1	2	ND	ND	ND	ND	ND	ND	ND	ND	ND	ND	ND	0.16	ND	ND	ND	ND	ND	ND	0.09	0.04	ND	3.1	ND	0.05	ND	35	10	180	ND	ND	ND	ND	ND	ND	ND	ND		
633	G 7-1	3	ND	ND	ND	ND	ND	ND	ND	ND	ND	ND	ND	ND	ND	ND	ND	ND	ND	ND	0.11	0.05	ND	ND	ND	0.06	ND	40	ND	150	ND	ND	ND	ND	ND	ND	ND	ND		
634	G 7-1	4	ND	ND	ND	ND	ND	ND	ND	ND	ND	ND	ND	ND	ND	ND	ND	ND	ND	ND	0.09	0.06	ND	ND	ND	0.08	ND	64	ND	140	ND	ND	ND	ND	ND	ND	ND	ND		
635	G 7-1	5	ND	ND	ND	ND	ND	ND	ND	ND	ND	ND	ND	ND	ND	ND	ND	ND	ND	ND	0.10	0.08	ND	ND	ND	0.05	ND	41	10	150	ND	ND	ND	ND	ND	ND	ND	ND		
636	G 7-1	6	ND	ND	ND	ND	ND	ND	ND	ND	ND	ND	ND	ND	ND	ND	ND	ND	ND	ND	0.12	0.06	ND	ND	ND	0.10	ND	46	ND	190	ND	ND	ND	ND	ND	ND	ND	ND		
637	G 7-1	7	ND	ND	ND	ND	ND	ND	ND	ND	ND	ND	ND	ND	ND	ND	ND	ND	ND	ND	0.14	0.07	ND	ND	ND	0.30	ND	42	ND	150	ND	ND	ND	ND	ND	ND	ND	ND		
638	G 7-1	8	ND	ND	ND	ND	ND	ND	ND	ND	ND	ND	ND	ND	ND	ND	ND	ND	ND	ND	0.10	0.06	ND	ND	ND	0.20	ND	43	ND	160	ND	ND	ND	ND	ND	ND	ND	ND		
639	G 7-1	9	ND	ND	ND	ND	ND	ND	ND	ND	ND	ND	ND	ND	ND	ND	ND	ND	ND	ND	0.08	0.04	ND	ND	ND	0.19	ND	41	ND	140	ND	ND	ND	ND	ND	ND	ND	ND		
640	G 7-1	10	ND	ND	ND	ND	ND	ND	ND	ND	ND	ND	ND	ND	ND	ND	ND	ND	ND	ND	0.09	0.04	ND	ND	ND	0.26	ND	42	ND	150	ND	ND	ND	ND	ND	ND	ND	ND		
641	G 7-1	11	ND	ND	ND	ND	ND	ND	ND	ND	ND	ND	ND	ND	ND	ND	ND	ND	ND	ND	0.11	0.13	ND	ND	ND	0.24	ND	87	ND	140	ND	ND	ND	ND	ND	ND	ND	ND		
644	G 7-1	14	ND	ND	ND	ND	ND	ND	ND	ND	ND	ND	0.0001	ND	ND	ND	ND	0.006	0.013	ND	0.41	0.36	31	ND	ND	0.90	ND	1500	ND	250	ND	ND	ND	ND	ND	ND	ND	ND		
645	G 7-1	15	ND	ND	ND	ND	ND	ND	ND	ND	ND	ND	ND	ND	ND	ND	ND	0.005	0.038	0.86	0.55	0.55	ND	ND	ND	ND	ND	14	ND	160	ND	ND	ND	ND	ND	ND	ND	ND		
646	G 7-2	1	ND	ND	ND	ND	ND	ND	ND	ND	ND	ND	ND	0.04	ND	ND	ND	ND	ND	ND	0.20	0.07	ND	ND	ND	ND	ND	30	ND	180	ND	ND	ND	ND	ND	ND	ND	ND		
647	G 7-2	2	ND	ND	ND	0.0003	ND	ND	ND	ND	0.0010	0.0004	ND	ND	ND	ND	ND	ND	ND	ND	0.021	1.7	0.15	ND	ND	ND	ND	ND	180	ND	190	ND	ND	ND	ND	ND	ND	ND	ND	
648	G 7-2	3	ND	ND	ND	0.0002	ND	ND	ND	ND	0.0006	0.0002	ND	ND	ND	ND	ND	ND	ND	ND	0.022	5.1	0.22	ND	ND	ND	ND	ND	190	ND	410	ND	ND	ND	ND	ND	ND	ND	ND	
649	G 7-2	4	ND	ND	ND	0.0004	ND	ND	ND	ND	0.0011	0.0004	ND	ND	ND	ND	ND	ND	ND	0.016	1.7	0.13	ND	ND	ND	ND	ND	210	ND	190	ND	ND	ND	ND	ND	ND	ND	ND		
650	G 7-2	5	ND	0.0005	ND	0.0012	ND	ND	ND	ND	0.0024	0.0006	ND	ND	ND	ND	ND	ND	ND	0.013	2.1	0.20	ND	ND	ND	ND	ND	290	ND	310	ND	ND	ND	ND	ND	ND	ND	ND		
651	G 7-2	6	ND	ND	ND	0.0022	ND	ND	ND	ND	0.0008	0.0002	ND	ND	ND	ND	ND	ND	ND	0.031	0.71	0.18	ND	ND	4.9	ND	ND	160	ND	200	ND	ND	ND	ND	ND	ND	ND	ND		
652	G 7-2	7	ND	ND	ND	0.0008	ND	ND	ND	ND	0.0006	0.0004	ND	ND	ND	ND	ND	0.002	ND	0.017	0.81	0.18	ND	ND	ND	0.05	ND	94	12	210	ND	ND	ND	ND	ND	ND	ND	ND		
653	G 7-2	8	ND	ND	ND	0.0004	ND	ND	ND	ND	0.0004	0.0002	ND	ND	ND	ND	ND	ND	ND	0.019	0.39	0.13	ND	ND	ND	ND	ND	120	ND	260	ND	ND	ND	ND	ND	ND	ND	ND		
654	G 7-2	9	ND	ND	ND	ND	ND	ND	ND	ND	ND	ND	ND	ND	ND	ND	ND	ND	ND	0.27	0.11	0.11	ND	ND	ND	ND	ND	50	ND	180	ND	ND	ND	ND	ND	ND	ND	ND		
656	G 7-2	11	ND	ND	ND	ND	ND	ND	ND	ND	ND	ND	ND	0.07	ND	ND	ND	ND	ND	ND	0.17	0.07	ND	ND	ND	ND	ND	30	ND	170	ND	ND	ND	ND	ND	ND	ND	ND		
657	G 7-2	12	ND	ND	ND	ND	ND	ND	ND	ND	ND	ND	ND	ND	ND	ND	ND	ND	ND	0.092	1.2	0.87	ND	ND	ND	ND	ND	13	ND	220	ND	ND	ND	ND	ND	ND	ND	ND		
658	G 7-2	13	ND	ND	ND	ND	ND	ND	ND	ND	ND	ND	ND	ND	ND	ND	ND	ND	ND	0.065	1.0	0.82	ND	ND	ND	ND	ND	14	ND	190	ND	ND	ND	ND	ND	ND	ND	ND		
659	G 7-2	14	ND	ND	ND	ND	ND	ND	ND	ND	ND	ND	ND	ND	ND	ND	ND	ND	ND	0.097	1.1	1.1	ND	ND	ND	ND	ND	15	ND	210	ND	ND	ND	ND	ND	ND	ND	ND		
660	G 7-2	15	ND	ND	ND	ND	ND	ND	ND	ND	ND	ND	ND	ND	ND	ND	ND	ND	ND	0.023	1.2	0.31	ND	ND	ND	ND	ND	ND	140	ND	ND	ND	ND	ND	ND	ND	ND	ND	ND	
661	G 7-3	1	ND	ND	ND	ND	ND	ND	ND	ND	ND	ND	ND	ND	ND	ND	ND	ND	ND	ND	0.26	0.09	ND	ND	ND	ND	ND	89	ND	140	ND	ND	ND	ND	ND	ND	ND	ND		
662	G 7-3	2	ND	ND	ND	ND	ND	ND	ND	0.0007	ND	ND	ND	ND	ND	ND	ND	ND	ND	0.015	1.5	0.13	ND	ND	ND	ND	ND	170	ND	190	ND	ND	ND	ND	ND	ND	ND	ND		
663	G 7-3	3	ND	ND	ND	ND	ND	ND	ND	0.0006	ND	ND	ND	ND	ND	ND	ND	ND	ND	0.014	1.5	0.18	ND	ND	ND	ND	ND	260	ND	180	ND	ND	ND	ND	ND	ND	ND	ND		
664	G 7-3	4	ND	ND	ND	0.0015	ND	ND	ND	ND	0.0003	0.0001	ND	ND	ND	ND	ND	ND	ND	0.014	1.2	0.18	ND	ND	ND	ND	ND	190	ND	190	ND	ND	ND	ND	ND	ND	ND	ND		
665	G 7-3	5	ND	ND	ND	ND	ND	ND	ND	0.0001	ND	ND	ND	ND	ND	ND	0.002	ND	0.021	0.62	0.16	0.16	ND	ND	ND	ND	ND	120	ND	170	ND	ND	ND	ND	ND	ND	ND	ND		
666	G 7-3	6	ND	ND	ND	ND	ND	ND	ND	0.0007	0.0001	ND	ND	ND	ND	ND	ND	ND	ND	0.015	0.54	0.15	ND	ND	ND	ND	ND	92	ND	150	ND	ND	ND	ND	ND	ND	ND	ND		
667	G 7-3	7	ND	ND	ND	ND	ND	ND	ND	0.0002	ND	ND	ND	ND	ND	ND	ND	ND	ND	0.016	0.66	0.14	ND	ND	ND	ND	ND	170	ND	240	ND	ND	ND	ND	ND	ND	ND	ND		
668	G 7-3	8	ND	ND	ND	ND	ND	ND	ND	ND	ND	ND	ND	ND	ND	ND	ND	ND	ND	0.014	0.45	0.14	ND	ND	ND	ND	ND	140	ND	170	ND	ND	ND	ND	ND	ND	ND	ND		
669	G 7-3	9	ND	ND	ND	ND	ND	ND	ND	ND	ND	ND	ND	ND	ND	ND	ND	ND	ND	0.18	0.07	0.07	ND	ND	ND	ND	ND	30	ND	99	ND	ND	ND	ND	ND	ND	ND	ND		
671	G 7-3	11	ND	ND	ND	ND	ND	ND	ND	ND	ND	ND	ND	ND	ND	ND	0.004	ND	0.028	0.44	0.45	0.45	ND	ND	ND	ND	ND	13	ND	150	ND	ND	ND	ND	ND	ND	ND	ND		
672	G 7-3	12	ND	ND	ND	ND	ND	ND	ND	ND	ND	ND	ND	ND	ND	ND	ND	ND	ND	0.080	1.0	0.76	ND	ND	ND	ND	ND	15	ND	160	ND	ND	ND	ND	ND	ND	ND	ND		
673	G 7-3	13	ND	ND	ND	ND	ND	ND	ND	ND	ND	ND	ND	ND	ND	ND	ND	ND	ND	0.086	1.1	0.83	ND	ND	ND	ND	ND	17	ND	200	ND	ND	ND	ND	ND	ND	ND	ND		
674	G 7-3	14	ND	ND	ND	ND	ND	ND	ND	ND	ND	ND	ND	ND	ND	ND	ND	ND	ND	0.051	1.0	0.54	ND	ND	ND	ND	ND	12	ND	190	ND	ND	ND	ND	ND	ND	ND	ND		
675	G 7-3	15	ND	ND	ND	ND	ND	ND	ND	ND	ND	ND	ND	ND	ND	ND	ND	ND	ND	0.019	1.4	0.17	ND	ND	ND	ND	ND	ND	ND	100	ND	ND	ND	ND	ND	ND	ND	ND		

※網掛けは基準不適合を示す。  
 ※NDは定量下限値未満を示す。

表11 土壤溶出量調査及び土壤含有量調査(自主)

⑤15m掘削区画-16

No	地点	地点名	m	第一種特定有害物質(溶出量試験・mg/L)										第二種特定有害物質(溶出量試験・mg/L)										第二種特定有害物質(含有量試験・mg/kg)							第三種特定有害物質(溶出量試験・mg/L)							
				四塩化炭素	1,2-ジクロロエタン	1,1-ジクロロエチレン	1,2-ジクロロエチレン	1,3-ジクロロプロペン	ジクロロメタン	テトラクロロエチレン	1,1,1-トリクロロエタン	1,1,2-トリクロロエタン	トリクロロエチレン	ペンゼン	クロロベンゼン	カドミウム及びその化合物	六価クロム化合物	シアン化合物	水銀及びその化合物	アルキル水銀	セレン及びその化合物	鉛及びその化合物	砒素及びその化合物	ふっ素及びその化合物	ほう素及びその化合物	カドミウム及びその化合物	六価クロム化合物	シアン化合物	水銀及びその化合物	セレン及びその化合物	鉛及びその化合物	砒素及びその化合物	ふっ素及びその化合物	ほう素及びその化合物	シマジン	チオベンカルブ	チウラム	PCB
基準値				0.002以下	0.004以下	0.1以下	0.04以下	0.002以下	0.02以下	0.01以下	1以下	0.008以下	0.01以下	0.01以下	0.002以下	0.008以下	0.05以下	検出されないこと	0.0005以下	検出されないこと	0.01以下	0.01以下	0.8以下	1以下	45以下	250以下	50以下	15以下	150以下	150以下	150以下	4,000以下	4,000以下	0.003以下	0.02以下	0.008以下	検出されないこと	検出されないこと
定量下限値				0.0001	0.0001	0.0001	0.0001	0.0001	0.0001	0.0001	0.0001	0.0001	0.0001	0.0001	0.0001	0.04	0.1	0.0005	0.0005	0.002	0.005	0.005	0.08	0.02	4.5	2	3	0.05	10	10	10	30	30	0.0003	0.002	0.0006	0.0005	0.1
676	G 7-4	1	ND	ND	ND	ND	ND	ND	ND	ND	ND	ND	ND	0.24	ND	ND	ND	ND	ND	ND	0.12	0.04	ND	3.7	ND	ND	ND	46	ND	160	ND	ND	ND	ND	ND	ND	ND	ND
677	G 7-4	2	ND	ND	ND	ND	ND	ND	ND	ND	ND	ND	0.0004	ND	0.07	ND	ND	ND	ND	ND	0.13	0.10	ND	ND	ND	ND	41	ND	210	ND	ND	ND	ND	ND	ND	ND	ND	
678	G 7-4	3	ND	ND	ND	ND	ND	ND	ND	ND	ND	ND	0.0004	ND	ND	0.04	ND	ND	ND	ND	0.11	0.09	ND	ND	ND	0.05	ND	47	ND	230	ND	ND	ND	ND	ND	ND		
679	G 7-4	4	ND	ND	ND	ND	ND	ND	ND	ND	ND	ND	0.0003	ND	ND	ND	ND	ND	ND	ND	0.10	0.09	ND	ND	ND	ND	42	ND	180	ND	ND	ND	ND	ND	ND	ND		
680	G 7-4	5	ND	ND	ND	ND	ND	ND	ND	ND	ND	ND	0.0004	ND	ND	ND	ND	ND	ND	ND	0.08	0.03	ND	ND	ND	ND	54	ND	230	ND	ND	ND	ND	ND	ND	ND		
681	G 7-4	6	ND	ND	ND	ND	ND	ND	ND	ND	ND	ND	0.0004	ND	ND	ND	ND	ND	ND	ND	0.08	0.06	ND	ND	ND	0.07	ND	34	ND	210	ND	ND	ND	ND	ND	ND		
682	G 7-4	7	ND	ND	ND	ND	ND	ND	ND	ND	ND	ND	0.0004	ND	ND	ND	ND	ND	ND	ND	0.04	0.04	ND	ND	ND	ND	29	ND	120	ND	ND	ND	ND	ND	ND	ND		
683	G 7-4	8	ND	ND	ND	ND	ND	ND	ND	ND	ND	ND	0.0003	ND	ND	ND	ND	ND	ND	ND	0.03	0.03	ND	ND	ND	ND	30	ND	150	ND	ND	ND	ND	ND	ND	ND		
686	G 7-4	11	ND	ND	ND	ND	ND	0.0005	ND	ND	ND	ND	0.0001	ND	ND	ND	ND	0.004	ND	0.062	0.51	0.99	ND	ND	ND	ND	14	ND	180	ND	ND	ND	ND	ND	ND	ND		
687	G 7-4	12	ND	ND	ND	ND	0.0003	ND	ND	ND	ND	0.0001	ND	ND	ND	ND	ND	ND	0.089	1.1	1.0	ND	ND	ND	ND	17	ND	160	ND	ND	ND	ND	ND	ND	ND	ND		
688	G 7-4	13	ND	ND	ND	ND	0.0003	ND	ND	ND	ND	0.0001	ND	ND	ND	ND	ND	ND	0.098	1.0	1.0	ND	ND	ND	ND	18	ND	170	ND	ND	ND	ND	ND	ND	ND	ND		
689	G 7-4	14	ND	ND	ND	ND	0.0005	ND	ND	ND	ND	0.0001	ND	ND	ND	ND	ND	ND	0.076	1.2	0.94	ND	ND	ND	ND	19	ND	160	ND	ND	ND	ND	ND	ND	ND	ND		
690	G 7-4	15	ND	ND	ND	ND	0.0004	ND	ND	ND	ND	0.0001	ND	ND	ND	ND	ND	ND	0.011	1.6	0.30	ND	ND	ND	ND	ND	68	ND	ND	ND	ND	ND	ND	ND	ND	ND		
691	G 7-5	1	ND	ND	ND	ND	ND	ND	ND	ND	ND	ND	ND	ND	ND	ND	ND	ND	ND	0.22	0.08	ND	ND	ND	0.17	ND	22	13	140	ND	ND	ND	ND	ND	ND	ND		
692	G 7-5	2	ND	ND	ND	ND	ND	ND	ND	0.0029	ND	ND	ND	ND	ND	ND	ND	0.008	1.4	0.14	ND	ND	ND	0.23	ND	210	13	310	ND	ND	ND	ND	ND	ND	ND	ND		
693	G 7-5	3	ND	ND	ND	ND	ND	ND	ND	0.0004	0.0005	ND	ND	ND	ND	ND	ND	0.014	0.77	0.18	ND	ND	ND	0.21	ND	190	12	220	ND	ND	ND	ND	ND	ND	ND	ND		
694	G 7-5	4	ND	ND	ND	ND	ND	ND	ND	0.0005	ND	ND	ND	ND	ND	ND	ND	0.012	0.74	0.20	ND	ND	ND	0.16	ND	140	12	260	ND	ND	ND	ND	ND	ND	ND	ND		
695	G 7-5	5	ND	ND	ND	ND	ND	ND	ND	ND	ND	ND	ND	ND	ND	ND	ND	0.006	0.58	0.18	ND	ND	ND	0.05	ND	59	12	190	ND	ND	ND	ND	ND	ND	ND	ND		
696	G 7-5	6	ND	0.0020	ND	0.0002	ND	ND	ND	0.0011	0.0002	ND	ND	ND	ND	ND	ND	0.008	1.4	0.19	ND	ND	ND	0.39	ND	250	13	240	ND	ND	ND	ND	ND	ND	ND	ND		
697	G 7-5	7	ND	ND	ND	ND	ND	ND	ND	0.0009	0.0002	ND	ND	ND	ND	ND	ND	0.022	1.0	0.23	ND	ND	ND	0.21	ND	220	14	250	ND	ND	ND	ND	ND	ND	ND	ND		
698	G 7-5	8	ND	ND	ND	ND	ND	ND	ND	0.0004	0.0001	ND	ND	ND	ND	ND	ND	0.009	0.92	0.23	ND	ND	ND	0.11	ND	120	13	300	ND	ND	ND	ND	ND	ND	ND	ND		
699	G 7-5	9	ND	ND	ND	ND	ND	ND	ND	ND	ND	ND	ND	ND	ND	ND	ND	ND	0.25	0.08	ND	ND	ND	ND	ND	36	11	160	ND	ND	ND	ND	ND	ND	ND	ND		
701	G 7-5	11	ND	ND	ND	ND	ND	ND	ND	ND	ND	ND	ND	ND	ND	ND	ND	0.011	0.21	0.24	ND	ND	ND	ND	ND	17	11	220	ND	ND	ND	ND	ND	ND	ND	ND		
702	G 7-5	12	ND	ND	ND	ND	ND	ND	ND	ND	ND	ND	ND	ND	ND	ND	ND	0.090	0.94	0.83	ND	ND	ND	ND	ND	16	11	300	ND	ND	ND	ND	ND	ND	ND	ND		
703	G 7-5	13	ND	ND	ND	ND	ND	ND	ND	ND	ND	ND	ND	ND	ND	ND	ND	0.11	1.2	1.0	ND	ND	ND	ND	ND	19	12	300	ND	ND	ND	ND	ND	ND	ND	ND		
704	G 7-5	14	ND	ND	ND	ND	ND	ND	ND	ND	ND	ND	ND	ND	ND	ND	ND	0.074	0.94	0.81	ND	ND	ND	ND	ND	20	12	310	ND	ND	ND	ND	ND	ND	ND	ND		
705	G 7-5	15	ND	ND	ND	ND	ND	ND	ND	ND	ND	ND	ND	ND	ND	ND	ND	0.013	1.6	0.41	ND	ND	ND	ND	ND	ND	140	ND	ND	ND	ND	ND	ND	ND	ND	ND		
706	G 7-6	1	ND	ND	ND	0.0001	ND	ND	ND	ND	0.0003	0.0001	ND	ND	ND	ND	ND	ND	0.16	0.30	0.12	ND	ND	ND	ND	41	ND	100	ND	ND	ND	ND	ND	ND	ND	ND		
707	G 7-6	2	ND	ND	ND	0.0004	ND	ND	ND	ND	0.0037	0.0004	ND	ND	ND	ND	ND	ND	0.016	1.9	0.18	ND	ND	ND	ND	ND	190	ND	190	ND	ND	ND	ND	ND	ND	ND		
708	G 7-6	3	ND	ND	ND	0.0024	ND	ND	ND	ND	0.0021	0.0007	ND	ND	ND	ND	ND	ND	0.010	1.7	0.29	ND	ND	ND	ND	ND	340	10	230	ND	ND	ND	ND	ND	ND	ND		
709	G 7-6	4	ND	ND	ND	0.0013	ND	ND	ND	ND	0.0015	0.0003	ND	ND	ND	ND	ND	ND	0.008	2.1	0.15	ND	ND	ND	ND	ND	370	11	190	ND	ND	ND	ND	ND	ND	ND		
710	G 7-6	5	ND	ND	ND	0.0002	ND	ND	ND	ND	0.0009	0.0002	ND	ND	ND	ND	ND	ND	0.011	1.8	0.16	ND	ND	ND	ND	ND	280	11	200	ND	ND	ND	ND	ND	ND	ND		
711	G 7-6	6	ND	ND	ND	0.0001	ND	ND	ND	ND	0.0002	0.0001	ND	ND	ND	ND	ND	ND	0.016	0.76	0.24	ND	ND	ND	ND	ND	130	ND	170	ND	ND	ND	ND	ND	ND	ND		
712	G 7-6	7	ND	ND	ND	0.0005	ND	ND	ND	ND	0.0004	0.0002	ND	ND	ND	ND	ND	ND	0.024	0.64	0.21	ND	ND	ND	ND	ND	140	ND	170	ND	ND	ND	ND	ND	ND	ND		
713	G 7-6	8	ND	ND	ND	0.0002	ND	ND	ND	ND	0.0004	0.0003	ND	ND	ND	ND	ND	ND	0.006	0.76	0.17	ND	ND	ND	ND	ND	310	ND	130	ND	ND	ND	ND	ND	ND	ND		
716	G 7-6	11	ND	ND	ND	ND	ND	ND	ND	ND	ND	ND	ND	ND	ND	ND	ND	0.017	0.45	0.40	ND	ND	ND	ND	ND	14	ND	170	ND	ND	ND	ND	ND	ND	ND	ND		
717	G 7-6	12	ND	ND	ND	ND	ND	ND	ND	ND	ND	ND	ND	ND	ND	ND	ND	0.066	0.29	0.40	ND	ND	ND	ND	ND	15	ND	140	ND	ND	ND	ND	ND	ND	ND	ND		
718	G 7-6	13	ND	ND	ND	ND	ND	ND	ND	ND	ND	ND	ND	ND	ND	ND	ND	0.096	1.0	0.71	ND	ND	ND	ND	ND	13	ND	170	ND	ND	ND	ND	ND	ND	ND	ND		
719	G 7-6	14	ND	ND	ND	ND	ND	ND	ND	ND	ND	ND	ND	ND	ND	ND	ND	0.083	0.85	0.68	ND	ND	ND	ND	ND	14	ND	160	ND	ND	ND	ND	ND	ND	ND	ND		
720	G 7-6	15	ND	ND	ND	ND	ND	ND	ND	ND	ND	ND	ND	ND	ND	ND	ND	0.078	1.1	0.70	ND	ND	ND	ND	ND	15	ND	190	ND	ND	ND	ND	ND	ND	ND	ND		

※網掛けは基準不適合を示す。  
 ※NDは定量下限値未満を示す。

表11 土壤溶出量調査及び土壤含有量調査(自主)

⑤15m掘削区画-17

No	地点	地点名	m	第一種特定有害物質(溶出量試験・mg/L)											第二種特定有害物質(溶出量試験・mg/L)											第二種特定有害物質(含有量試験・mg/kg)							第三種特定有害物質(溶出量試験・mg/L)					
				四塩化炭素	1,2-ジクロロエタン	1,1-ジクロロエチレン	1,2-ジクロロエチレン	1,3-ジクロロプロペン	ジクロロメタン	テトラクロロエチレン	1,1,1-トリクロロエタン	1,1,2-トリクロロエタン	トリクロロエチレン	ベンゼン	クロロエチレン	カドミウム及びその化合物	六価クロム化合物	シアン化合物	水銀及びその化合物	アルキル水銀	セレン及びその化合物	鉛及びその化合物	砒素及びその化合物	ふっ素及びその化合物	ほう素及びその化合物	カドミウム及びその化合物	六価クロム化合物	シアン化合物	水銀及びその化合物	セレン及びその化合物	鉛及びその化合物	砒素及びその化合物	ふっ素及びその化合物	ほう素及びその化合物	シマジン	チオベンカルブ	チウラム	PCB
基準値				0.002以下	0.004以下	0.1以下	0.04以下	0.002以下	0.02以下	0.01以下	1以下	0.008以下	0.01以下	0.01以下	0.01以下	0.008以下	0.05以下	検出されないこと	0.0005以下	検出されないこと	0.01以下	0.01以下	0.8以下	1以下	45以下	250以下	50以下	15以下	150以下	150以下	150以下	4,000以下	4,000以下	0.003以下	0.02以下	0.006以下	検出されないこと	検出されないこと
定量下限値				0.0001	0.0001	0.0001	0.0001	0.0001	0.0001	0.0001	0.0001	0.0001	0.0002	0.001	0.04	0.1	0.0005	0.0005	0.002	0.005	0.005	0.08	0.02	4.5	2	3	0.05	10	10	10	30	30	0.0003	0.002	0.0006	0.0005	0.1	
721	G 7-7	1	ND	ND	ND	ND	ND	ND	ND	ND	ND	ND	ND	ND	0.10	ND	ND	ND	ND	ND	ND	0.16	0.14	ND	3.1	ND	0.07	ND	56	10	220	ND	ND	ND	ND	ND	ND	
722	G 7-7	2	ND	ND	ND	ND	ND	ND	ND	ND	ND	ND	ND	ND	0.15	ND	ND	ND	ND	ND	ND	0.09	0.11	ND	3.9	ND	0.12	ND	41	ND	200	ND	ND	ND	ND	ND	ND	
723	G 7-7	3	ND	ND	ND	ND	ND	ND	ND	ND	ND	ND	ND	ND	ND	0.05	ND	ND	ND	ND	ND	0.09	0.12	ND	ND	ND	ND	ND	110	ND	190	ND	ND	ND	ND	ND	ND	
724	G 7-7	4	ND	ND	ND	ND	ND	ND	ND	ND	ND	ND	ND	ND	0.04	ND	ND	ND	ND	ND	ND	0.11	0.11	ND	ND	ND	ND	ND	31	ND	150	ND	ND	ND	ND	ND	ND	
725	G 7-7	5	ND	ND	ND	ND	ND	ND	ND	ND	ND	ND	ND	ND	ND	ND	ND	ND	ND	ND	ND	0.08	0.08	ND	ND	ND	ND	ND	110	ND	210	ND	ND	ND	ND	ND	ND	
726	G 7-7	6	ND	ND	ND	ND	ND	ND	ND	ND	ND	ND	ND	ND	0.04	ND	ND	ND	ND	ND	ND	0.10	0.10	ND	ND	ND	ND	ND	100	ND	180	ND	ND	ND	ND	ND	ND	
727	G 7-7	7	ND	ND	ND	ND	ND	ND	ND	ND	ND	ND	ND	ND	ND	ND	ND	ND	ND	ND	ND	0.09	0.07	ND	ND	ND	0.06	ND	87	ND	170	ND	ND	ND	ND	ND	ND	
728	G 7-7	8	ND	ND	ND	ND	ND	ND	ND	ND	ND	ND	ND	ND	ND	ND	ND	ND	ND	ND	ND	0.08	0.08	ND	ND	ND	0.07	ND	110	ND	130	ND	ND	ND	ND	ND	ND	
729	G 7-7	9	ND	ND	ND	ND	ND	ND	ND	ND	ND	ND	ND	ND	ND	ND	ND	ND	ND	ND	ND	0.08	0.07	ND	ND	ND	0.05	ND	62	ND	150	ND	ND	ND	ND	ND	ND	
731	G 7-7	11	ND	ND	ND	ND	ND	ND	ND	ND	ND	ND	ND	ND	ND	ND	ND	ND	ND	ND	ND	0.14	0.14	ND	ND	ND	ND	ND	ND	ND	89	ND	ND	ND	ND	ND	ND	
732	G 7-7	12	ND	ND	ND	ND	ND	ND	ND	ND	ND	ND	ND	ND	ND	ND	ND	ND	ND	ND	0.064	0.92	0.86	ND	ND	ND	ND	ND	21	ND	110	ND	ND	ND	ND	ND	ND	
733	G 7-7	13	ND	ND	ND	ND	ND	ND	ND	ND	ND	ND	ND	ND	ND	ND	ND	ND	ND	ND	0.10	1.2	0.91	ND	ND	ND	ND	ND	17	ND	150	ND	ND	ND	ND	ND	ND	
734	G 7-7	14	ND	ND	ND	ND	ND	ND	ND	ND	ND	ND	ND	ND	ND	ND	ND	ND	ND	ND	0.081	1.0	0.97	ND	ND	ND	ND	ND	20	ND	160	ND	ND	ND	ND	ND	ND	
735	G 7-7	15	ND	ND	ND	ND	ND	ND	ND	ND	ND	ND	ND	ND	ND	ND	ND	ND	ND	ND	0.023	1.0	0.33	ND	ND	ND	ND	ND	24	ND	180	ND	ND	ND	ND	ND	ND	
736	G 7-8	1	ND	ND	ND	ND	ND	ND	ND	ND	0.0009	0.0009	ND	ND	ND	ND	ND	ND	ND	ND	0.23	0.07	0.07	ND	ND	ND	0.12	ND	42	15	200	ND	ND	ND	ND	ND	ND	
737	G 7-8	2	ND	ND	ND	0.0010	ND	ND	ND	ND	0.0011	0.0010	0.0009	ND	ND	ND	ND	ND	ND	ND	0.023	0.35	0.12	ND	ND	ND	0.11	ND	160	12	230	ND	ND	ND	ND	ND	ND	
738	G 7-8	3	ND	ND	ND	0.0010	ND	0.0008	ND	ND	0.0010	0.0011	0.0009	ND	ND	ND	ND	ND	ND	0.016	0.45	0.19	ND	ND	ND	0.06	ND	190	11	180	ND	ND	ND	ND	ND	ND		
739	G 7-8	4	ND	ND	ND	0.0011	ND	0.0008	ND	ND	0.0010	0.0011	0.0009	ND	ND	ND	ND	ND	0.017	0.70	0.16	ND	ND	ND	ND	ND	170	11	200	ND	ND	ND	ND	ND	ND	ND		
740	G 7-8	5	ND	ND	ND	0.0001	ND	ND	ND	ND	ND	0.0012	ND	ND	ND	ND	ND	ND	0.016	0.83	0.14	ND	ND	ND	ND	ND	200	11	200	ND	ND	ND	ND	ND	ND	ND		
741	G 7-8	6	ND	0.0008	ND	0.0032	ND	ND	0.0008	ND	ND	0.0020	0.0011	0.0007	ND	ND	ND	ND	ND	0.014	0.75	0.12	ND	ND	ND	ND	ND	150	11	180	ND	ND	ND	ND	ND	ND		
742	G 7-8	7	ND	ND	ND	0.0009	ND	ND	ND	ND	0.0011	0.0009	ND	ND	ND	ND	ND	ND	0.010	1.0	0.08	ND	ND	ND	ND	ND	120	10	170	ND	ND	ND	ND	ND	ND	ND		
743	G 7-8	8	ND	0.0009	ND	0.0015	ND	ND	0.0009	ND	ND	0.0026	0.0014	0.0007	ND	ND	ND	ND	ND	0.007	2.0	0.09	ND	ND	ND	0.17	ND	230	12	210	ND	ND	ND	ND	ND	ND		
746	G 7-8	11	ND	ND	ND	ND	ND	0.0008	ND	ND	ND	ND	0.0009	ND	ND	ND	ND	0.008	0.008	0.51	1.4	0.10	ND	ND	ND	ND	ND	11	10	310	59	ND	ND	ND	ND	ND		
747	G 7-8	12	ND	ND	ND	ND	ND	ND	ND	ND	ND	0.0009	ND	ND	ND	ND	ND	ND	0.017	0.35	0.63	ND	ND	ND	ND	ND	16	10	190	ND	ND	ND	ND	ND	ND	ND		
748	G 7-8	13	ND	ND	ND	ND	ND	ND	ND	ND	0.0009	ND	ND	ND	ND	ND	ND	ND	0.044	0.95	0.58	ND	ND	ND	ND	ND	11	ND	160	ND	ND	ND	ND	ND	ND	ND		
749	G 7-8	14	ND	ND	ND	ND	ND	ND	ND	ND	ND	ND	ND	ND	ND	ND	ND	ND	0.005	0.86	0.54	ND	ND	ND	ND	ND	14	11	170	ND	ND	ND	ND	ND	ND	ND		
750	G 7-8	15	ND	ND	ND	ND	ND	ND	ND	ND	ND	ND	ND	ND	ND	ND	ND	ND	0.016	1.1	0.24	ND	ND	ND	ND	ND	ND	85	ND	ND	ND	ND	ND	ND	ND	ND		
751	G 7-9	1	ND	ND	ND	ND	ND	ND	ND	ND	0.0009	0.0010	ND	ND	ND	ND	ND	ND	ND	0.28	0.10	0.10	ND	ND	ND	ND	ND	20	11	110	ND	ND	ND	ND	ND	ND		
752	G 7-9	2	ND	ND	ND	0.0011	ND	ND	0.0008	ND	0.0012	0.0011	ND	ND	ND	ND	ND	ND	0.012	1.2	0.18	ND	ND	ND	ND	ND	230	11	180	ND	ND	ND	ND	ND	ND	ND		
753	G 7-9	3	ND	ND	ND	0.0010	ND	0.0009	0.0008	ND	0.0012	0.0010	ND	ND	ND	ND	ND	ND	0.007	1.9	0.16	ND	ND	ND	ND	ND	270	12	190	ND	ND	ND	ND	ND	ND	ND		
754	G 7-9	4	ND	0.0008	ND	0.0016	ND	ND	0.0008	ND	0.0023	0.0013	ND	ND	ND	ND	ND	ND	0.009	1.9	0.19	ND	ND	ND	ND	ND	210	10	220	ND	ND	ND	ND	ND	ND	ND		
755	G 7-9	5	ND	0.0009	ND	0.0013	ND	ND	0.0009	ND	0.0022	0.0013	0.0007	ND	ND	ND	ND	ND	0.013	1.3	0.19	ND	ND	ND	ND	ND	230	12	200	ND	ND	ND	ND	ND	ND	ND		
756	G 7-9	6	ND	0.0009	ND	0.0025	ND	ND	0.0008	ND	0.0024	0.0013	0.0007	ND	ND	ND	ND	ND	0.012	2.0	0.18	ND	ND	ND	ND	ND	260	12	210	ND	ND	ND	ND	ND	ND	ND		
757	G 7-9	7	ND	ND	ND	0.0020	ND	ND	ND	ND	0.0011	0.0011	ND	ND	ND	ND	ND	ND	0.009	2.0	0.20	ND	ND	ND	ND	ND	270	12	200	ND	ND	ND	ND	ND	ND	ND		
758	G 7-9	8	ND	0.0009	ND	0.0038	ND	0.0008	0.0008	ND	0.0019	0.0012	0.0008	ND	ND	ND	ND	ND	0.010	2.0	0.19	ND	ND	ND	ND	ND	260	10	210	ND	ND	ND	ND	ND	ND	ND		
759	G 7-9	9	ND	0.0010	ND	0.0025	ND	ND	0.0008	ND	0.0017	0.0015	0.0007	ND	ND	ND	ND	ND	0.008	2.0	0.17	ND	ND	ND	ND	ND	200	10	200	ND	ND	ND	ND	ND	ND	ND		
761	G 7-9	11	ND	ND	ND	ND	ND	0.0009	ND	ND	0.0009	0.0009	ND	ND	ND	ND	ND	ND	0.008	0.25	0.39	ND	ND	ND	ND	ND	25	ND	130	ND	ND	ND	ND	ND	ND	ND		
762	G 7-9	12	ND	ND	ND	ND	ND	0.0008	ND	ND	ND	ND	0.0009	ND	ND	ND	ND	ND	0.021	0.54	0.48	ND	ND	ND	ND	ND	12	ND	160	ND	ND	ND	ND	ND	ND	ND		
763	G 7-9	13	ND	ND	ND	ND	ND	ND	ND	ND	ND	ND	0.0009	ND	ND	ND	ND	ND	0.006	0.73	0.54	ND	ND	ND	ND	ND	12	ND	130	ND	ND	ND	ND	ND	ND	ND		
764	G 7-9	14	ND	ND	ND	ND	ND	0.0008	ND	ND	ND	ND	0.0009	ND	ND	ND	ND	ND	0.031	1.0	0.90	ND	ND	ND	ND	ND	16	ND	140	ND	ND	ND	ND	ND	ND	ND		
765	G 7-9	15	ND	ND	ND	ND	ND	ND	ND	ND	ND	ND	ND	ND	ND	ND	ND	ND	0.030	1.4	0.36	ND	ND	ND	ND	ND	ND	59	ND	ND	ND	ND	ND	ND	ND	ND		

※網掛けは基準不適合を示す。  
 ※NDは定量下限値未満を示す。

表11 土壌溶出量調査及び土壌含有量調査(自主)

⑤15m掘削区画-18

No	地点	地点名	m	第一種特定有害物質(溶出量試験・mg/L)											第二種特定有害物質(溶出量試験・mg/L)										第二種特定有害物質(含有量試験・mg/kg)										第三種特定有害物質(溶出量試験・mg/L)					
				四塩化炭素	1,2-ジクロロエタン	1,1-ジクロロエチレン	1,2-ジクロロエチレン	1,3-ジクロロプロペン	ジクロロメタン	テトラクロロエチレン	1,1,1-トリクロロエタン	1,1,2-トリクロロエタン	トリクロロエチレン	ベンゼン	クロロエチレン	カドミウム及びその化合物	六価クロム化合物	シアン化合物	水銀及びその化合物	アルキル水銀	セレン及びその化合物	鉛及びその化合物	砒素及びその化合物	ふっ素及びその化合物	ほう素及びその化合物	カドミウム及びその化合物	六価クロム化合物	シアン化合物	水銀及びその化合物	セレン及びその化合物	鉛及びその化合物	砒素及びその化合物	ふっ素及びその化合物	ほう素及びその化合物	シマジン	チオベンカルブ	テトララム	PCB	有機りん	
基準値				0.002以下	0.004以下	0.1以下	0.04以下	0.002以下	0.02以下	0.01以下	1以下	0.008以下	0.01以下	0.01以下	0.01以下	0.002以下	0.008以下	0.05以下	検出されないこと	0.0005以下	検出されないこと	0.01以下	0.01以下	0.01以下	0.8以下	1以下	45以下	250以下	50以下	15以下	150以下	150以下	150以下	4,000以下	4,000以下	0.003以下	0.02以下	0.006以下	検出されないこと	検出されないこと
定量下限値				0.0001	0.0001	0.0001	0.0001	0.0001	0.0001	0.0001	0.0001	0.0001	0.0001	0.0001	0.0001	0.001	0.04	0.1	0.0005	0.0005	0.002	0.005	0.005	0.08	0.02	4.5	2	3	0.05	10	10	10	30	30	0.003	0.002	0.0006	0.0005	0.1	
766	G 8-1	1	ND	ND	ND	ND	ND	ND	ND	ND	ND	ND	ND	ND	ND	0.14	ND	ND	ND	ND	ND	ND	0.13	0.04	ND	2.1	ND	ND	ND	65	ND	170	ND	ND	ND	ND	ND	ND	ND	
767	G 8-1	2	ND	ND	ND	ND	ND	ND	ND	ND	ND	ND	ND	ND	ND	0.16	ND	ND	ND	ND	ND	ND	0.09	0.02	ND	3.6	ND	ND	ND	100	ND	140	ND	ND	ND	ND	ND	ND	ND	
768	G 8-1	3	ND	ND	ND	ND	ND	ND	ND	ND	ND	ND	ND	ND	ND	0.08	ND	ND	ND	ND	ND	ND	0.04	0.04	ND	ND	ND	ND	ND	63	ND	110	ND	ND	ND	ND	ND	ND	ND	
769	G 8-1	4	ND	ND	ND	ND	ND	ND	ND	ND	ND	ND	ND	ND	ND	0.09	ND	ND	ND	ND	ND	ND	0.08	0.03	ND	ND	ND	ND	ND	17	ND	100	ND	ND	ND	ND	ND	ND	ND	
770	G 8-1	5	ND	ND	ND	ND	ND	ND	ND	ND	ND	ND	ND	ND	ND	0.06	ND	ND	ND	ND	ND	ND	0.03	0.03	ND	ND	ND	ND	ND	31	ND	86	ND	ND	ND	ND	ND	ND	ND	
771	G 8-1	6	ND	ND	ND	ND	ND	ND	ND	ND	ND	ND	ND	ND	ND	ND	ND	ND	ND	ND	ND	ND	0.08	0.06	ND	ND	ND	ND	ND	37	ND	76	ND	ND	ND	ND	ND	ND	ND	
775	G 8-1	10	ND	ND	ND	ND	ND	ND	ND	ND	ND	ND	ND	ND	ND	ND	ND	ND	ND	ND	0.007	0.14	0.20	ND	ND	ND	ND	ND	ND	ND	100	ND	ND	ND	ND	ND	ND	ND	ND	
776	G 8-1	11	ND	ND	ND	ND	ND	ND	ND	ND	ND	ND	ND	ND	ND	ND	ND	ND	ND	ND	0.10	0.96	0.99	ND	ND	ND	ND	ND	ND	16	ND	120	ND	ND	ND	ND	ND	ND	ND	
777	G 8-1	12	ND	ND	ND	ND	ND	ND	ND	ND	ND	ND	ND	ND	ND	ND	ND	ND	ND	ND	0.047	0.83	0.63	ND	ND	ND	ND	ND	ND	15	ND	180	ND	ND	ND	ND	ND	ND	ND	
778	G 8-1	13	ND	ND	ND	ND	ND	ND	ND	ND	ND	ND	ND	ND	ND	0.092	0.80	0.71	ND	ND	ND	ND	0.092	0.71	ND	ND	ND	ND	ND	13	ND	110	ND	ND	ND	ND	ND	ND	ND	
779	G 8-1	14	ND	ND	ND	ND	ND	ND	ND	ND	ND	ND	ND	ND	ND	0.11	0.92	1.0	ND	ND	ND	ND	0.11	0.92	1.0	ND	ND	ND	ND	16	ND	120	ND	ND	ND	ND	ND	ND	ND	
780	G 8-1	15	ND	ND	ND	ND	ND	ND	ND	ND	ND	ND	ND	ND	ND	0.072	0.84	0.62	ND	ND	ND	ND	0.072	0.84	0.62	ND	ND	ND	ND	12	ND	130	ND	ND	ND	ND	ND	ND	ND	
781	G 8-2	1	ND	ND	ND	ND	ND	0.0009	ND	ND	ND	ND	0.0010	ND	ND	ND	ND	ND	ND	ND	ND	ND	0.03	0.03	ND	ND	ND	ND	ND	34	11	130	ND	ND	ND	ND	ND	ND	ND	
782	G 8-2	2	ND	ND	ND	0.0010	ND	0.0008	ND	ND	ND	0.0011	0.0010	ND	ND	ND	ND	ND	0.003	ND	0.049	0.48	0.13	ND	ND	ND	ND	ND	150	ND	210	ND	ND	ND	ND	ND	ND	ND		
783	G 8-2	3	ND	0.0008	ND	0.0024	ND	0.0008	ND	ND	ND	0.0014	0.0008	0.0007	ND	ND	ND	ND	ND	0.021	0.55	0.17	ND	ND	ND	ND	ND	ND	240	10	170	ND	ND	ND	ND	ND	ND	ND		
784	G 8-2	4	ND	ND	ND	0.0012	ND	0.0009	0.0008	ND	ND	0.0011	0.0011	ND	ND	ND	ND	ND	ND	0.020	0.96	0.18	ND	ND	ND	ND	ND	ND	170	ND	190	ND	ND	ND	ND	ND	ND	ND		
785	G 8-2	5	ND	0.0008	ND	0.0011	ND	ND	0.0008	ND	ND	0.0011	0.0011	ND	ND	ND	ND	ND	ND	0.016	0.74	0.15	ND	ND	ND	ND	ND	ND	190	10	190	ND	ND	ND	ND	ND	ND	ND		
786	G 8-2	6	ND	ND	ND	0.001	ND	ND	0.0008	ND	ND	0.0012	0.0011	ND	ND	ND	ND	ND	ND	0.012	0.87	0.14	ND	ND	ND	ND	ND	ND	180	10	160	ND	ND	ND	ND	ND	ND	ND		
787	G 8-2	7	ND	ND	ND	0.0012	ND	ND	ND	ND	ND	0.0014	0.0013	ND	ND	ND	ND	ND	ND	0.006	1.8	0.13	ND	ND	ND	ND	ND	220	ND	150	ND	ND	ND	ND	ND	ND	ND			
788	G 8-2	8	ND	ND	ND	0.0009	ND	0.0009	ND	ND	ND	0.0015	0.0010	0.0008	ND	ND	ND	ND	ND	0.008	0.40	0.08	ND	ND	ND	ND	ND	54	ND	110	ND	ND	ND	ND	ND	ND	ND			
791	G 8-2	11	ND	ND	ND	ND	ND	0.0008	ND	ND	ND	0.0009	0.0009	ND	ND	ND	ND	ND	0.004	ND	0.31	0.59	ND	ND	ND	ND	ND	19	ND	240	32	ND	ND	ND	ND	ND	ND			
792	G 8-2	12	ND	ND	ND	ND	ND	0.0009	ND	ND	ND	ND	0.0009	ND	ND	ND	ND	ND	0.056	0.52	0.79	ND	ND	ND	ND	ND	ND	16	ND	170	ND	ND	ND	ND	ND	ND	ND			
793	G 8-2	13	ND	ND	ND	ND	ND	ND	ND	ND	ND	ND	0.0009	ND	ND	ND	ND	ND	0.039	0.88	0.64	ND	ND	ND	ND	ND	ND	13	ND	160	ND	ND	ND	ND	ND	ND	ND			
794	G 8-2	14	ND	ND	ND	ND	ND	0.0009	ND	ND	ND	ND	0.0009	ND	ND	ND	ND	ND	0.027	0.85	0.54	ND	ND	ND	ND	ND	ND	14	10	190	ND	ND	ND	ND	ND	ND	ND			
795	G 8-2	15	ND	ND	ND	ND	ND	0.0008	ND	ND	ND	ND	0.0009	ND	ND	ND	ND	ND	0.007	1.5	0.14	ND	ND	ND	ND	ND	ND	ND	75	ND	ND	ND	ND	ND	ND	ND	ND	ND		
796	G 8-3	1	ND	ND	ND	0.0002	ND	ND	ND	ND	ND	0.0002	0.0002	ND	ND	ND	ND	ND	ND	ND	0.21	0.10	ND	ND	ND	ND	ND	66	13	200	ND	ND	ND	ND	ND	ND	ND			
797	G 8-3	2	ND	ND	ND	0.0014	ND	ND	ND	ND	ND	0.0013	0.0004	ND	ND	ND	ND	ND	ND	0.026	0.51	0.18	ND	ND	ND	ND	ND	160	ND	200	ND	ND	ND	ND	ND	ND	ND			
798	G 8-3	3	ND	ND	ND	0.0003	ND	ND	ND	ND	ND	0.0009	0.0004	ND	ND	ND	ND	ND	ND	0.022	1.4	0.15	ND	ND	ND	ND	ND	180	ND	190	ND	ND	ND	ND	ND	ND	ND			
799	G 8-3	4	ND	ND	ND	0.0007	ND	ND	ND	ND	ND	0.0014	0.0004	ND	ND	ND	ND	ND	ND	0.037	0.75	0.18	ND	ND	ND	ND	ND	150	ND	170	ND	ND	ND	ND	ND	ND	ND			
800	G 8-3	5	ND	ND	ND	0.0001	ND	ND	ND	ND	ND	0.0001	0.0001	ND	ND	ND	ND	ND	ND	0.023	0.44	0.19	ND	ND	ND	ND	ND	210	ND	190	ND	ND	ND	ND	ND	ND	ND			
801	G 8-3	6	ND	ND	ND	0.0004	ND	ND	ND	ND	ND	0.0007	0.0003	ND	ND	ND	ND	ND	ND	0.018	0.44	0.18	ND	ND	ND	ND	ND	190	ND	200	ND	ND	ND	ND	ND	ND	ND			
802	G 8-3	7	ND	ND	ND	0.0001	ND	ND	ND	ND	ND	0.0002	0.0002	ND	ND	ND	ND	ND	ND	0.030	0.37	0.14	ND	ND	ND	ND	ND	130	ND	190	ND	ND	ND	ND	ND	ND	ND			
803	G 8-3	8	ND	ND	ND	0.0010	ND	ND	ND	ND	ND	0.0009	0.0008	ND	ND	ND	ND	ND	ND	0.018	0.57	0.25	ND	ND	ND	ND	ND	230	ND	180	ND	ND	ND	ND	ND	ND	ND			
807	G 8-3	12	ND	ND	ND	0.0005	ND	0.0001	ND	ND	ND	0.0005	0.0003	ND	ND	ND	ND	ND	ND	0.013	0.27	0.21	ND	ND	ND	ND	ND	53	ND	170	ND	ND	ND	ND	ND	ND	ND			
808	G 8-3	13	ND	ND	ND	ND	ND	0.0001	ND	ND	ND	ND	ND	ND	ND	ND	ND	ND	ND	0.064	0.78	0.59	ND	ND	ND	ND	ND	13	ND	160	ND	ND	ND	ND	ND	ND	ND			
809	G 8-3	14	ND	ND	ND	ND	ND	ND	ND	ND	ND	ND	ND	ND	ND	ND	ND	ND	ND	0.063	0.76	0.78	ND	ND	ND	ND	ND	23	ND	170	ND	ND	ND	ND	ND	ND	ND			
810	G 8-3	15	ND	ND	ND	ND	ND	ND	ND	ND	ND	ND	ND	ND	ND	ND	ND	ND	ND	0.016	1.3	0.17	ND	ND	ND	ND	ND	72	ND	ND	ND	ND	ND	ND	ND	ND	ND			

※網掛けは基準不適合を示す。  
 ※NDは定量下限値未満を示す。

表12 土壤溶出量調査及び土壤含有量調査（混合）（追完）

項目	鉛及びその化合物	
	溶出	含有
基準値	0.01以下	150以下
単位	mg/L	mg/kg
H6	0.005未満	34
I6	0.005未満	46

表13 土壌ガス調査 (R5調査)

単位：volppm

試料名	クロロ エチレン	四塩化 炭素	1,2- ジクロロ エタン	1,1- ジクロロ エチレン	1,2- ジクロロ エチレン	1,3- ジクロロ プロペン	ジクロロ メタン	テトラ クロロ エチレン	1,1,1- トリクロロ エタン	1,1,2- トリクロロ エタン	トリクロロ エチレン	ベンゼン
C1-7	<	<	<	<	<	<	<	<	<	<	<	<
C6-2	<	<	<	<	<	<	<	<	<	<	<	<
C6-3	<	<	<	<	<	<	<	<	<	<	<	<
D6-1	<	<	<	<	<	<	<	<	<	<	<	<
D6-8	<	<	<	<	<	<	<	<	<	<	<	<
D6-9	<	<	<	<	<	<	<	<	<	<	<	<
G8-5	<	<	<	<	<	<	<	<	<	<	<	<
G8-6	0.1	<	<	<	<	<	<	<	<	<	<	<
I7-1	<	<	<	<	<	<	<	<	<	<	<	<
I7-7	<	<	<	<	<	<	<	<	<	<	<	<
I7-8	<	<	<	<	<	<	<	<	<	<	<	<
I8-2	<	<	<	<	<	<	<	<	<	<	<	<
J8-5	<	<	<	<	<	<	<	<	<	<	<	<
J8-8	<	<	<	<	<	<	<	<	<	<	<	<
定量 下限値	0.1	0.1	0.1	0.1	0.1	0.1	0.1	0.1	0.1	0.1	0.1	0.05

※ <は定量下限値未満を示す。

※ 網掛けは土壌ガス検出を示す。

表14-1 土壌溶出量調査及び土壌含有量調査 (R5調査)

分類	調査対象物質	土壌溶出量基準 土壌含有量基準	試料採取区画 (表層)													
			C1-7	C6-2	C6-3	D6-1	D6-8	D6-9	G8-5	G8-6	I7-1	I7-7	I7-8	I8-2	J8-5	J8-8
土壌溶出量試験 第二種特定有害物質	カドミウム及びその化合物 (mg/ℓ)	0.003以下	0.0003未満	0.0003未満	0.0003未満	0.0003未満	0.0003未満	0.0003未満	0.0003未満	0.0003未満	0.0003未満	0.0003未満	0.0003未満	0.0003未満	0.0003未満	0.0003未満
	六価クロム化合物 (mg/ℓ)	0.05以下	0.01未満	0.01未満	0.01未満	0.01未満	0.08	0.08	0.04	0.03	0.01未満	0.03	0.01未満	0.01未満	0.01未満	0.01未満
	シアン化合物 (mg/ℓ)	検出されないこと	不検出 (0.1未満)	不検出 (0.1未満)	不検出 (0.1未満)	不検出 (0.1未満)	不検出 (0.1未満)	不検出 (0.1未満)	不検出 (0.1未満)	不検出 (0.1未満)	不検出 (0.1未満)	不検出 (0.1未満)	不検出 (0.1未満)	不検出 (0.1未満)	不検出 (0.1未満)	不検出 (0.1未満)
	水銀及びその化合物 (mg/ℓ)	0.0005以下	0.0005未満	0.0005未満	0.0005未満	0.0005未満	0.0005未満	0.0005未満	0.0005未満	0.0005未満	0.0005未満	0.0005未満	0.0005未満	0.0005未満	0.0005未満	0.0005未満
	セレン及びその化合物 (mg/ℓ)	0.01以下	0.002未満	0.002未満	0.003	0.002未満	0.002未満	0.002未満	0.002未満	0.002未満	0.002未満	0.002未満	0.002未満	0.002未満	0.002未満	0.002未満
	鉛及びその化合物 (mg/ℓ)	0.01以下	0.005未満	0.005未満	0.005未満	0.005未満	0.005未満	0.005未満	0.005未満	0.005未満	0.005未満	0.005未満	0.005未満	0.005未満	0.005未満	0.005未満
	砒素及びその化合物 (mg/ℓ)	0.01以下	0.008	0.009	0.005未満	0.005未満	0.005未満	0.005未満	0.005未満	0.005未満	0.005未満	0.005未満	0.005未満	0.005未満	0.005	0.005未満
	ふっ素及びその化合物 (mg/ℓ)	0.8以下	0.67	0.33	0.21	0.26	0.08	0.08	0.10	0.18	0.32	0.08未満	0.19	0.16	0.37	0.29
	ほう素及びその化合物 (mg/ℓ)	1以下	0.02未満	0.02	0.14	0.08	0.06	0.05	0.09	0.07	0.03	0.06	0.02未満	0.02未満	0.02未満	0.02未満
	アルキル水銀 (mg/ℓ)	検出されないこと	不検出 (0.0005未満)	不検出 (0.0005未満)	不検出 (0.0005未満)	不検出 (0.0005未満)	不検出 (0.0005未満)	不検出 (0.0005未満)	不検出 (0.0005未満)	不検出 (0.0005未満)	不検出 (0.0005未満)	不検出 (0.0005未満)	不検出 (0.0005未満)	不検出 (0.0005未満)	不検出 (0.0005未満)	不検出 (0.0005未満)
土壌含有量試験 第二種特定有害物質	カドミウム及びその化合物 (mg/kg)	45以下	1未満	1未満	1未満	1未満	1未満	1未満	1未満	1未満	1未満	1未満	1未満	1未満	1未満	
	六価クロム化合物 (mg/kg)	250以下	20未満	20未満	20未満	20未満	20未満	20未満	20未満	20未満	20未満	20未満	20未満	20未満	20未満	
	シアン化合物 (mg/kg)	50以下	5未満	5未満	5未満	5未満	5未満	5未満	5未満	5未満	5未満	5未満	5未満	5未満	5未満	
	水銀及びその化合物 (mg/kg)	15以下	1未満	1未満	1未満	1未満	1未満	1未満	1未満	1未満	1未満	1未満	1未満	1未満	1未満	
	セレン及びその化合物 (mg/kg)	150以下	10未満	10未満	10未満	10未満	10未満	10未満	10未満	10未満	10未満	10未満	10未満	10未満	10未満	
	鉛及びその化合物 (mg/kg)	150以下	50	30	40	250	30	30	40	90	20	20	10	20	20	
	砒素及びその化合物 (mg/kg)	150以下	10未満	10未満	10未満	10未満	10未満	10未満	10未満	10未満	10未満	10未満	10未満	10未満	10未満	
	ふっ素及びその化合物 (mg/kg)	4000以下	100未満	100未満	100未満	100	100未満	100未満	100未満	100	200	100未満	100未満	100未満	100未満	
	ほう素及びその化合物 (mg/kg)	4000以下	100未満	100未満	100未満	100未満	100未満	100未満	100未満	100未満	100未満	100未満	100未満	100未満	100未満	

※網掛けは基準不適合を示す。

表14-2 土壌溶出量調査及び土壌含有量調査 (R5調査)

分類	調査対象物質	土壌溶出量基準 土壌含有量基準	試料採取区画(試料採取深度)															
			C1-7(GL-1.0 ～1.5m)	C1-7(GL-2.0 ～2.5m)	C6-2(GL-1.0 ～1.5m)	C6-2(GL-2.0 ～2.5m)	C6-3(GL-1.0 ～1.5m)	C6-3(GL-2.0 ～2.5m)	D6-1(GL-1.0 ～1.5m)	D6-1(GL-2.0 ～2.5m)	D6-8(GL-1.0 ～1.5m)	D6-8(GL-2.0 ～2.5m)	D6-9(GL-1.0 ～1.5m)	D6-9(GL-2.0 ～2.5m)	G8-5(GL-1.0 ～1.5m)	G8-5(GL-2.0 ～2.5m)		
土壌溶出量試験	第二種特定有害物質	カドミウム及びその化合物 (mg/l)	0.003以下	0.0003未満	0.0003未満	0.0003未満	0.0003未満	0.0003未満	0.0003未満	0.0003未満	0.0003未満	0.0003未満	0.0003未満	0.0003未満	0.0003未満	0.0003未満	0.0003未満	
		六価クロム化合物 (mg/l)	0.05以下	0.01未満	0.01未満	0.01未満	0.01未満	0.01未満	0.01未満	0.01未満	0.01未満	0.05	0.02	0.01未満	0.01未満	0.01未満	0.01未満	0.01未満
		シアン化合物 (mg/l)	検出されないこと	不検出 (0.1未満)	不検出 (0.1未満)	不検出 (0.1未満)	不検出 (0.1未満)	不検出 (0.1未満)	不検出 (0.1未満)	不検出 (0.1未満)	不検出 (0.1未満)	不検出 (0.1未満)	不検出 (0.1未満)	不検出 (0.1未満)	不検出 (0.1未満)	不検出 (0.1未満)	不検出 (0.1未満)	不検出 (0.1未満)
		水銀及びその化合物 (mg/l)	0.0005以下	0.0005未満	0.0005未満	0.0005未満	0.0005未満	0.0005未満	0.0005未満	0.0005未満	0.0005未満	0.0005未満	0.0005未満	0.0005未満	0.0005未満	0.0005未満	0.0005未満	0.0005未満
		セレン及びその化合物 (mg/l)	0.01以下	0.002未満	0.002未満	0.002未満	0.002未満	0.002未満	0.002未満	0.002未満	0.002未満	0.002未満	0.002未満	0.002未満	0.002未満	0.002未満	0.002	0.003
		鉛及びその化合物 (mg/l)	0.01以下	0.005未満	0.005未満	0.005未満	0.005未満	0.005未満	0.005未満	0.005未満	0.005未満	0.005未満	0.005未満	0.005未満	0.005未満	0.005未満	0.005未満	0.005未満
		砒素及びその化合物 (mg/l)	0.01以下	0.007	0.011	0.009	0.005	0.005未満	0.005未満	0.005未満	0.005未満	0.005未満	0.005未満	0.005未満	0.005未満	0.005未満	0.058	0.061
		ふっ素及びその化合物 (mg/l)	0.8以下	0.55	1.2	0.37	0.39	0.40	1.1	0.58	0.14	0.32	5.2	0.15	0.22	0.61	0.55	
		ほう素及びその化合物 (mg/l)	1以下	0.02未満	0.11	0.02	0.02	0.12	0.05	0.06	0.09	0.04	0.02未満	0.02未満	0.02未満	0.12	0.10	
		アルキル水銀 (mg/l)	検出されないこと	不検出 (0.0005未満)	不検出 (0.0005未満)	不検出 (0.0005未満)	不検出 (0.0005未満)	不検出 (0.0005未満)	不検出 (0.0005未満)	不検出 (0.0005未満)	不検出 (0.0005未満)	不検出 (0.0005未満)	不検出 (0.0005未満)	不検出 (0.0005未満)	不検出 (0.0005未満)	不検出 (0.0005未満)	不検出 (0.0005未満)	
土壌含有量試験	第二種特定有害物質	カドミウム及びその化合物 (mg/kg)	45以下	1未満	1	1未満	1	1未満	1未満	1未満	1未満	1	1未満	1	1	1		
		六価クロム化合物 (mg/kg)	250以下	20未満	20未満	20未満	20未満	20未満	20未満	20未満	20未満	20未満	20未満	20未満	20未満	20未満	20未満	
		シアン化合物 (mg/kg)	50以下	5未満	5未満	5未満	5未満	5未満	5未満	5未満	5未満	5未満	5未満	5未満	5未満	5未満	5未満	
		水銀及びその化合物 (mg/kg)	15以下	1未満	1未満	1未満	1未満	1未満	1未満	1未満	1未満	1未満	1未満	1未満	1未満	1未満	1未満	
		セレン及びその化合物 (mg/kg)	150以下	10未満	10未満	10未満	10未満	10未満	10未満	10未満	10未満	10未満	10未満	10未満	10未満	10未満	10未満	
		鉛及びその化合物 (mg/kg)	150以下	80	130	40	80	140	110	20	40	20	80	10未満	10未満	120	150	
		砒素及びその化合物 (mg/kg)	150以下	10未満	10未満	10未満	10未満	10未満	10未満	10未満	10未満	10未満	10未満	10未満	10未満	10未満	10未満	
		ふっ素及びその化合物 (mg/kg)	4000以下	100未満	100未満	100未満	100未満	100	100未満	100未満	100	100未満	200	100未満	100未満	100	100	
ほう素及びその化合物 (mg/kg)	4000以下	100未満	100未満	100未満	100未満	100未満	100未満	100未満	100未満	100未満	100未満	100未満	100未満	100未満	100未満			

※網掛けは基準不適合を示す。

※最大形質変更深さより1メートルを超える深さの位置について、試料採取等の対象としていない。

現状GLからの最大形質変更深さ (+1.0m) : 1.5m (2.5m)

試料採取の対象としない深度 : 3m以深

表14-2 土壌溶出量調査及び土壌含有量調査 (R5調査)

分類	調査対象物質	土壌溶出量基準 土壌含有量基準	試料採取区画(試料採取深度)															
			G8-6(GL-1.0 ～1.5m)	G8-6(GL-2.0 ～2.5m)	I7-1(GL-1.0 ～1.5m)	I7-1(GL-2.0 ～2.5m)	I7-7(GL-1.0 ～1.5m)	I7-7(GL-2.0 ～2.5m)	I7-8(GL-1.0 ～1.5m)	I7-8(GL-2.0 ～2.5m)	I8-2(GL-1.0 ～1.5m)	I8-2(GL-2.0 ～2.5m)	J8-5(GL-1.0 ～1.5m)	J8-5(GL-2.0 ～2.5m)	J8-8(GL-1.0 ～1.5m)	J8-8(GL-2.0 ～2.5m)		
土壌溶出量試験	第二種特定有害物質	カドミウム及びその化合物 (mg/l)	0.003以下	0.0003未満	0.0003未満	0.0003未満	0.0003未満	0.0003未満	0.0003未満	0.0003未満	0.0003未満	0.0003未満	0.0003未満	0.0003未満	0.0003未満	0.0003未満	0.0003未満	
		六価クロム化合物 (mg/l)	0.05以下	0.01未満	0.01未満	0.01未満	0.01未満	0.01未満	0.01未満	0.01未満	0.01未満	0.01未満	0.01未満	0.01未満	0.01未満	0.01未満	0.01未満	0.01未満
		シアン化合物 (mg/l)	検出されないこと	不検出 (0.1未満)	不検出 (0.1未満)	不検出 (0.1未満)	不検出 (0.1未満)	不検出 (0.1未満)	不検出 (0.1未満)	不検出 (0.1未満)	不検出 (0.1未満)	不検出 (0.1未満)	不検出 (0.1未満)	不検出 (0.1未満)	不検出 (0.1未満)	不検出 (0.1未満)	不検出 (0.1未満)	不検出 (0.1未満)
		水銀及びその化合物 (mg/l)	0.0005以下	0.0005未満	0.0005未満	0.0005未満	0.0005未満	0.0005未満	0.0005未満	0.0005未満	0.0005未満	0.0005未満	0.0005未満	0.0005未満	0.0005未満	0.0005未満	0.0005未満	0.0005未満
		セレン及びその化合物 (mg/l)	0.01以下	0.002未満	0.002未満	0.002未満	0.002未満	0.002未満	0.002未満	0.002未満	0.002未満	0.002	0.002未満	0.002未満	0.002未満	0.002未満	0.002未満	0.002未満
		鉛及びその化合物 (mg/l)	0.01以下	0.005未満	0.005未満	0.005未満	0.005未満	0.005未満	0.005未満	0.005未満	0.005未満	0.005未満	0.005未満	0.005未満	0.005未満	0.005未満	0.005未満	0.005未満
		砒素及びその化合物 (mg/l)	0.01以下	0.021	0.024	0.005	0.007	0.007	0.005未満	0.006	0.021	0.005未満	0.005未満	0.010	0.006	0.005未満	0.020	
		ふっ素及びその化合物 (mg/l)	0.8以下	1.4	0.57	0.27	2.1	0.28	0.76	0.28	1.6	4.6	0.63	0.56	0.63	1.0	0.81	
		ほう素及びその化合物 (mg/l)	1以下	0.13	0.14	0.02未満	0.12	0.02	0.21	0.04	0.15	0.05	0.02	0.02未満	0.10	0.09	0.05	
		アルキル水銀 (mg/l)	検出されないこと	不検出 (0.0005未満)	不検出 (0.0005未満)	不検出 (0.0005未満)	不検出 (0.0005未満)	不検出 (0.0005未満)	不検出 (0.0005未満)	不検出 (0.0005未満)	不検出 (0.0005未満)	不検出 (0.0005未満)	不検出 (0.0005未満)	不検出 (0.0005未満)	不検出 (0.0005未満)	不検出 (0.0005未満)	不検出 (0.0005未満)	
土壌含有量試験	第二種特定有害物質	カドミウム及びその化合物 (mg/kg)	45以下	1	1	1未満	3	1未満	8	1未満	4	2	3	1未満	1未満	1未満	1未満	
		六価クロム化合物 (mg/kg)	250以下	20未満	20未満	20未満	20未満	20未満	20未満	20未満	20未満	20未満	20未満	20未満	20未満	20未満	20未満	20未満
		シアン化合物 (mg/kg)	50以下	5未満	5未満	5未満	5未満	5未満	5未満	5未満	5未満	5未満	5未満	5未満	5未満	5未満	5未満	5未満
		水銀及びその化合物 (mg/kg)	15以下	1未満	1未満	1未満	1未満	1未満	1未満	1未満	1未満	1未満	1未満	1未満	1未満	1未満	1未満	1未満
		セレン及びその化合物 (mg/kg)	150以下	10未満	10未満	10未満	10未満	10未満	10未満	10未満	10未満	10未満	10未満	10未満	10未満	10未満	10未満	10未満
		鉛及びその化合物 (mg/kg)	150以下	140	140	10	360	50	800	50	510	280	210	10	10	10未満	10	
		砒素及びその化合物 (mg/kg)	150以下	10未満	10未満	10未満	10未満	10未満	10未満	10未満	10	10未満	10未満	10未満	10未満	10未満	10未満	10未満
		ふっ素及びその化合物 (mg/kg)	4000以下	100	100	100未満	200	100未満	800	100未満	200	200	100未満	100未満	100	100	100未満	
		ほう素及びその化合物 (mg/kg)	4000以下	100未満	100未満	100未満	100未満	100未満	100未満	100未満	100未満	100未満	100未満	100未満	100未満	100未満	100未満	100未満

※網掛けは基準不適合を示す。

※最大形質変更深さより1メートルを超える深さの位置について、試料採取等の対象としていない。

現状GLからの最大形質変更深さ (+1.0m) : 1.5m (2.5m)

試料採取の対象としない深度: 3m以降

表15 土壌ガス調査 (R6調査)

単位：volppm

試料名	クロロ エチレン	四塩化 炭素	1,2- ジクロロ エタン	1,1- ジクロロ エチレン	1,2- ジクロロ エチレン	1,3- ジクロロ プロペン	ジクロロ メタン	テトラ クロロ エチレン	1,1,1- トリクロロ エタン	1,1,2- トリクロロ エタン	トリクロロ エチレン	ベンゼン
C1-4	<	<	<	<	<	<	<	<	<	<	<	<
C1-5	<	<	<	<	<	<	<	<	<	<	<	<
D6-9	<	<	<	<	<	<	<	<	<	<	<	<
定量 下限値	0.1	0.1	0.1	0.1	0.1	0.1	0.1	0.1	0.1	0.1	0.1	0.05

※ <は定量下限値未満を示す。

表16 土壌溶出量調査及び土壌含有量調査(R6調査)

調査地点	m	第二種特定有害物質(溶出量試験・mg/L)										第二種特定有害物質(含有量試験・mg/kg)										
		カドミウム 及びその化 合物	六価クロム 化合物	シアン化合 物	水銀及びそ の化合物	アルキル水 銀	セレン及び その化合物	鉛及びその 化合物	砒素及びそ の化合物	ふっ素及び その化合物	ほう素及び その化合物	カドミウム 及びその化 合物	六価クロム 化合物	シアン化合 物	水銀及びそ の化合物	セレン及び その化合物	鉛及びその 化合物	砒素及びそ の化合物	ふっ素及び その化合物	ほう素及び その化合物		
基準値		0.003以下	0.05以下	検出されな いこと	0.0005以下	検出されな いこと	0.01以下	0.01以下	0.01以下	0.8以下	1以下	45以下	250以下	50以下	15以下	150以下	150以下	150以下	4,000以下	4,000以下		
定量下限値		0.0003	0.01	0.1	0.0005	0.0005	0.002	0.005	0.005	0.08	0.02	1	20	5	1	10	10	10	100	100		
C1-4	表層	ND	0.01	ND	ND	ND	ND	ND	ND	0.008	0.35	0.02	ND	ND	ND	ND	ND	30	ND	ND	ND	
	1	ND	ND	ND	ND	ND	ND	ND	ND	0.016	0.58	ND	ND	ND	ND	ND	ND	30	ND	ND	ND	
	2	ND	ND	ND	ND	ND	ND	ND	ND	0.65	ND	ND	ND	ND	ND	ND	ND	ND	ND	ND	ND	
	3	ND	ND	ND	ND	ND	ND	ND	ND	0.73	0.02	ND	ND	ND	ND	ND	ND	10	ND	ND	ND	
	4	ND	ND	ND	ND	ND	ND	ND	ND	0.024	1.0	0.15	ND	ND	ND	ND	ND	ND	ND	ND	ND	
	5	ND	ND	ND	ND	ND	ND	ND	ND	0.023	1.1	0.23	ND	ND	ND	ND	ND	ND	10	ND	ND	ND
	6	ND	ND	ND	ND	ND	ND	ND	ND	0.020	0.78	0.22	ND	ND	ND	ND	ND	ND	10	ND	ND	ND
	7	ND	ND	ND	ND	ND	ND	ND	ND	0.015	0.78	0.30	ND	ND	ND	ND	ND	ND	10	ND	ND	ND
	8	ND	ND	ND	ND	ND	ND	ND	ND	0.51	0.15	0.15	ND	ND	ND	ND	ND	ND	ND	ND	ND	ND
	9	ND	ND	ND	ND	ND	ND	ND	ND	0.005	0.44	0.13	ND	ND	ND	ND	ND	ND	ND	ND	ND	ND
	10	ND	ND	ND	ND	ND	ND	ND	ND	0.051	0.79	0.56	ND	ND	ND	ND	ND	ND	10	ND	ND	ND
C1-5	表層	ND	ND	ND	ND	ND	ND	ND	0.008	0.86	ND	ND	ND	ND	ND	ND	ND	40	ND	ND	ND	
	1	ND	ND	ND	ND	ND	ND	ND	0.008	1.1	ND	ND	ND	ND	ND	ND	ND	110	ND	ND	ND	
	2	ND	ND	ND	ND	ND	ND	ND	ND	1.1	0.03	ND	ND	ND	ND	ND	ND	30	ND	ND	ND	
	3	ND	ND	ND	ND	ND	ND	ND	ND	1.2	0.02	ND	ND	ND	ND	ND	ND	10	ND	ND	ND	
	4	ND	ND	ND	ND	ND	ND	ND	0.010	0.80	0.13	ND	ND	ND	ND	ND	ND	ND	ND	ND	ND	
	5	ND	ND	ND	ND	ND	ND	ND	0.018	1.0	0.21	ND	ND	ND	ND	ND	ND	ND	10	ND	ND	ND
	6	ND	ND	ND	ND	ND	ND	ND	0.024	0.88	0.16	ND	ND	ND	ND	ND	ND	ND	ND	ND	ND	ND
	7	ND	ND	ND	ND	ND	ND	ND	0.011	0.64	0.31	ND	ND	ND	ND	ND	ND	ND	ND	ND	ND	ND
	8	ND	ND	ND	ND	ND	ND	ND	0.013	0.58	0.36	ND	ND	ND	ND	ND	ND	ND	10	ND	ND	ND
	9	ND	ND	ND	ND	ND	ND	ND	0.008	0.50	0.15	ND	ND	ND	ND	ND	ND	ND	ND	ND	ND	ND
	10	ND	ND	ND	ND	ND	ND	ND	0.061	0.90	0.67	ND	ND	ND	ND	ND	ND	ND	10	ND	ND	ND
D6-9	表層	ND	0.03	ND	ND	ND	ND	ND	ND	ND	0.03	ND	ND	ND	ND	ND	ND	20	ND	ND	ND	
	1	ND	0.13	ND	ND	ND	ND	ND	ND	ND	0.05	ND	ND	ND	ND	ND	ND	30	ND	100	ND	
	2	ND	0.02	ND	ND	ND	ND	ND	ND	0.08	0.04	ND	ND	ND	ND	ND	ND	20	ND	ND	ND	
	3	ND	ND	ND	ND	ND	ND	ND	0.008	0.50	0.04	3	ND	ND	ND	ND	ND	350	ND	100	ND	
	4	ND	ND	ND	ND	ND	ND	ND	ND	0.40	0.02	4	ND	ND	ND	ND	ND	590	ND	100	ND	
	5	ND	ND	ND	ND	ND	ND	ND	0.069	0.95	0.08	5	ND	ND	ND	ND	ND	420	90	300	ND	
	6	ND	ND	ND	ND	ND	ND	ND	0.12	0.96	0.28	ND	ND	ND	ND	ND	ND	10	20	ND	ND	
	7	ND	ND	ND	ND	ND	ND	ND	0.075	0.64	0.44	ND	ND	ND	ND	ND	ND	10	ND	ND	ND	
	8	ND	ND	ND	ND	ND	ND	ND	0.033	0.26	0.13	ND	ND	ND	ND	ND	ND	ND	ND	ND	ND	
	9	ND	ND	ND	ND	ND	ND	ND	0.034	0.35	0.25	ND	ND	ND	ND	ND	ND	ND	ND	ND	ND	
	10	ND	ND	ND	ND	ND	ND	ND	0.099	0.69	0.83	ND	ND	ND	ND	ND	ND	10	ND	ND	ND	

※網掛けは基準不適合を示す。  
 ※NDは定量下限値未満を示す。

表17 土壌ガス調査 (R7調査)

単位：volppm

試料名	クロロ エチレン	四塩化 炭素	1,2- ジクロロ エタン	1,1- ジクロロ エチレン	1,2- ジクロロ エチレン	1,3- ジクロロ プロペン	ジクロロ メタン	テトラ クロロ エチレン	1,1,1- トリクロロ エタン	1,1,2- トリクロロ エタン	トリクロロ エチレン	ベンゼン
C12-9	<	<	<	<	<	<	<	<	<	<	<	<
D12-7	<	<	<	<	<	<	<	<	<	<	<	<
定量 下限値	0.1	0.1	0.1	0.1	0.1	0.1	0.1	0.1	0.1	0.1	0.1	0.05

※ <は定量下限値未満を示す。

表18 土壌溶出量調査及び土壌含有量調査(R7調査)

調査地点	m	第二種特定有害物質(溶出量試験・mg/L)										第二種特定有害物質(含有量試験・mg/kg)									
		カドミウム及びその化合物	六価クロム化合物	シアン化合物	水銀及びその化合物	アルキル水銀	セレン及びその化合物	鉛及びその化合物	砒素及びその化合物	ふっ素及びその化合物	ほう素及びその化合物	カドミウム及びその化合物	六価クロム化合物	シアン化合物	水銀及びその化合物	セレン及びその化合物	鉛及びその化合物	砒素及びその化合物	ふっ素及びその化合物	ほう素及びその化合物	
基準値		0.003以下	0.05以下	検出されないこと	0.0005以下	検出されないこと	0.01以下	0.01以下	0.01以下	0.8以下	1以下	45以下	250以下	50以下	15以下	150以下	150以下	150以下	4,000以下	4,000以下	
定量下限値		0.0003	0.01	0.1	0.0005	0.0005	0.002	0.005	0.005	0.08	0.02	1	20	5	1	10	10	10	100	100	
C12-9	表層	ND	ND	ND	ND	ND	ND	ND	ND	0.17	ND	ND	ND	ND	ND	ND	ND	ND	ND	ND	
	1	ND	ND	ND	ND	ND	ND	ND	ND	0.43	ND	ND	ND	ND	ND	ND	20	ND	ND	ND	
D12-7	表層	ND	ND	ND	ND	ND	ND	ND	ND	ND	ND	ND	ND	ND	ND	10	ND	ND	ND	ND	
	1	ND	ND	ND	ND	ND	ND	ND	ND	0.08	ND	ND	ND	ND	ND	10	ND	ND	ND	ND	

※NDは定量下限値未満を示す。

図1 筆

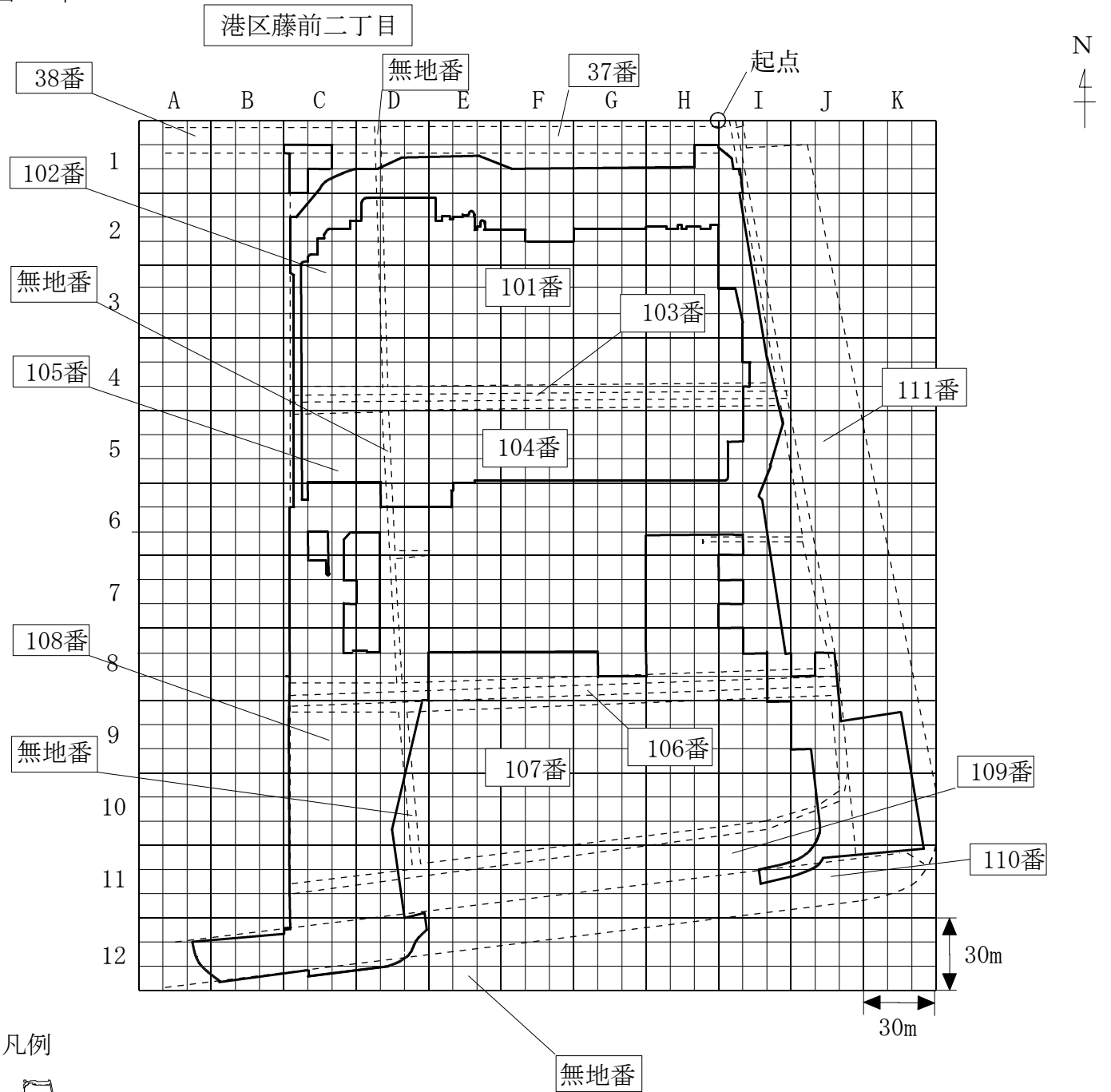

凡例



: 調査対象地

--- : 筆の境界

	A		
地点名: A1-1	1	2	3
1	4	5	6
単位区画凡例	7	8	9

図2 試料採取地点（過去調査）

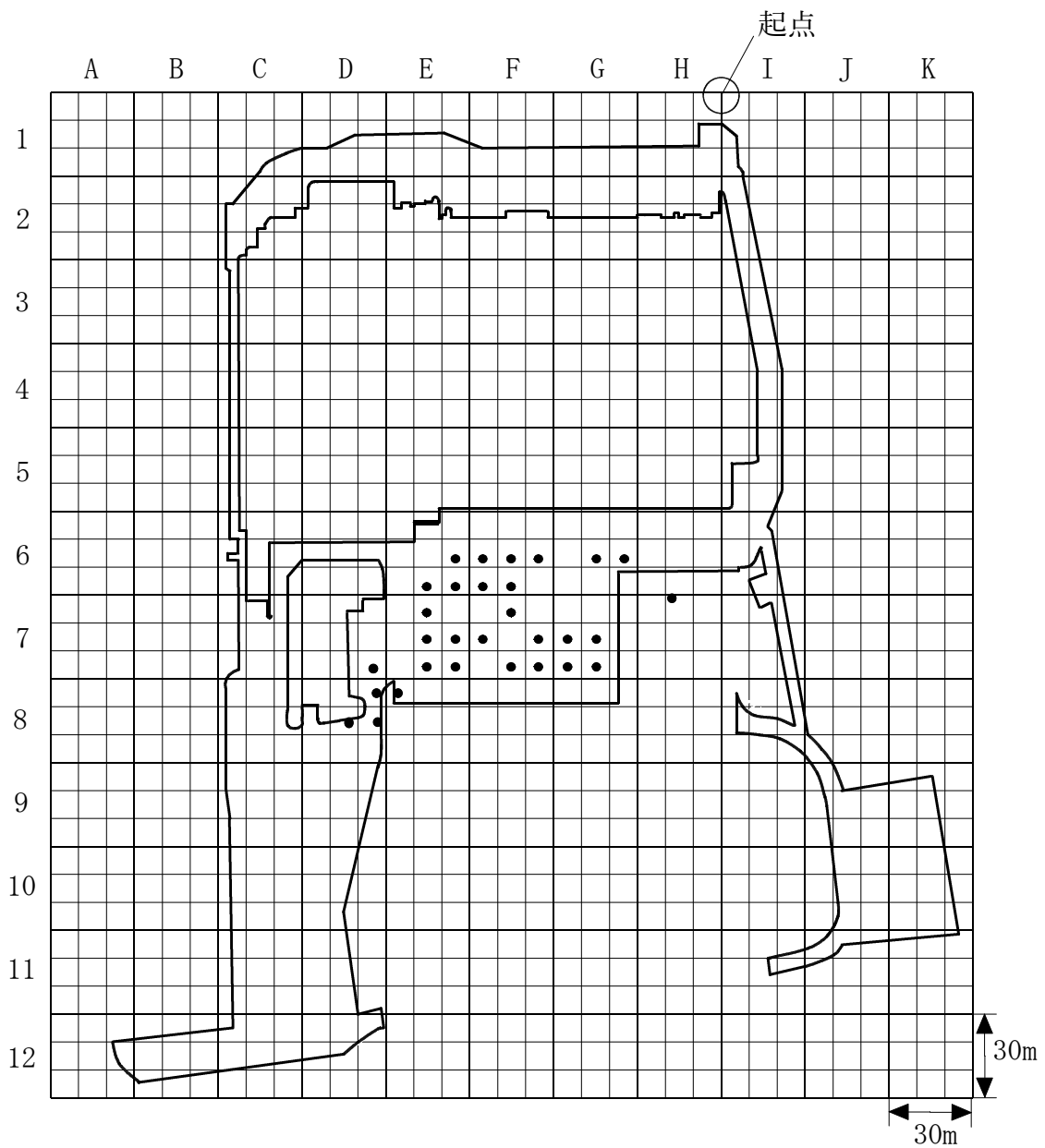

凡例



: 調査対象地

• : 土壌試料採取地点

	A		
地点名:A1-1	1	2	3
1	4	5	6
単位区画凡例	7	8	9

図3 試料採取地点

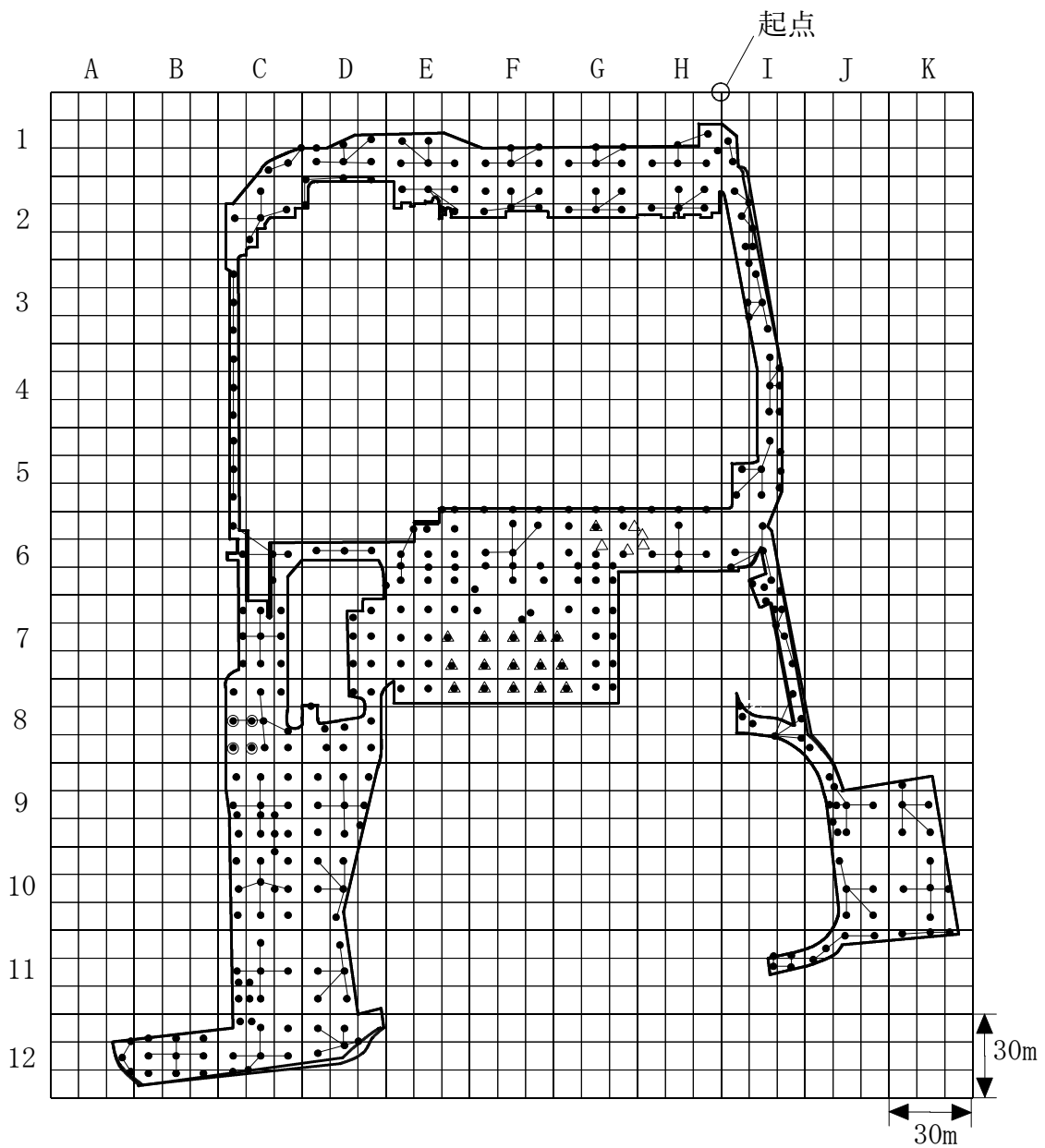

凡例



: 調査対象地



: 土壌ガス試料採取地点



: 土壌試料採取地点



: 土壌試料採取地点 (炉室下若しくは排水処理施設下)

	A		
地点名:A1-1	1	2	3
1	4	5	6
単位区画凡例	7	8	9

図4 試料採取地点（追完調査）

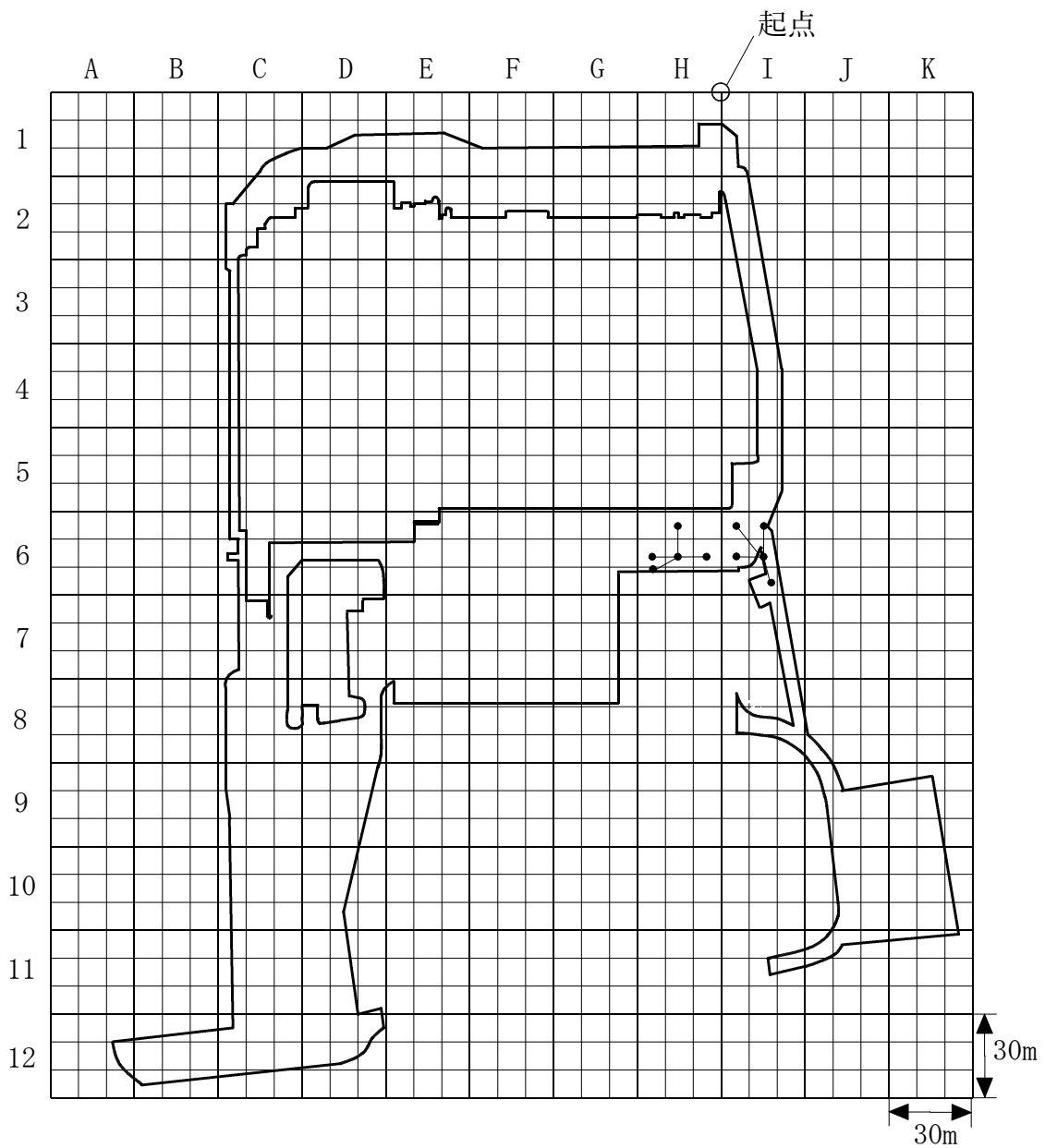

凡例



: 調査対象地

• : 土壌試料採取地点

	A		
地点名:A1-1	1	2	3
1	4	5	6
单位区画凡例	7	8	9

図5 形質変更時要届出区域（第一種特定有害物質）【当初指定時】

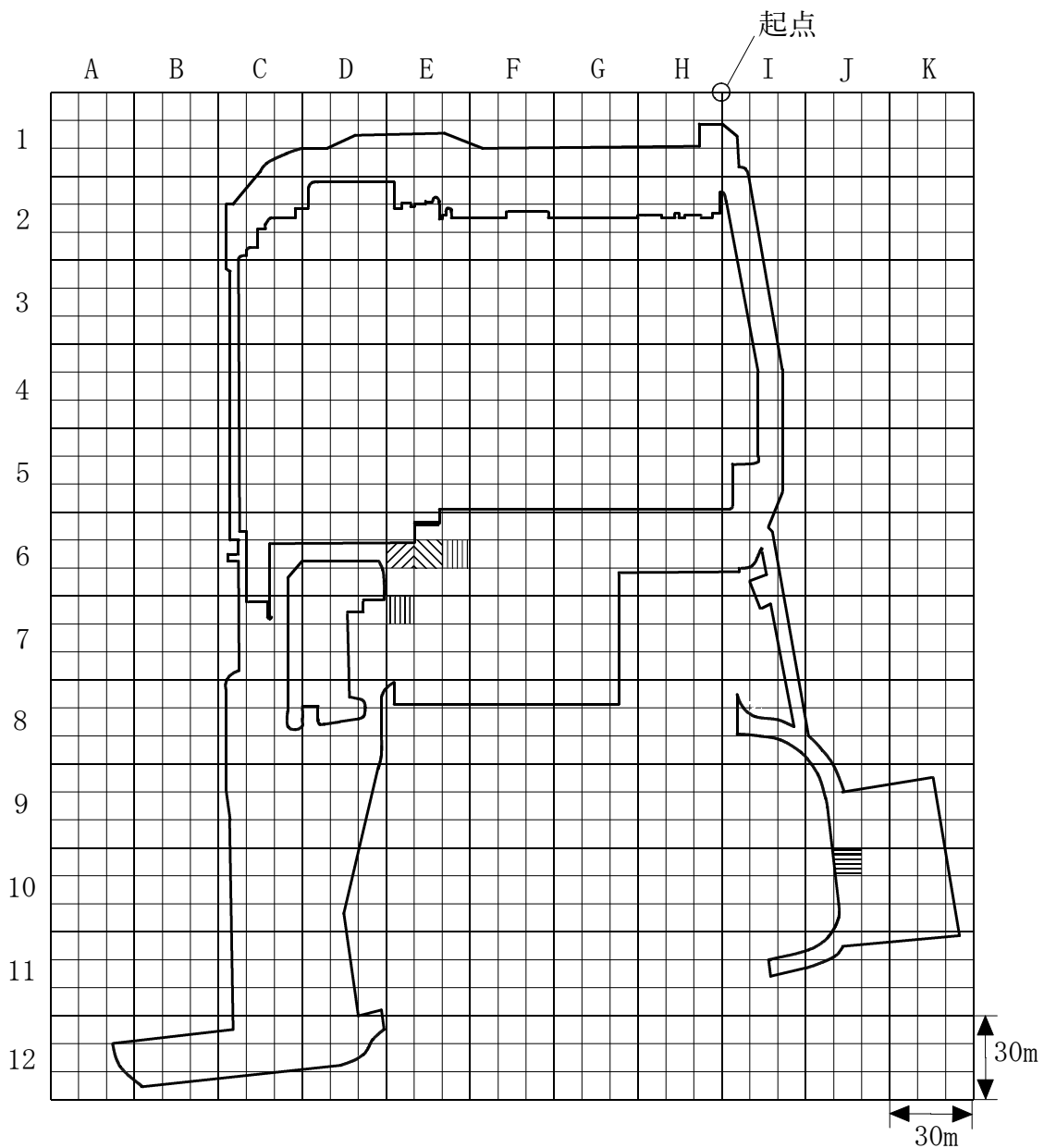

凡例



：調査対象地



：形質変更時要届出区域（クロロエチレン、1,2-ジクロロエタン、1,1-ジクロロエチレン、1,2-ジクロロエチレン、トリクロロエチレン（土壌溶出量基準不適合））



：形質変更時要届出区域（クロロエチレン、四塩化炭素、1,1-ジクロロエチレン、1,2-ジクロロエチレン、ジクロロメタン、トリクロロエチレン（土壌溶出量基準不適合））



：形質変更時要届出区域（四塩化炭素、ジクロロメタン（土壌溶出量基準不適合））



：形質変更時要届出区域（1,2-ジクロロエタン（土壌溶出量基準不適合））

		A		
地点名:A1-1	1	2	3	
1	4	5	6	
単位区画凡例	7	8	9	

図6 形質変更時要届出区域（カドミウム及びその化合物、六価クロム化合物、シアン化合物）  
【当初指定時】

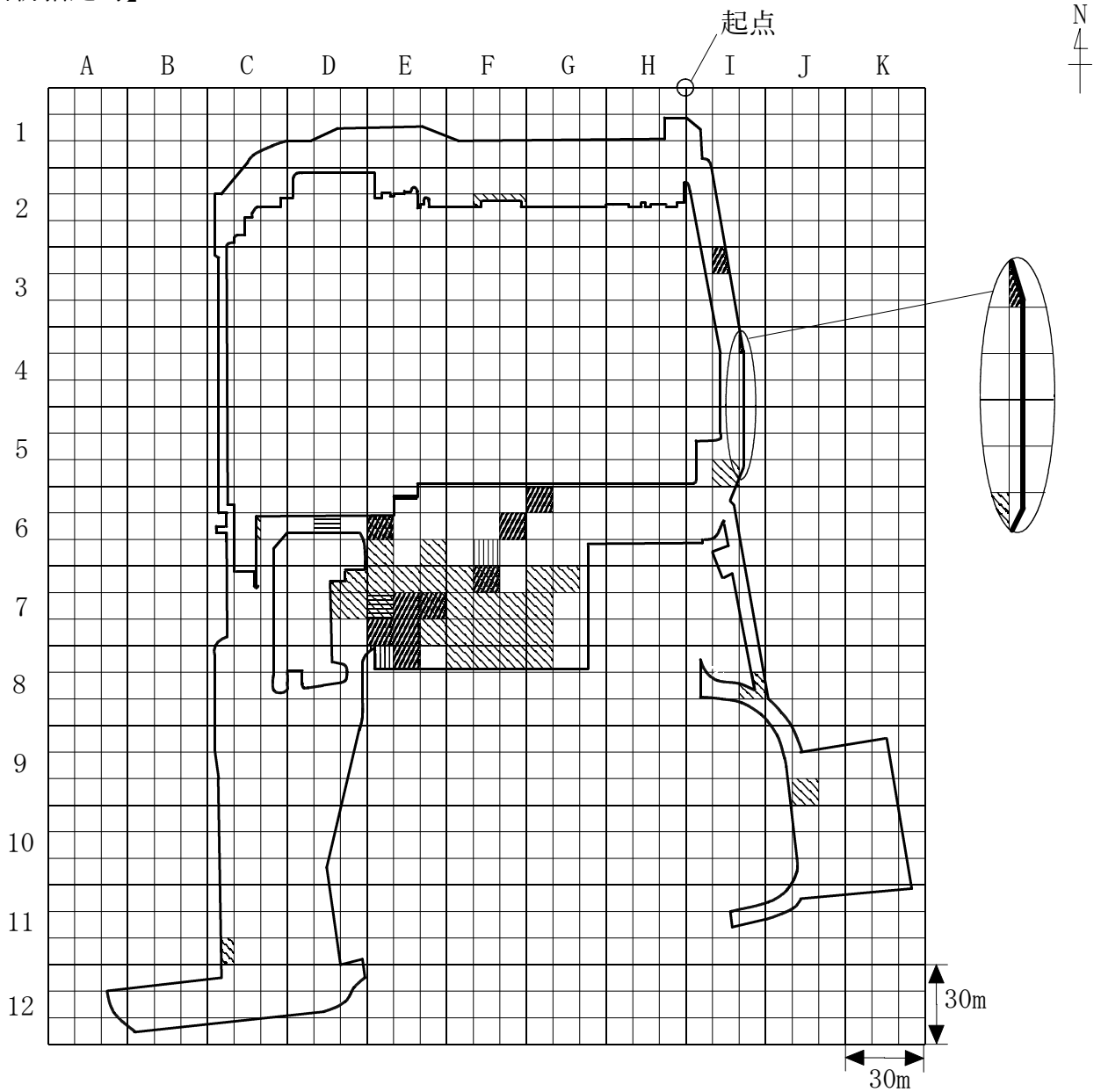

凡例



：調査対象地



：形質変更時要届出区域（カドミウム及びその化合物（土壌溶出量基準不適合））



：形質変更時要届出区域（六価クロム化合物（土壌溶出量基準不適合））



：形質変更時要届出区域（シアン化合物（土壌溶出量基準不適合））



：形質変更時要届出区域（カドミウム及びその化合物（土壌含有量基準不適合））

		A		
地点名：A1-1	1	2	3	
1	4	5	6	
単位区画凡例	7	8	9	

図7 形質変更時要届出区域（水銀及びその化合物、セレン及びその化合物、鉛及びその化合物）  
【当初指定時】

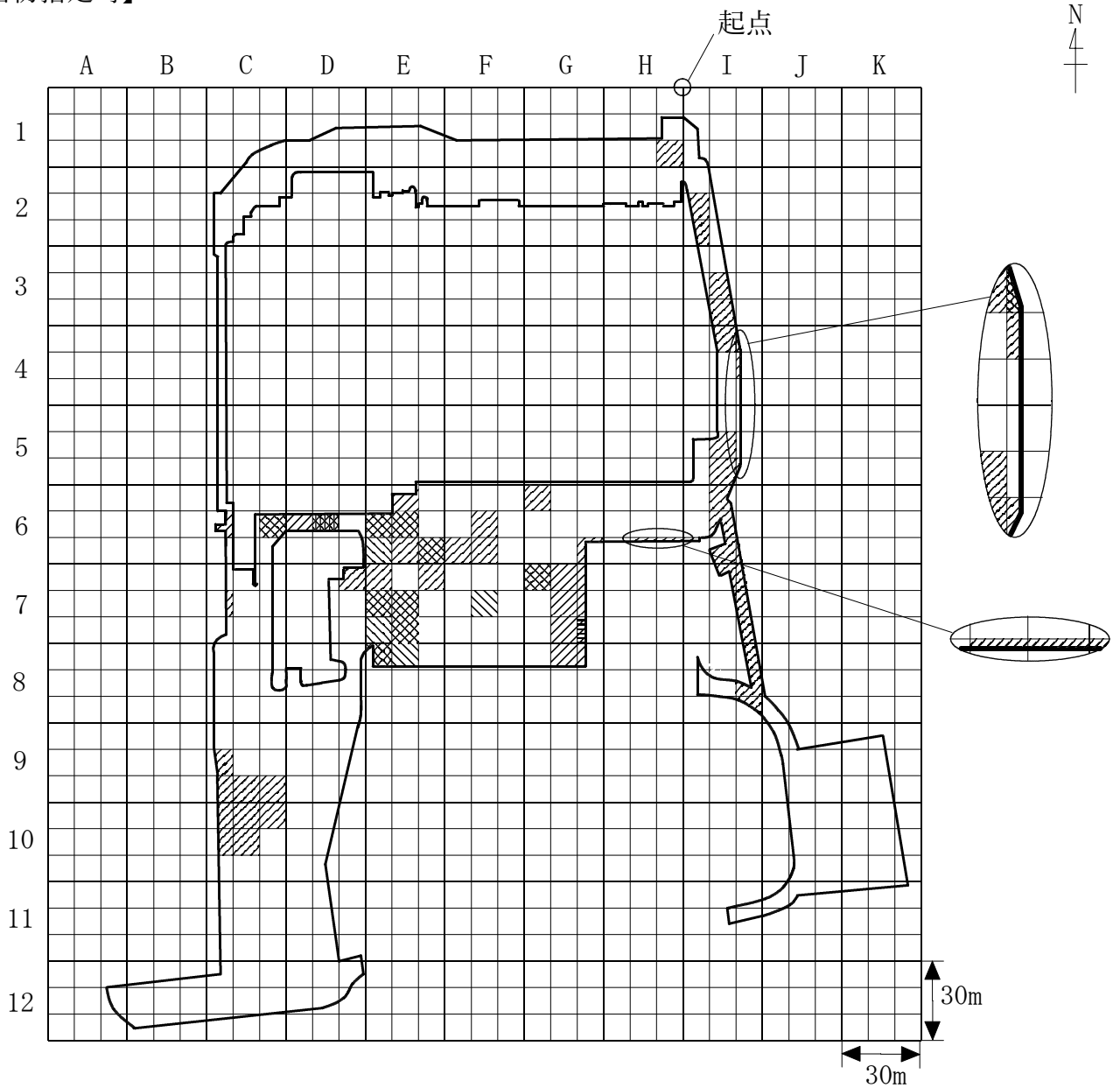

凡例



：調査対象地



：形質変更時要届出区域（水銀及びその化合物（土壤溶出量基準不適合））



：形質変更時要届出区域（セレン及びその化合物（土壤溶出量基準不適合））



：形質変更時要届出区域（鉛及びその化合物（土壤溶出量基準不適合））



：形質変更時要届出区域（鉛及びその化合物（土壤含有量基準不適合））

		A		
地点名:A1-1	1	2	3	
1	4	5	6	
単位区画凡例	7	8	9	

図8 形質変更時要届出区域（<sup>ひ</sup>砒素及びその化合物、ふっ素及びその化合物、ほう素及びその化合物）  
【当初指定時】

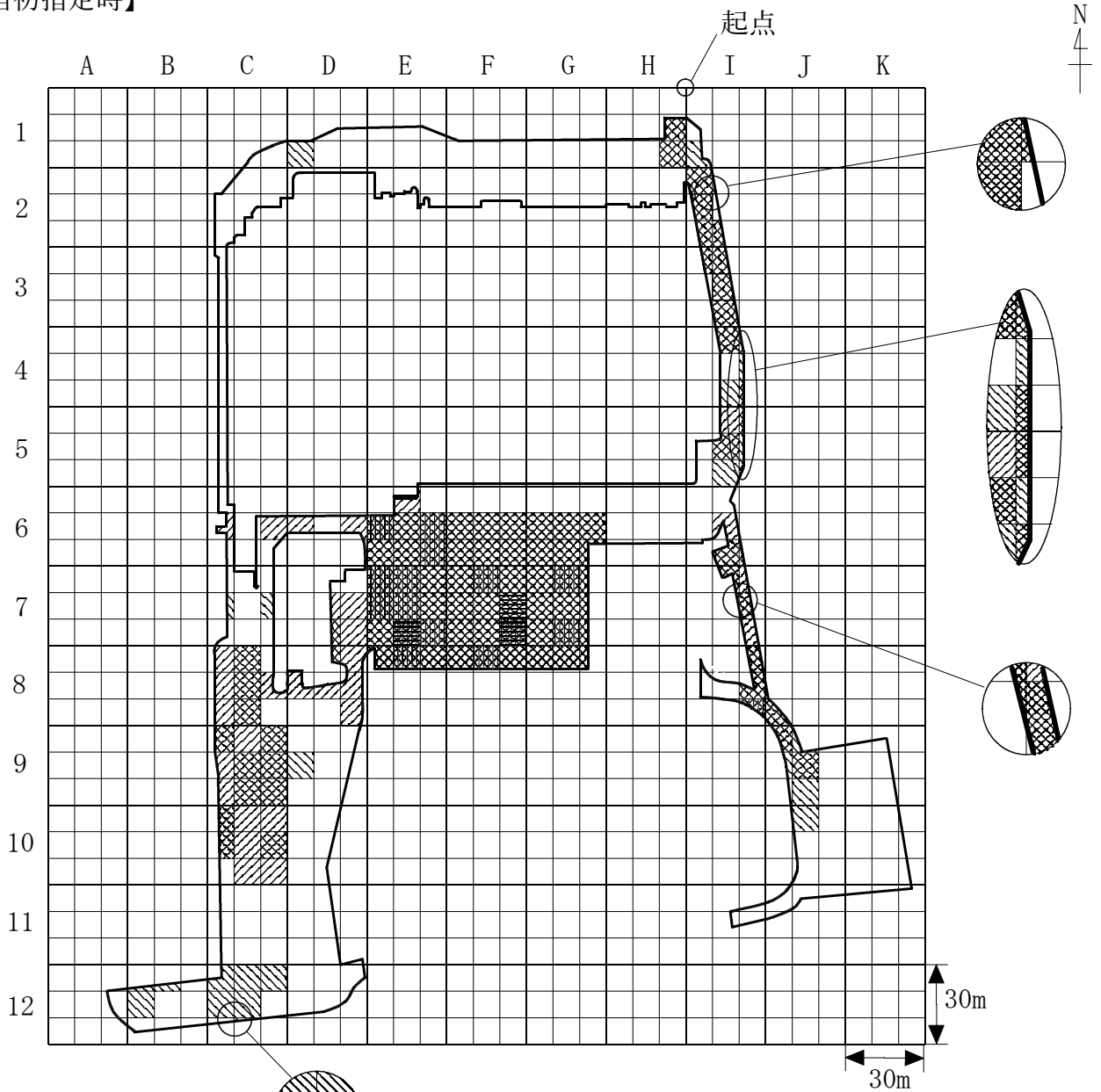

凡例



：調査対象地



：形質変更時要届出区域（<sup>ひ</sup>砒素及びその化合物（土壤溶出量基準不適合））



：形質変更時要届出区域（ふっ素及びその化合物（土壤溶出量基準不適合））



：形質変更時要届出区域（ほう素及びその化合物（土壤溶出量基準不適合））



：形質変更時要届出区域（ふっ素及びその化合物（土壤含有量基準不適合））

		A		
地点名：A1-1	1	2	3	
1	4	5	6	
単位区画凡例	7	8	9	

図9 一部追加指定した形質変更時要届出区域（第一種特定有害物質）【R5】

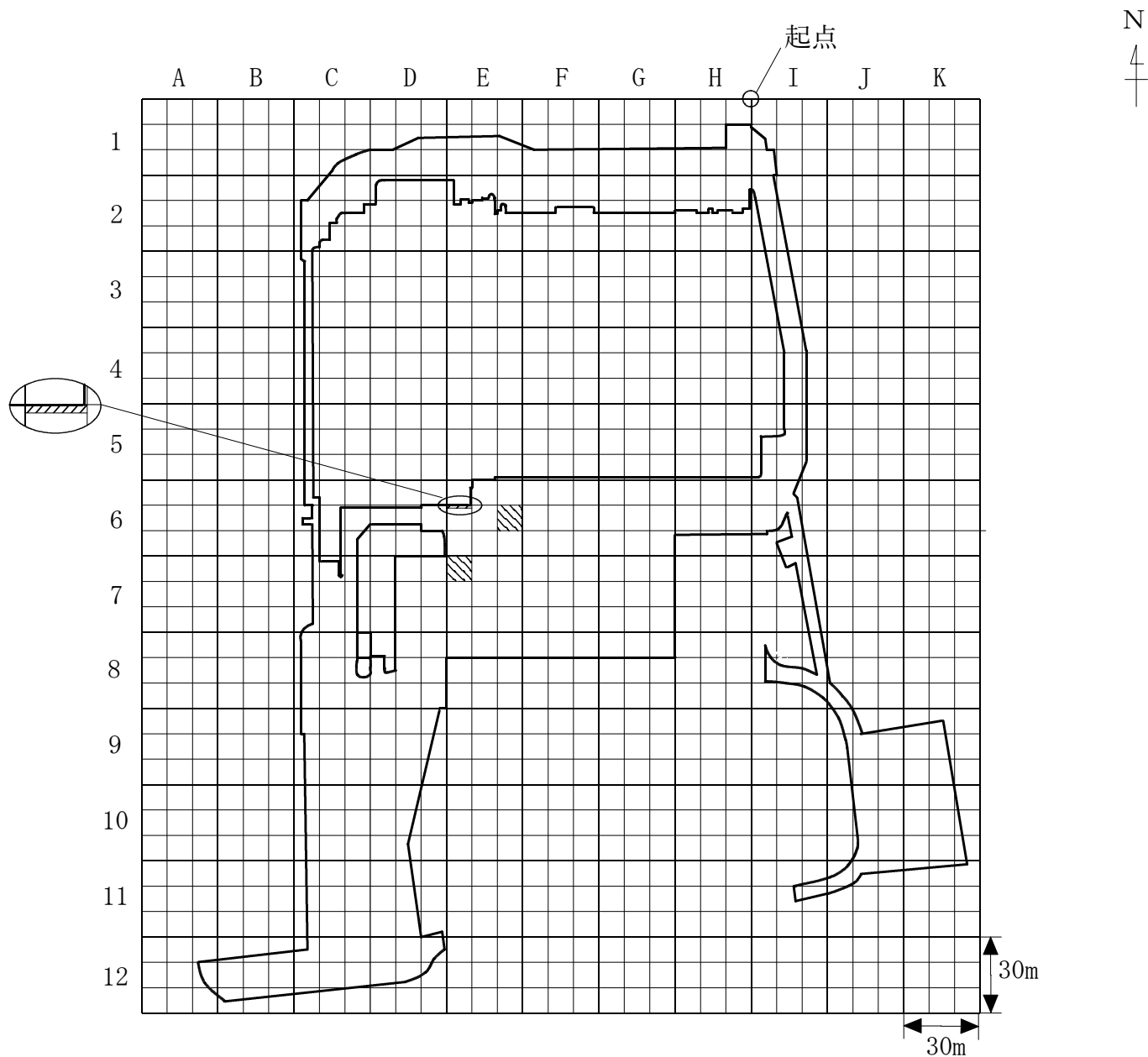

凡例

 : 調査対象地

 : 形質変更時要届出区域（クロロエチレン、一・一―ジクロロエチレン、一・二―ジクロロエチレン及びトリクロロエチレン（土壌溶出量基準不適合））

 : 形質変更時要届出区域（四塩化炭素及びジクロロメタン（土壌溶出量基準不適合））

	A		
地点名:A1-1	1	2	3
1	4	5	6
単位区画凡例	7	8	9

図10 一部追加指定した形質変更時要届出区域（カドミウム及びその化合物）【R5】

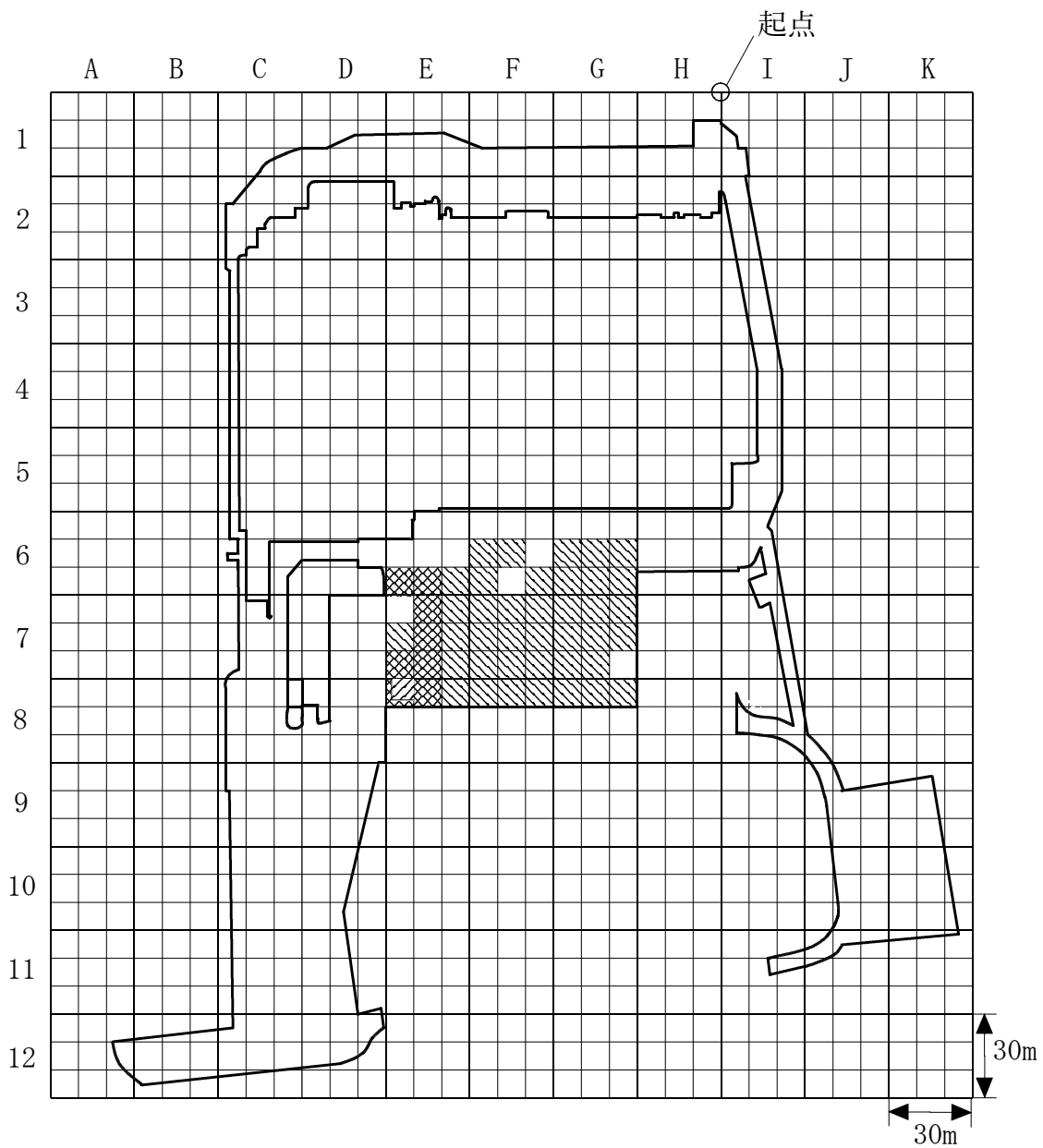

凡例



: 調査対象地



: 形質変更時要届出区域（カドミウム及びその化合物（土壌溶出量基準不適合））



: 形質変更時要届出区域（カドミウム及びその化合物（土壌含有量基準不適合））

		A		
地点名:A1-1	1	2	3	
1	4	5	6	
単位区画凡例	7	8	9	

図11 一部追加指定した形質変更時要届出区域（六価クロム化合物）【R5】

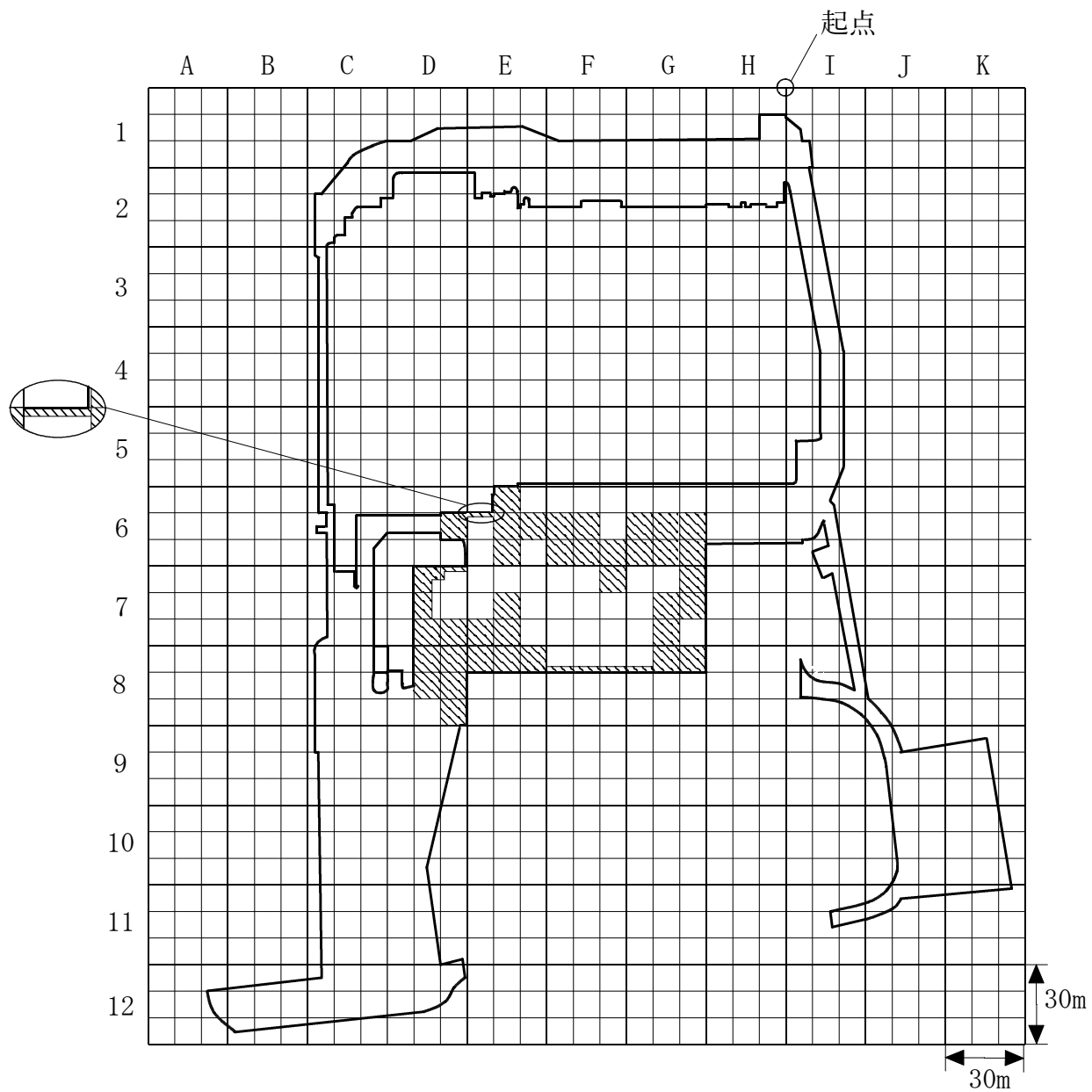

凡例

 : 調査対象地

 : 形質変更時要届出区域（六価クロム化合物（土壤溶出量基準不適合））

	A		
地点名:A1-1	1	2	3
1	4	5	6
単位区画凡例	7	8	9

図12 一部追加指定した形質変更時要届出区域（シアン化合物、水銀及びその化合物）【R5】

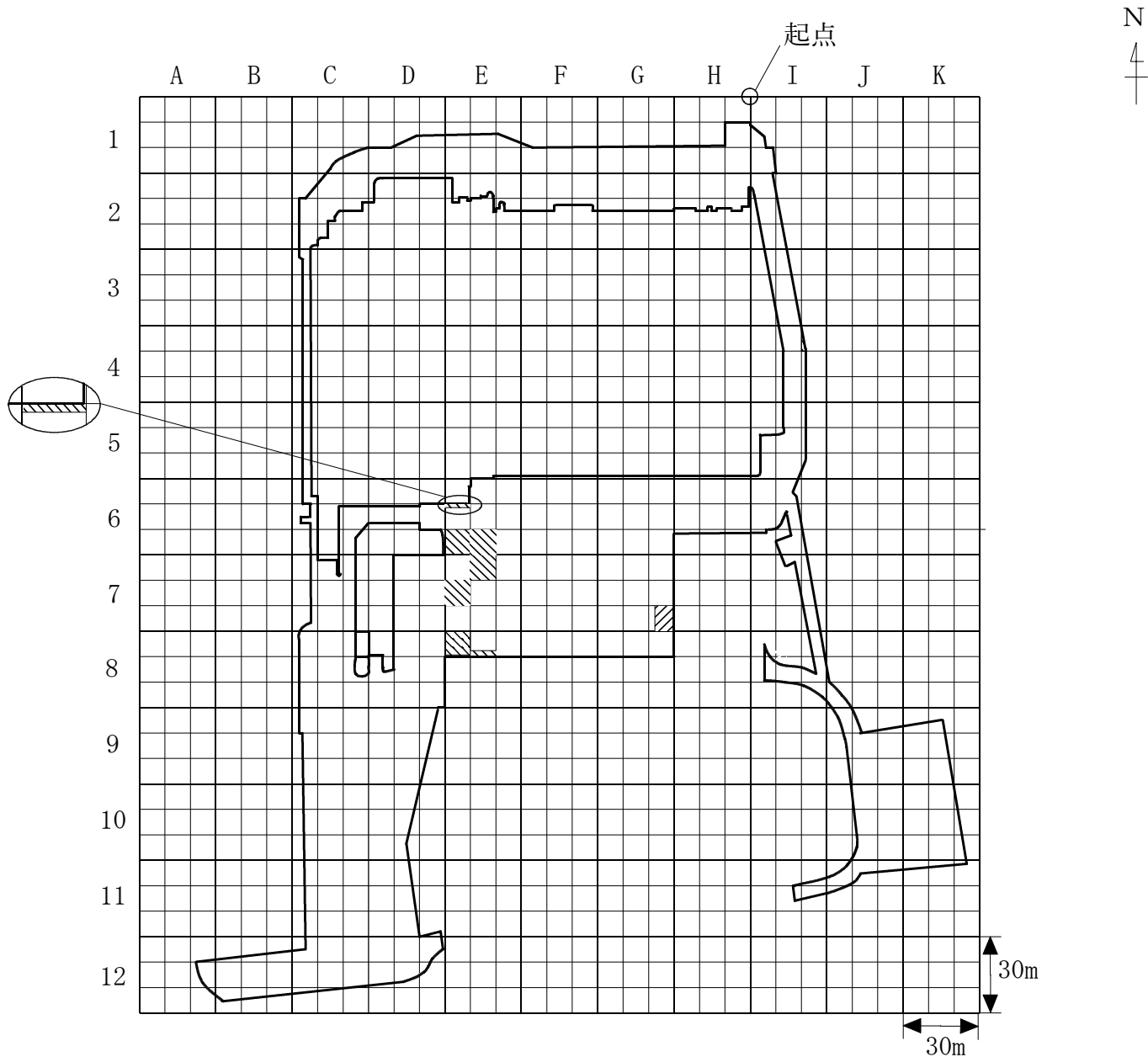

凡例



：調査対象地



：形質変更時要届出区域（シアン化合物（土壤溶出量基準不適合））



：形質変更時要届出区域（水銀及びその化合物（土壤溶出量基準不適合））

	A		
地点名：A1-1	1	2	3
1	4	5	6
単位区画凡例	7	8	9

図13 一部追加指定した形質変更時要届出区域（鉛及びその化合物）【R5】

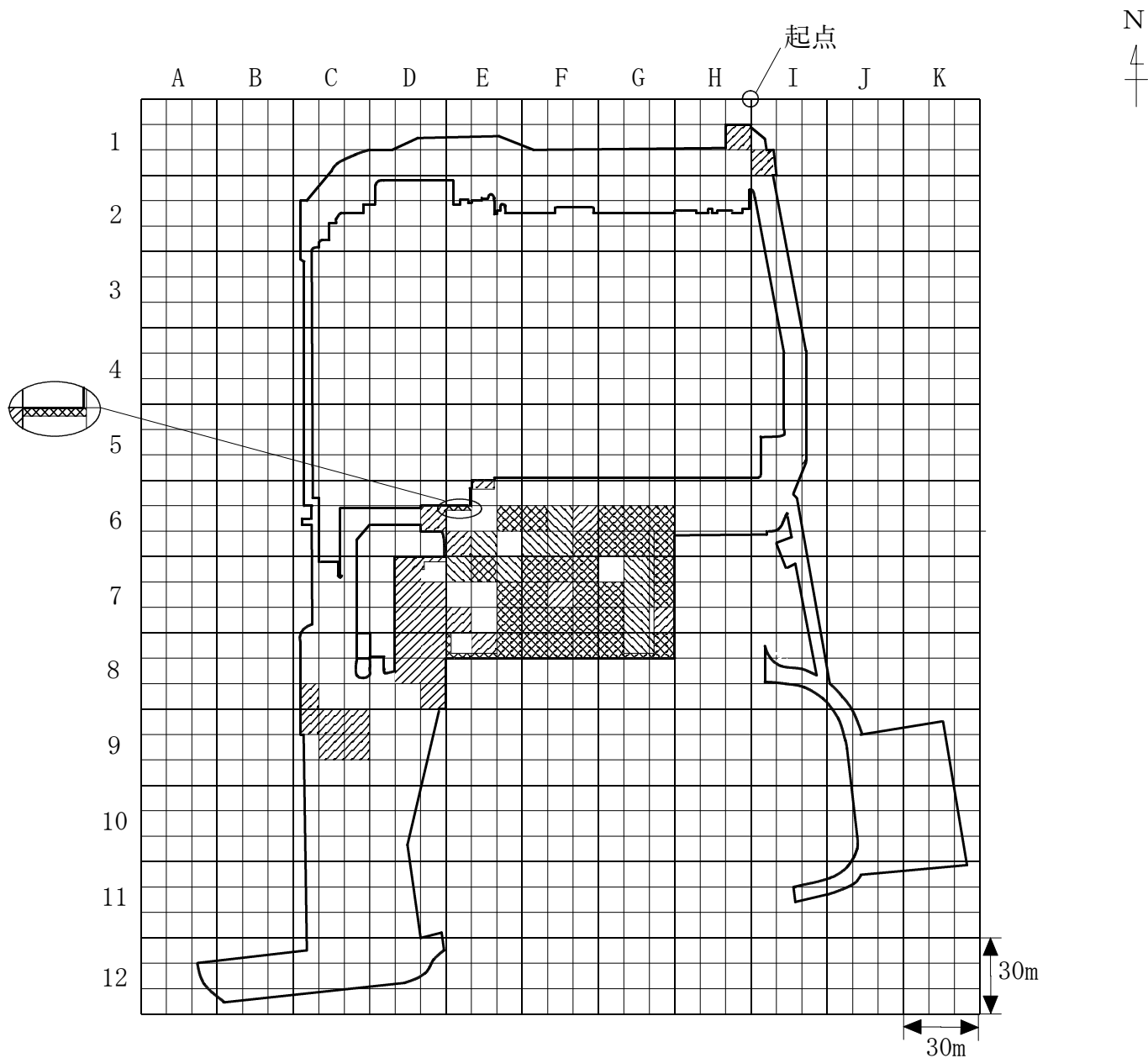

凡例

 : 調査対象地

 : 形質変更時要届出区域（鉛及びその化合物（土壌溶出量基準不適合））

 : 形質変更時要届出区域（鉛及びその化合物（土壌含有量基準不適合））

	A		
地点名:A1-1	1	2	3
1	4	5	6
単位区画凡例	7	8	9

図14 一部追加指定した形質変更時要届出区域（砒素及びその化合物）【R5】

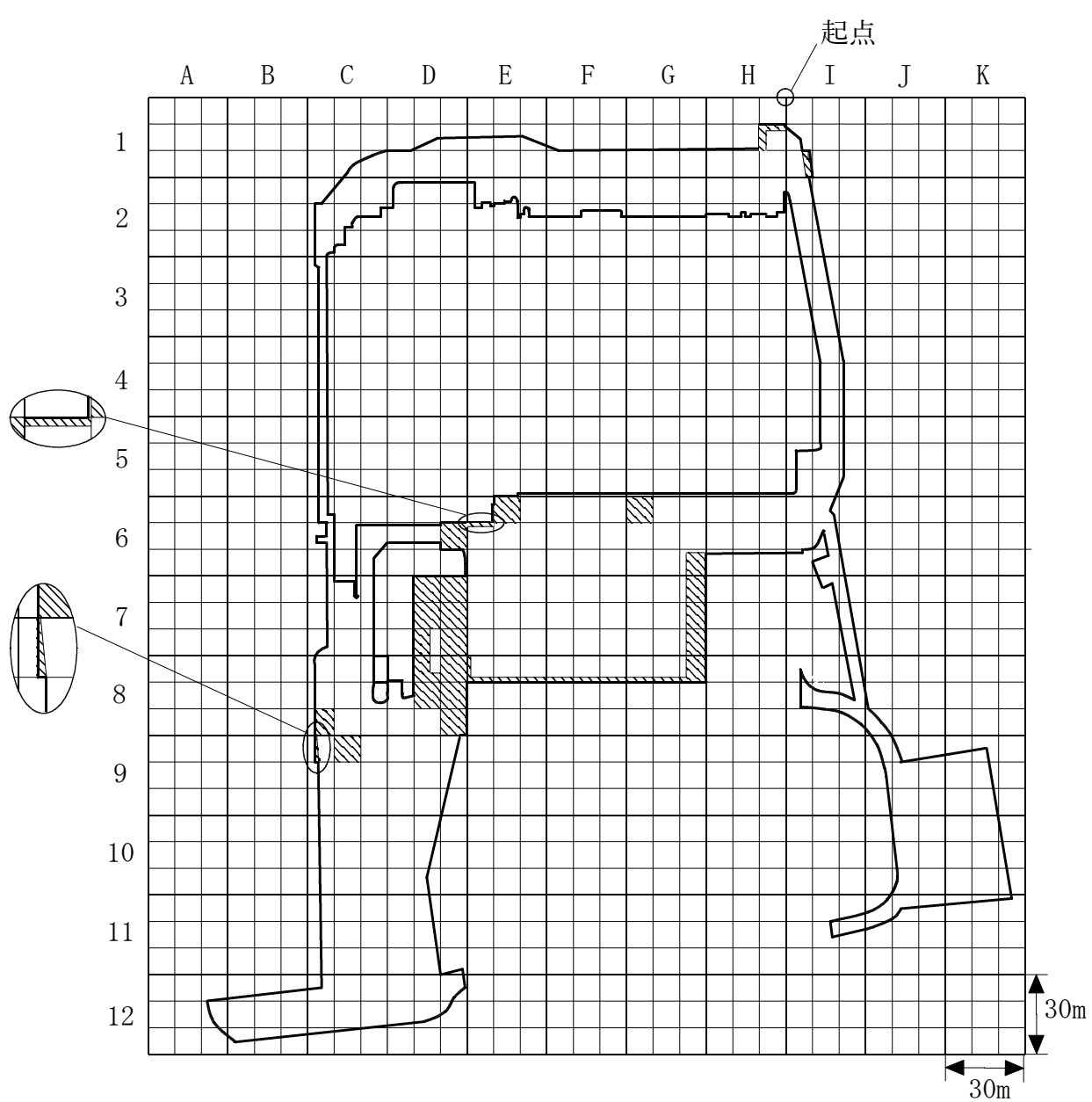

凡例

 : 調査対象地

 : 形質変更時要届出区域（砒素及びその化合物（土壤溶出量基準不適合））

	A		
地点名:A1-1	1	2	3
1	4	5	6
単位区画凡例	7	8	9

図15 一部追加指定した形質変更時要届出区域（ふっ素及びその化合物）【R5】

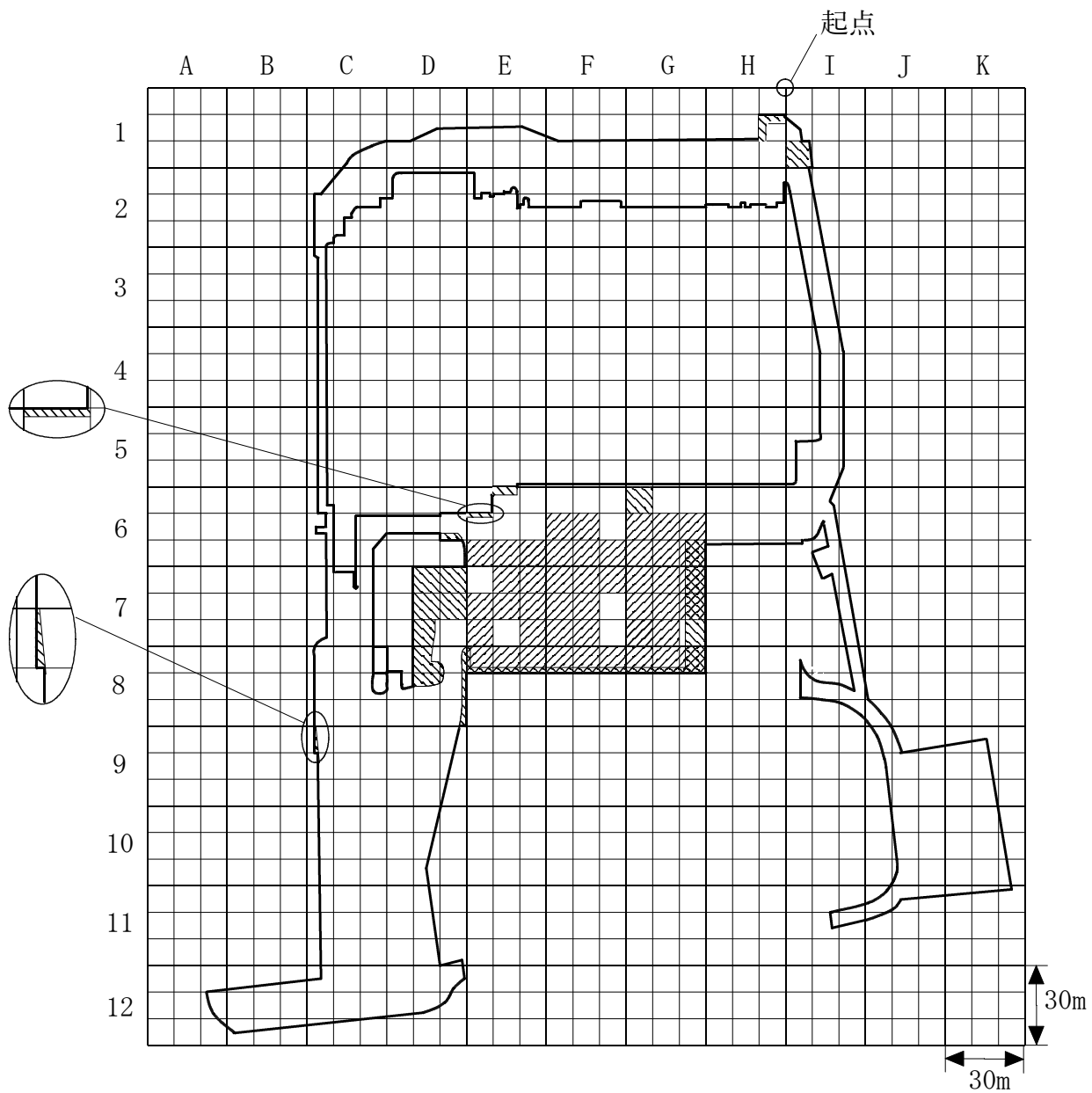

凡例



: 調査対象地



: 形質変更時要届出区域（ふっ素及びその化合物（土壤溶出量基準不適合））



: 形質変更時要届出区域（ふっ素及びその化合物（土壤含有量基準不適合））

	A		
地点名:A1-1	1	2	3
1	4	5	6
単位区画凡例	7	8	9

図16 一部追加指定した形質変更時要届出区域（ほう素及びその化合物）【R5】

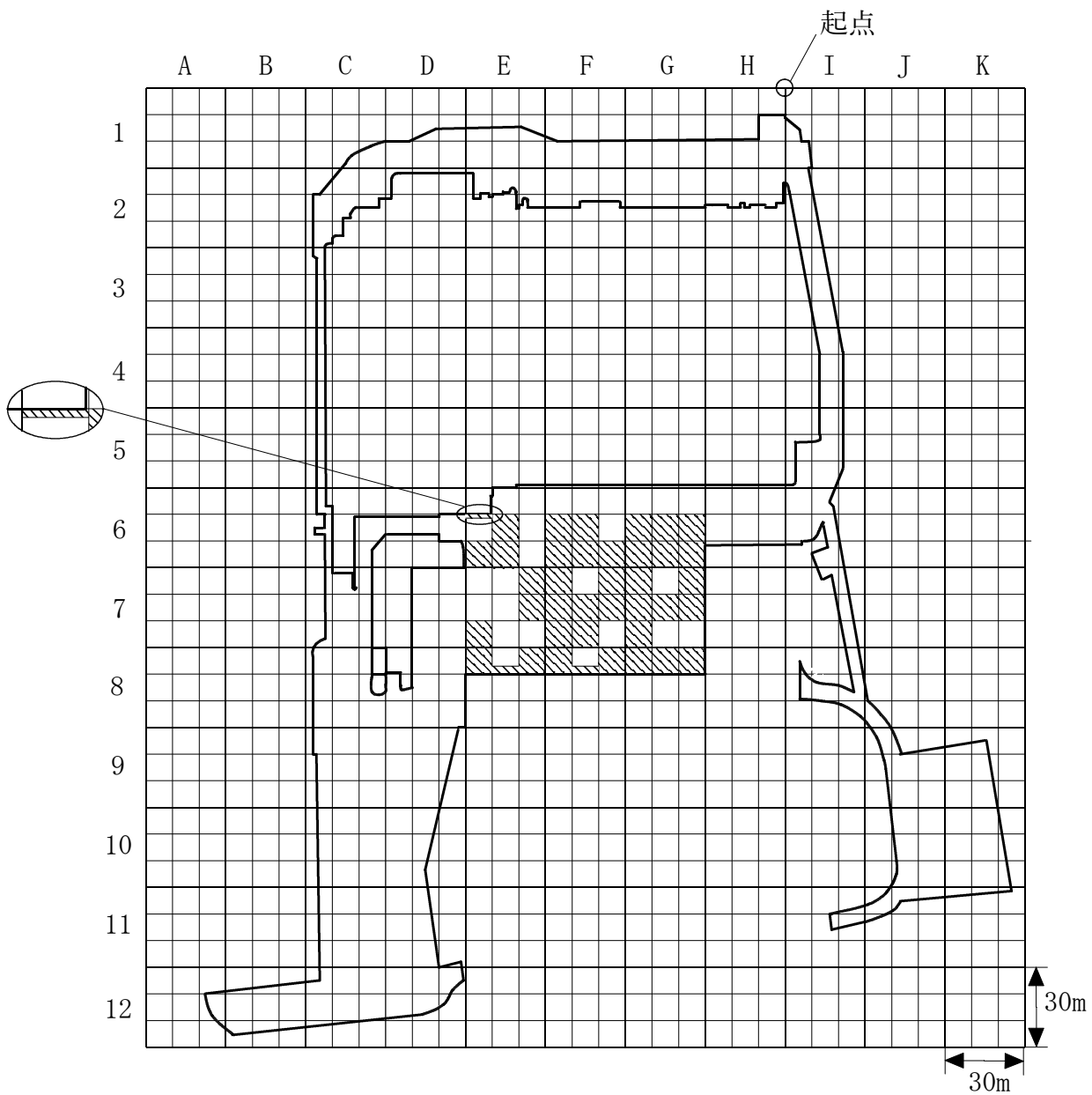

凡例



: 調査対象地



: 形質変更時要届出区域（ほう素及びその化合物（土壌溶出量基準不適合））

	A		
地点名:A1-1	1	2	3
1	4	5	6
単位区画凡例	7	8	9

図17 一部指定を解除した形質変更時要届出区域（シアン化合物）【R6】

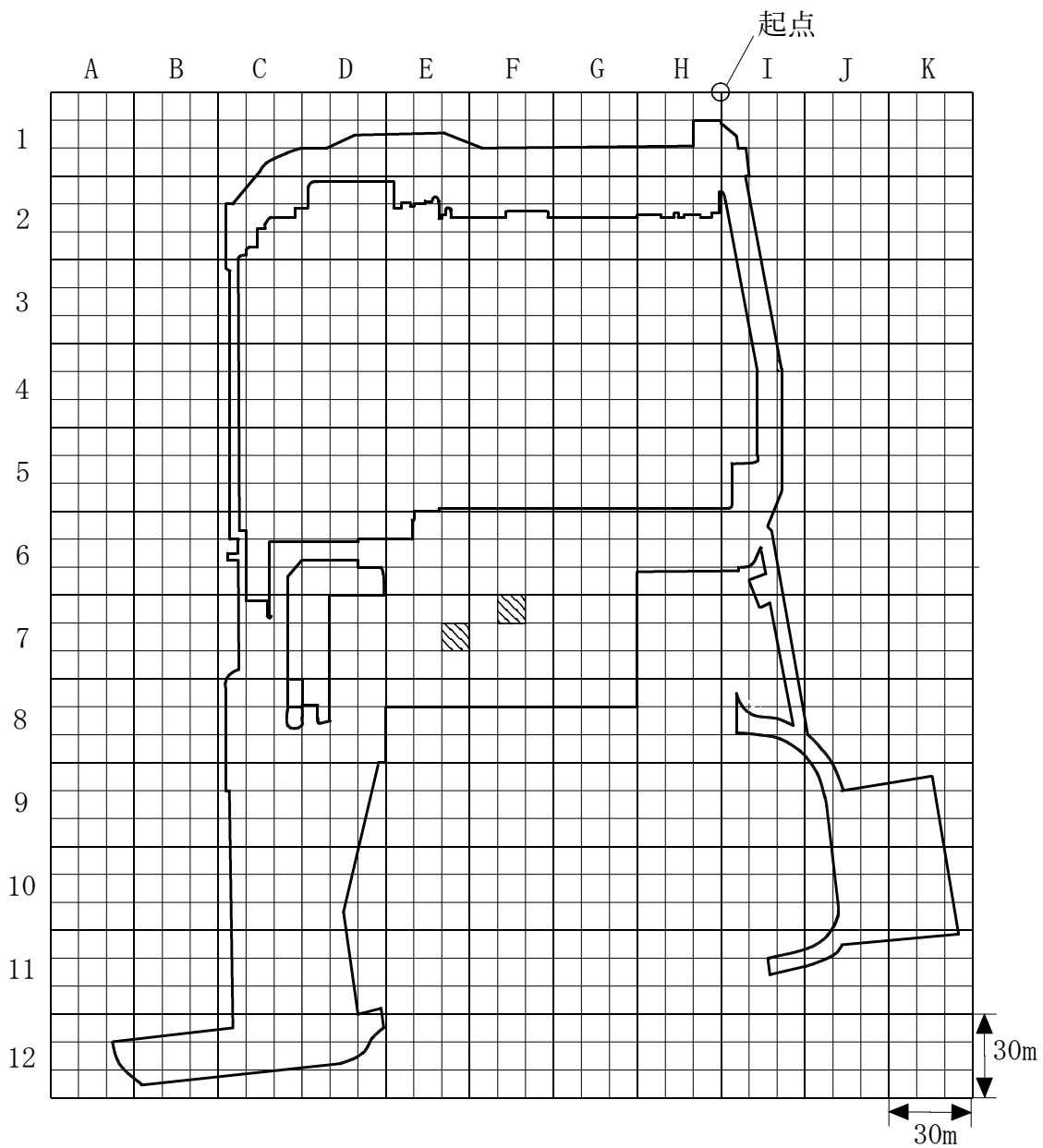

凡例



: 調査対象地



: 形質変更時要届出区域の指定を解除した区域（シアン化合物（土壌溶出量基準不適合））

	A		
地点名:A1-1	1	2	3
1	4	5	6
単位区画凡例	7	8	9

図18 試料採取地点（R5調査）

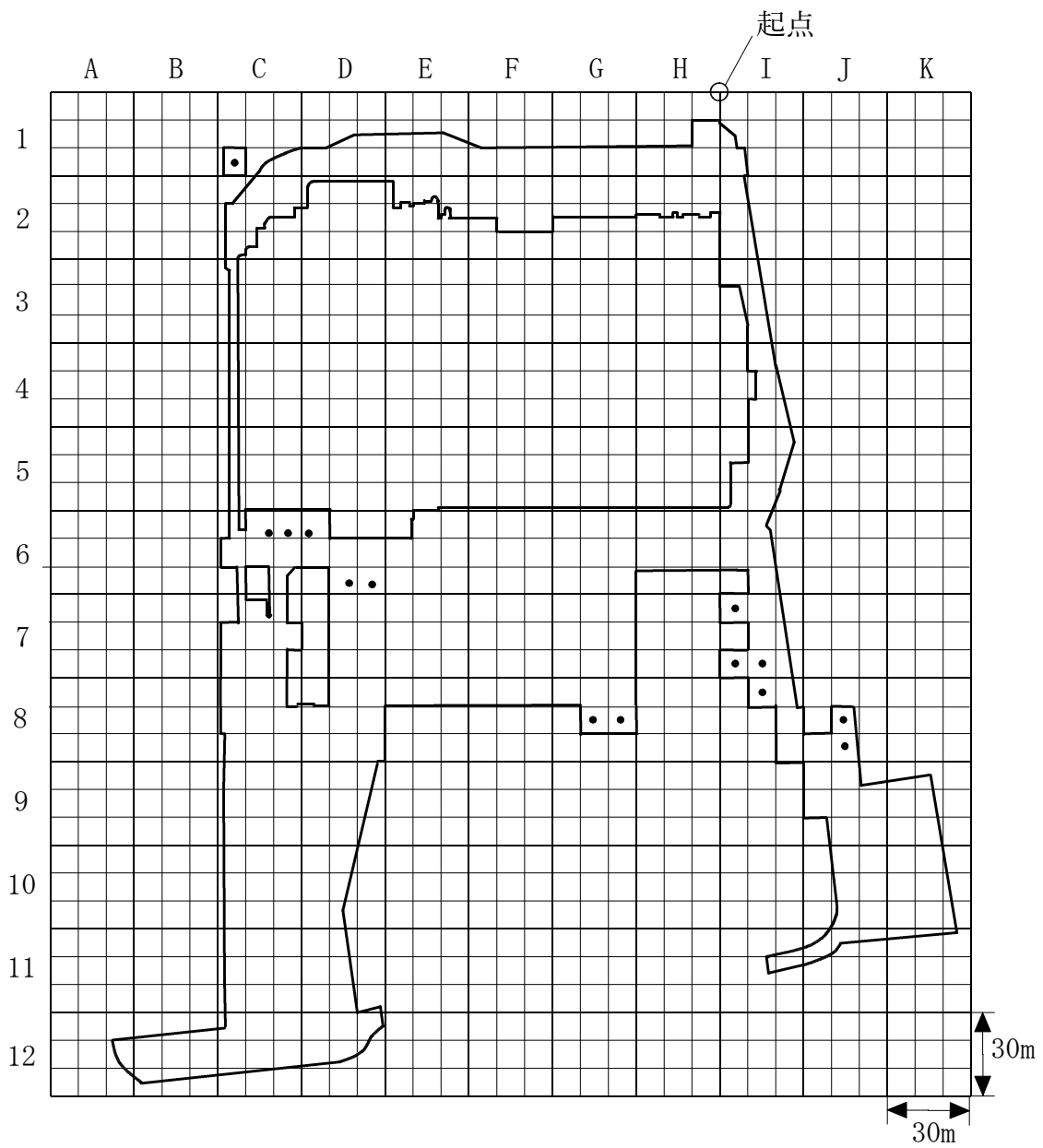

凡例



: 調査対象地

• : 土壌ガス及び土壌試料採取地点

	A		
地点名:A1-1	1	2	3
1	4	5	6
単位区画凡例	7	8	9

図19 一部追加指定した形質変更時要届出区域（第一種特定有害物質）【R6.5】

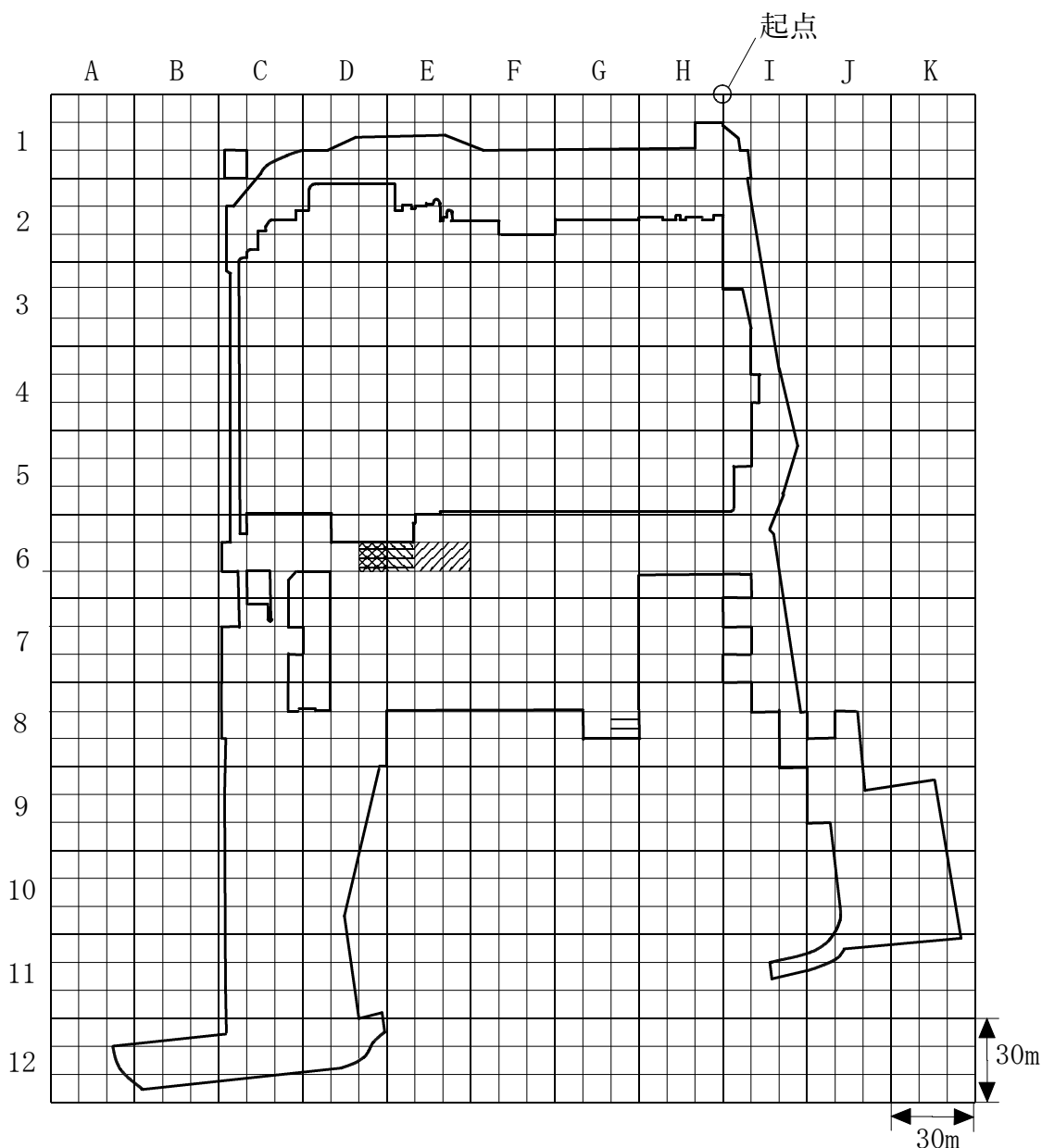

凡例



: 調査対象地

: 形質変更時要届出区域（一・二—ジクロロエタン、一・一—ジクロロエチレン、一・二—ジクロロエチレン及びトリクロロエチレン（土壤溶出量基準不適合））

: 形質変更時要届出区域（四塩化炭素及びジクロロメタン（土壤溶出量基準不適合））

: 形質変更時要届出区域（クロロエチレン（土壤溶出量基準不適合））

	A		
地点名:A1-1	1	2	3
1	4	5	6
単位区画凡例	7	8	9

図20 一部追加指定した形質変更時要届出区域（カドミウム及びその化合物並びにセレン及びその化合物）【R6.5】

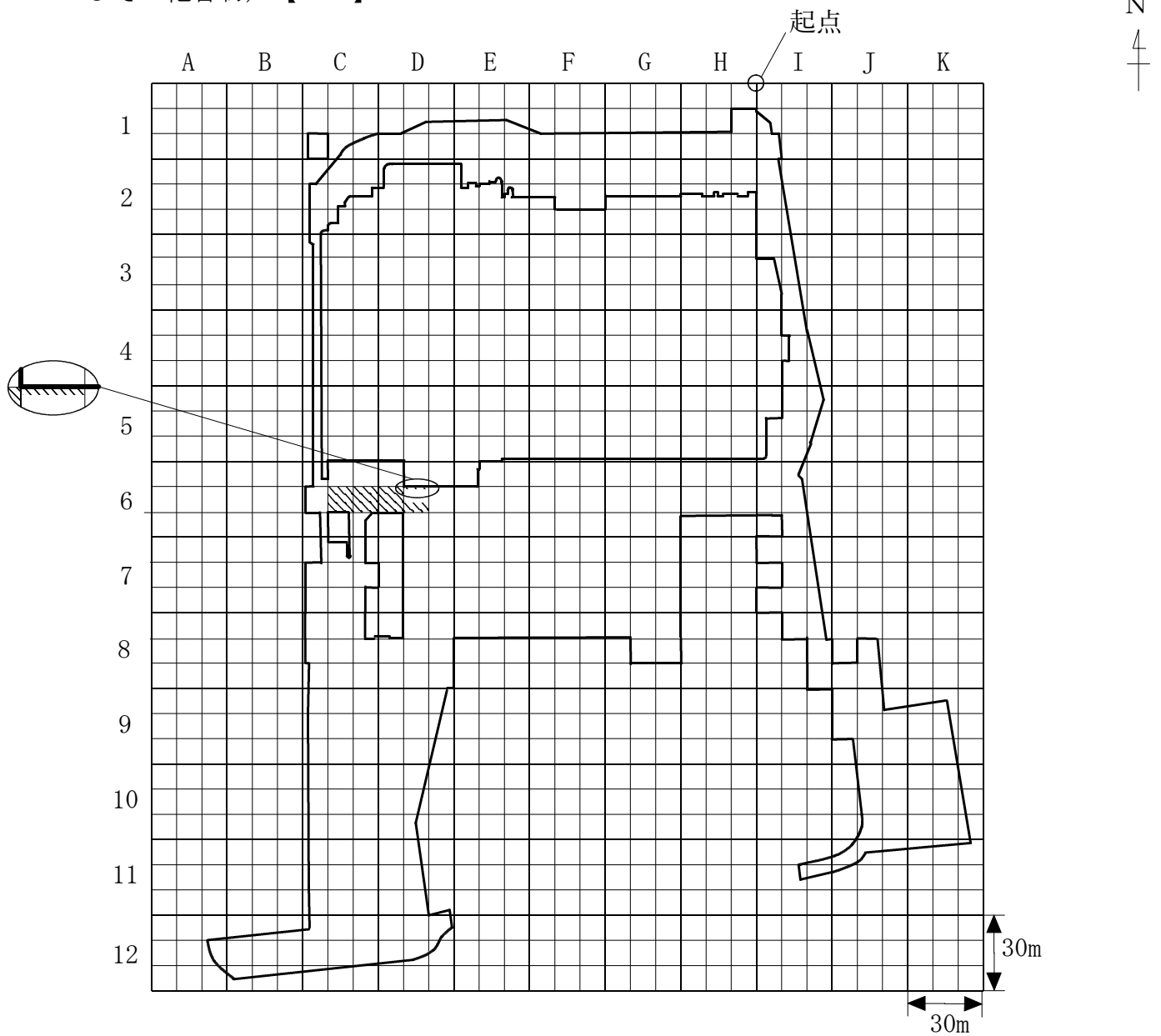

凡例



: 調査対象地



: 形質変更時要届出区域（カドミウム及びその化合物（土壌含有量基準不適合）並びにセレン及びその化合物（土壌溶出量基準不適合））

	A		
地点名:A1-1	1	2	3
1	4	5	6
単位区画凡例	7	8	9

図21 一部追加指定した形質変更時要届出区域（六価クロム化合物）【R6.5】

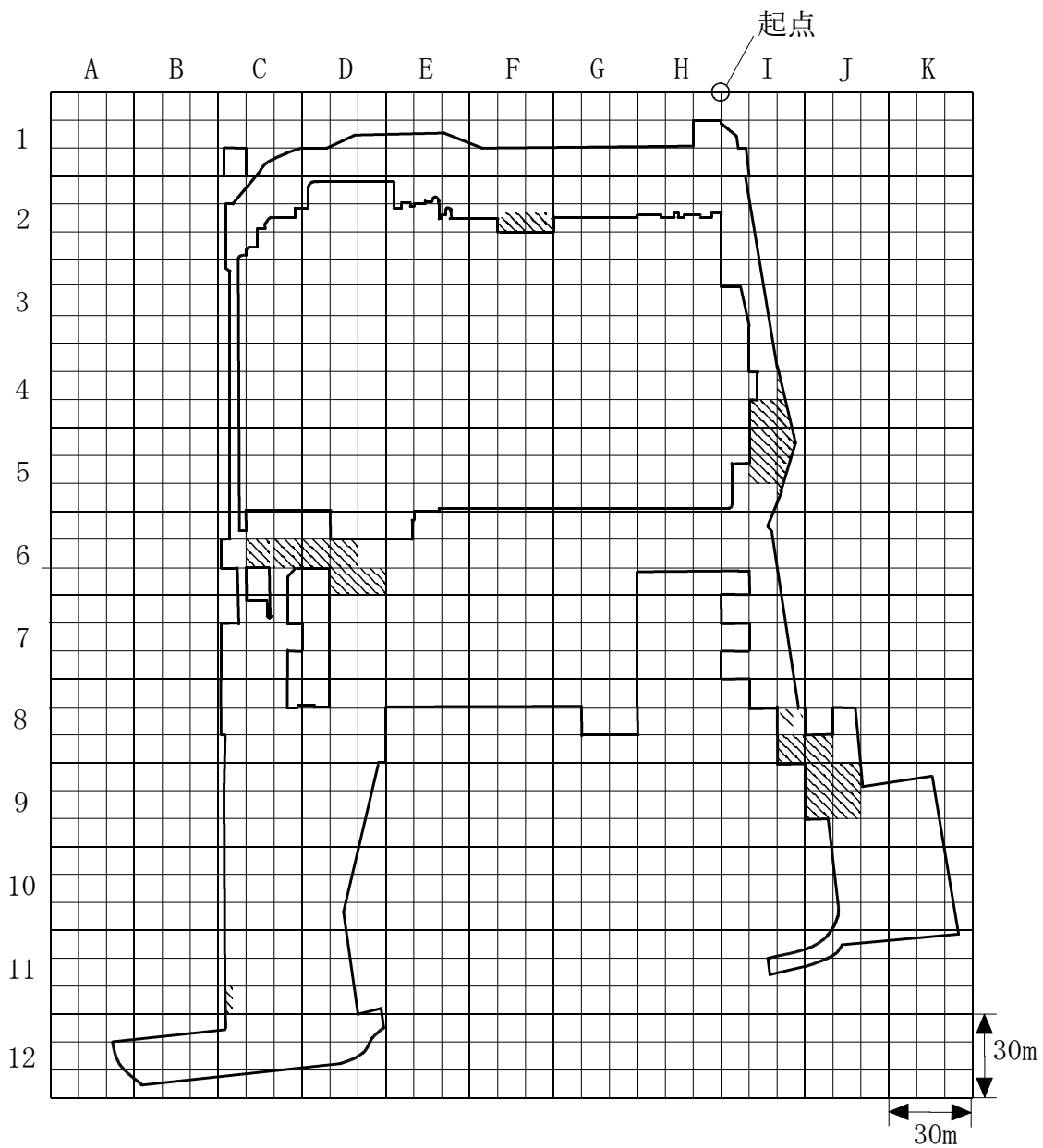

凡例



: 調査対象地



: 形質変更時要届出区域（六価クロム化合物（土壤溶出量基準不適合））

	A		
地点名:A1-1	1	2	3
1	4	5	6
単位区画凡例	7	8	9

図22 一部追加指定した形質変更時要届出区域（シアン化合物）【R6.5】

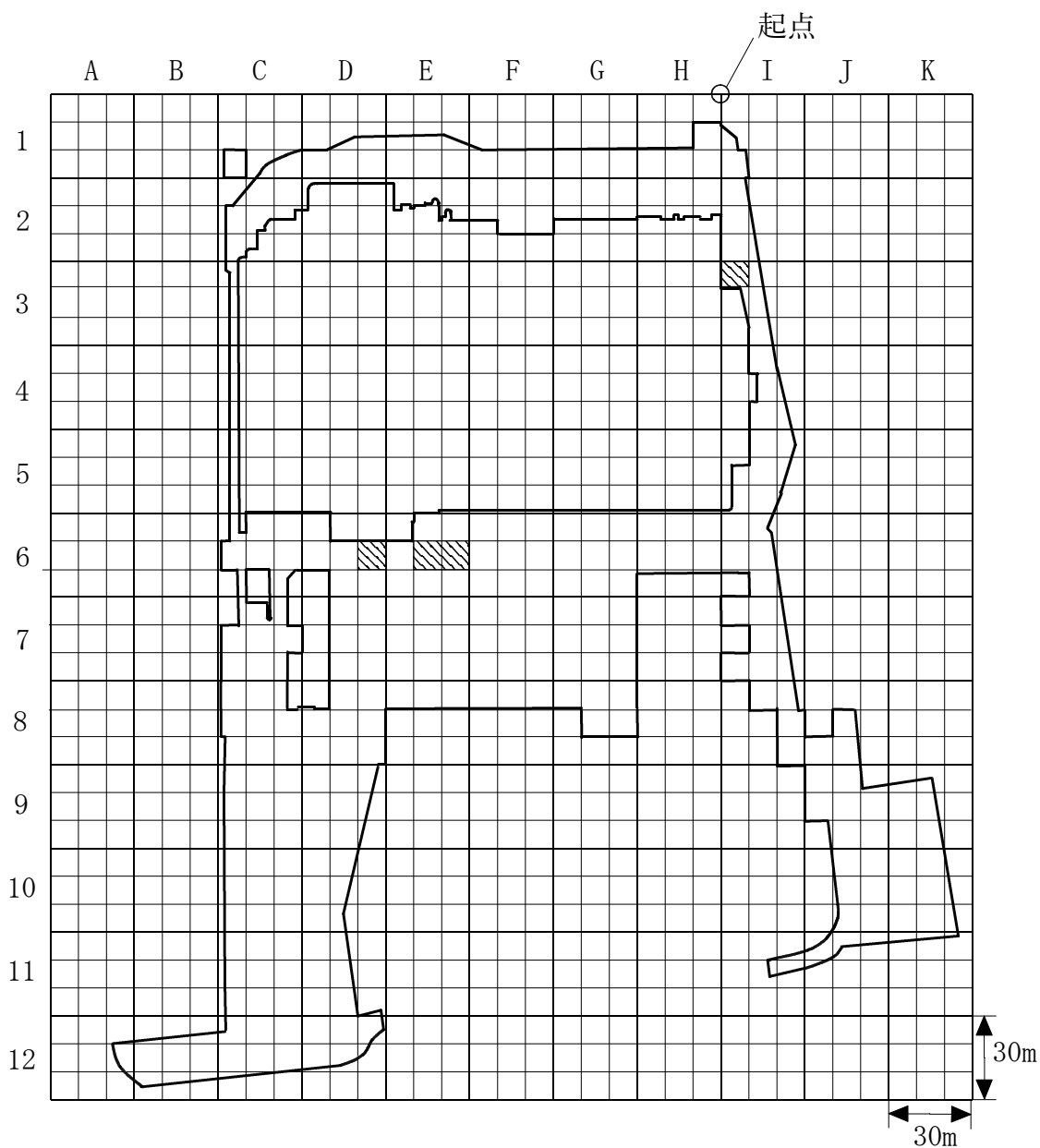

凡例



: 調査対象地



: 形質変更時要届出区域（シアン化合物（土壤溶出量基準不適合））

		A		
地点名:A1-1	1	2	3	
1	4	5	6	
单位区画凡例	7	8	9	

図23 一部追加指定した形質変更時要届出区域（鉛及びその化合物）【R6.5】

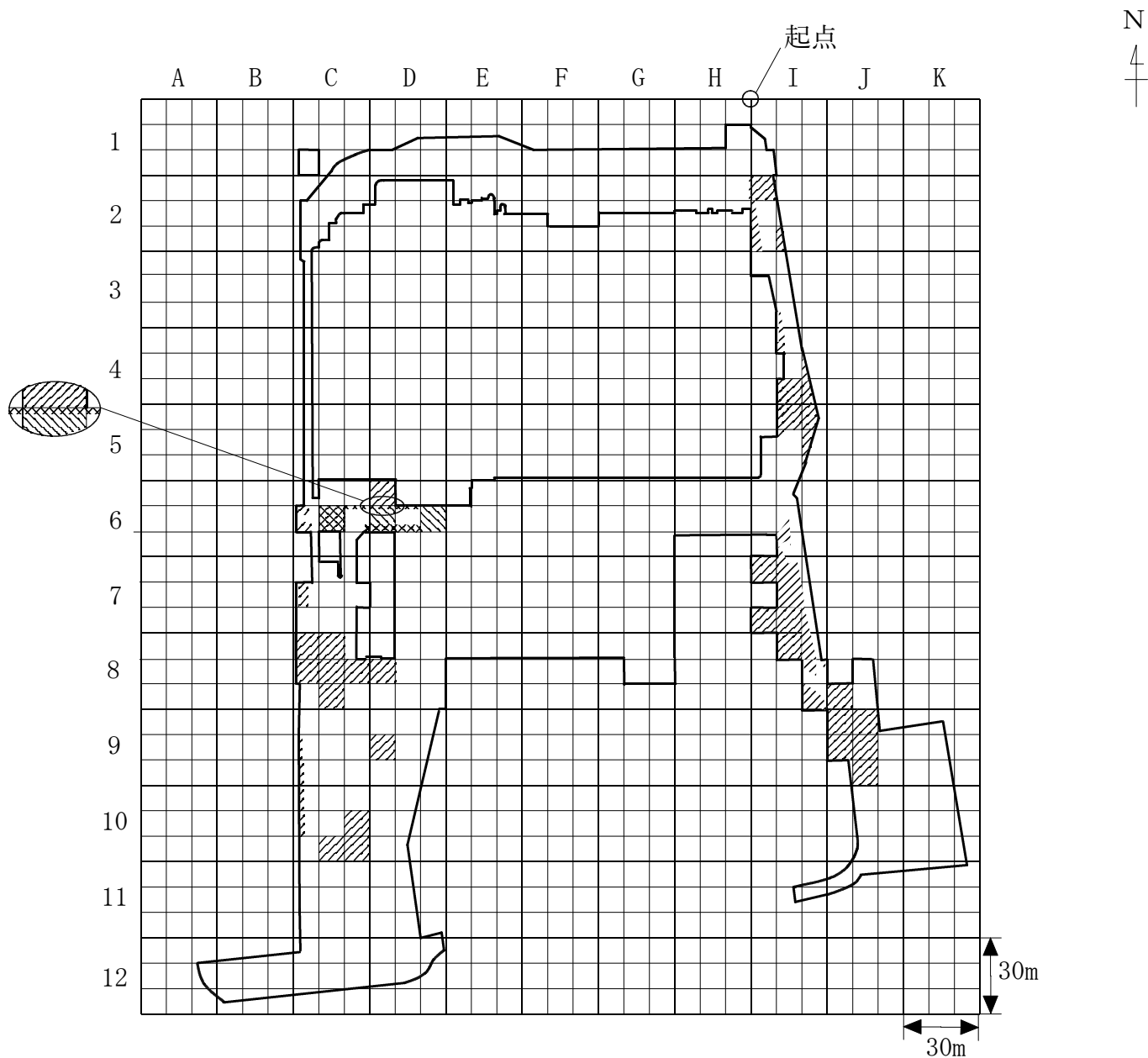

凡例



: 調査対象地



: 形質変更時要届出区域（鉛及びその化合物（土壌溶出量基準不適合））



: 形質変更時要届出区域（鉛及びその化合物（土壌含有量基準不適合））

	A		
地点名:A1-1	1	2	3
1	4	5	6
単位区画凡例	7	8	9

図24 一部追加指定した形質変更時要届出区域（砒素及びその化合物）【R6.5】

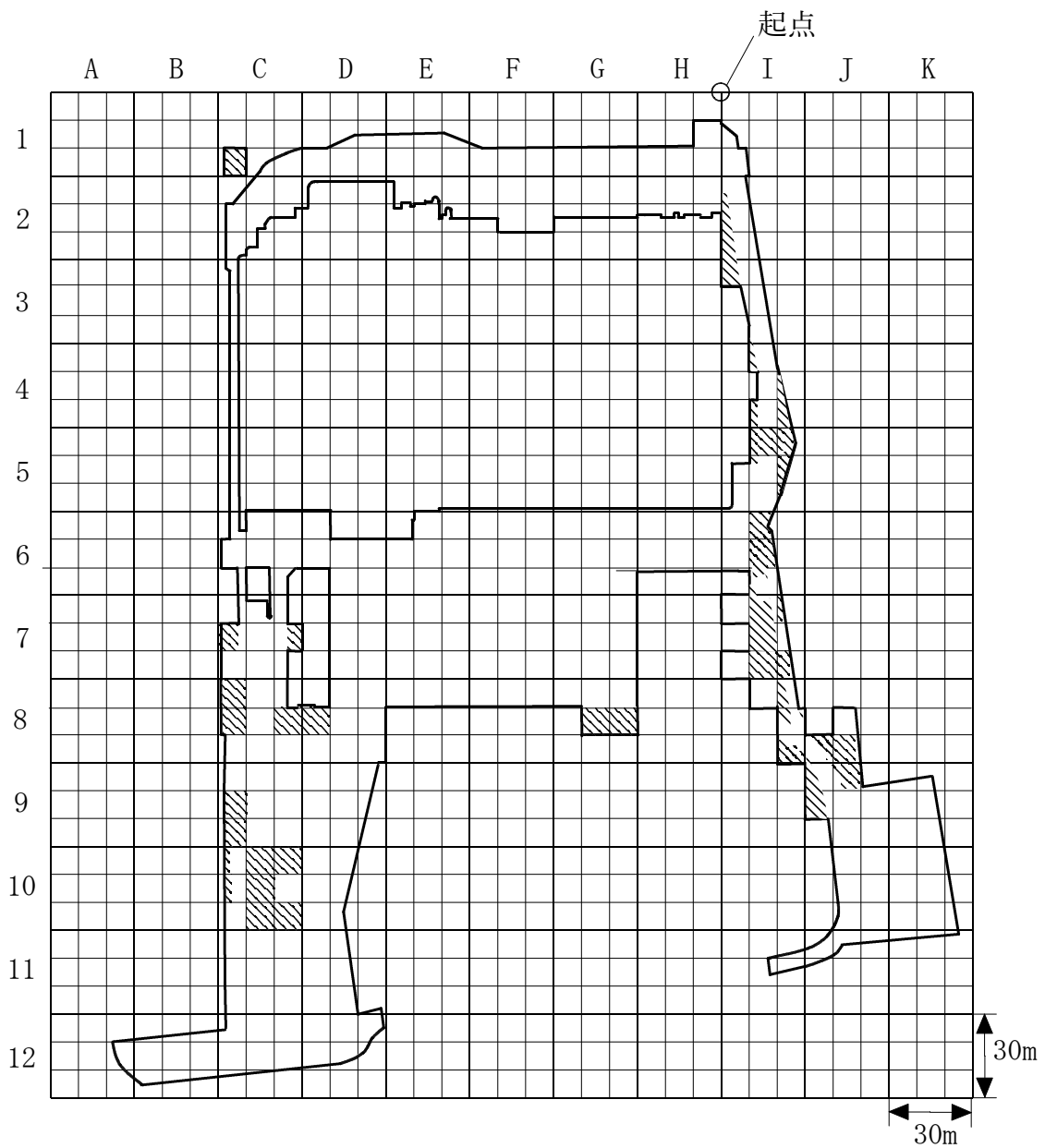

凡例



: 調査対象地



: 形質変更時要届出区域（砒素及びその化合物（土壤溶出量基準不適合））

	A		
地点名:A1-1	1	2	3
1	4	5	6
単位区画凡例	7	8	9

図25 一部追加指定した形質変更時要届出区域（ふっ素及びその化合物）【R6.5】

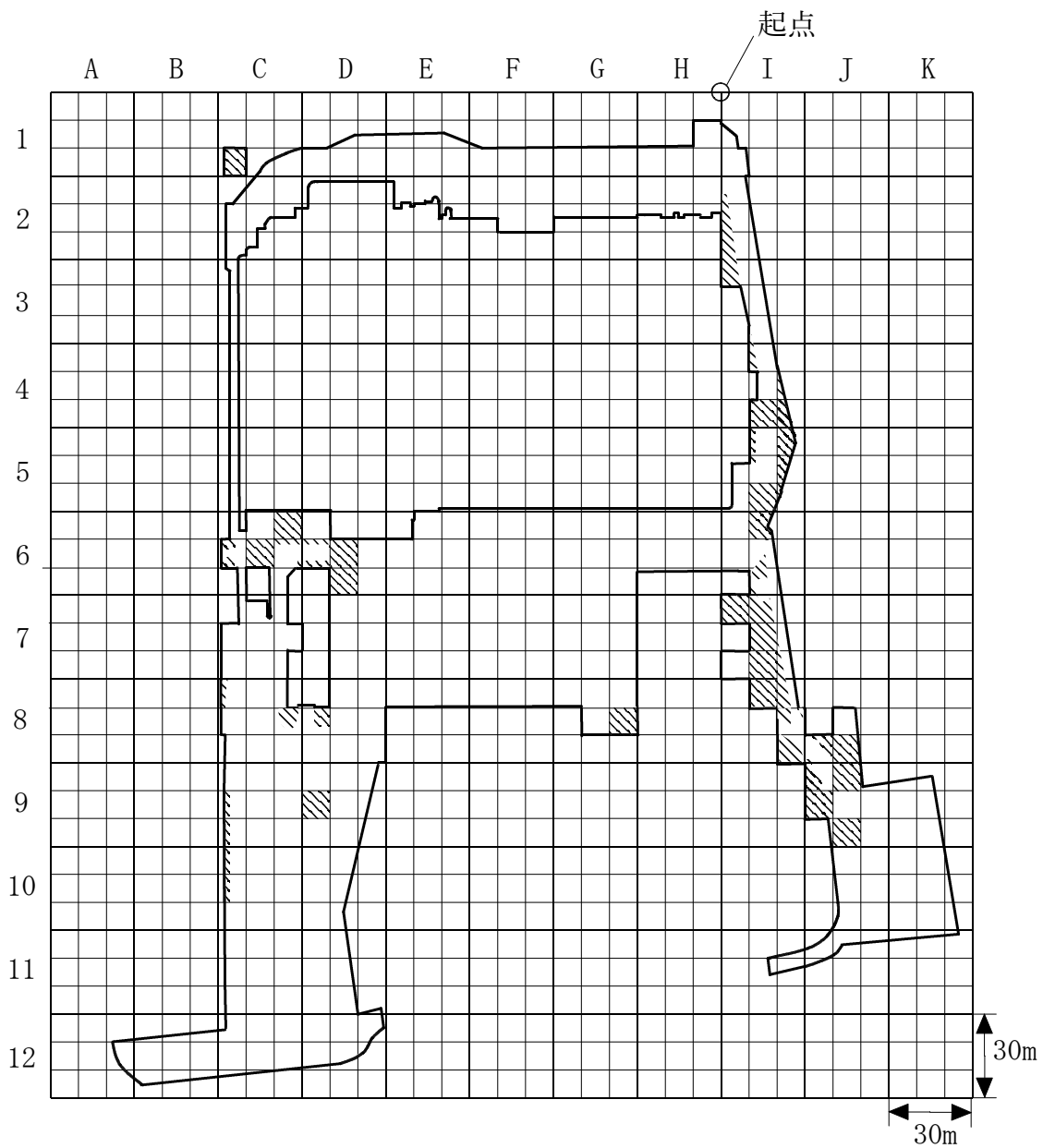

凡例



: 調査対象地



: 形質変更時要届出区域（ふっ素及びその化合物（土壌溶出量基準不適合））

	A		
地点名:A1-1	1	2	3
1	4	5	6
単位区画凡例	7	8	9

図26 一部追加指定した形質変更時要届出区域（ほう素及びその化合物）【R6.5】

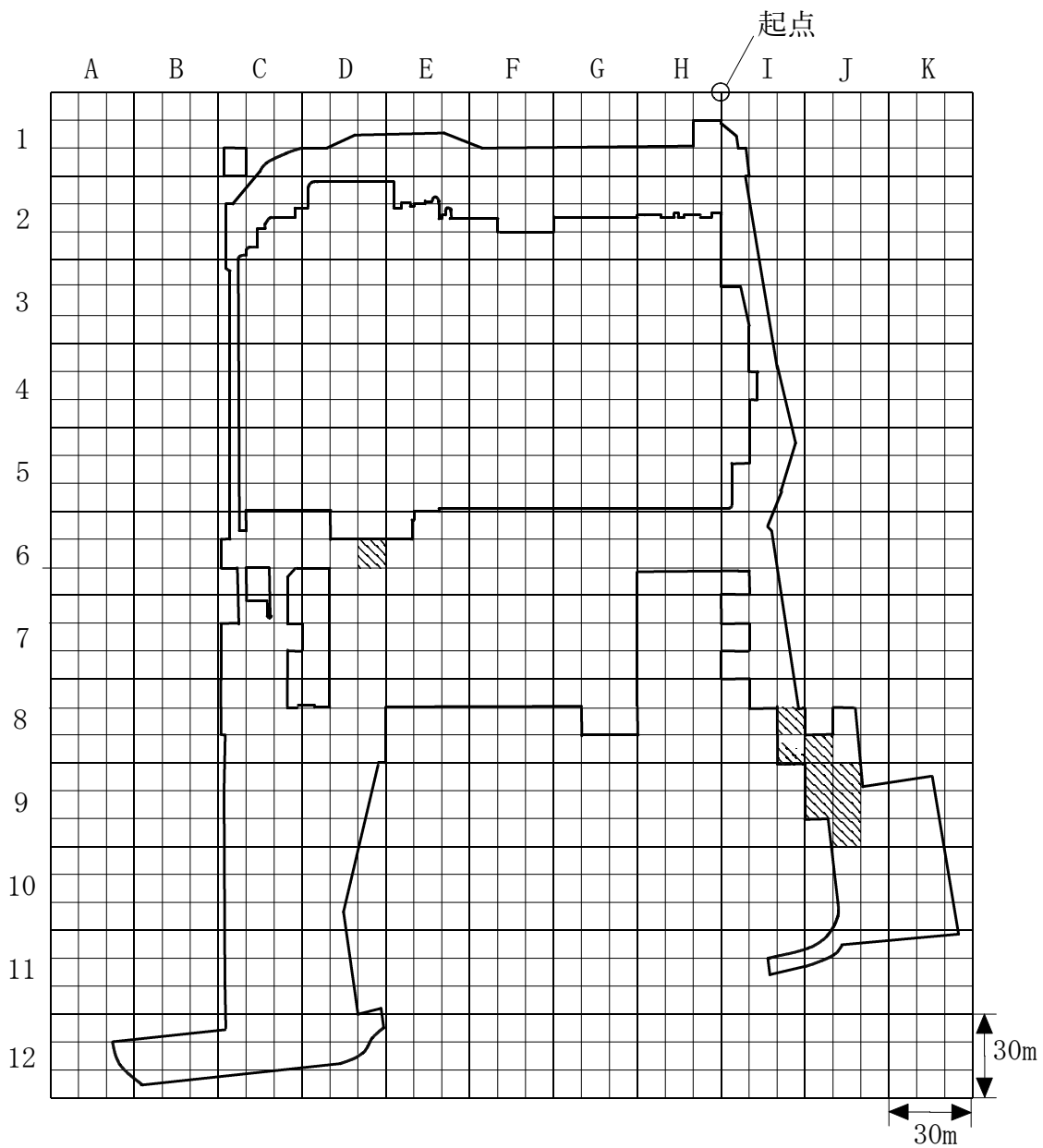

凡例



: 調査対象地



: 形質変更時要届出区域（ほう素及びその化合物（土壌溶出量基準不適合））

		A		
地点名:A1-1	1	2	3	
1	4	5	6	
単位区画凡例	7	8	9	

図27 試料採取地点（R6調査）

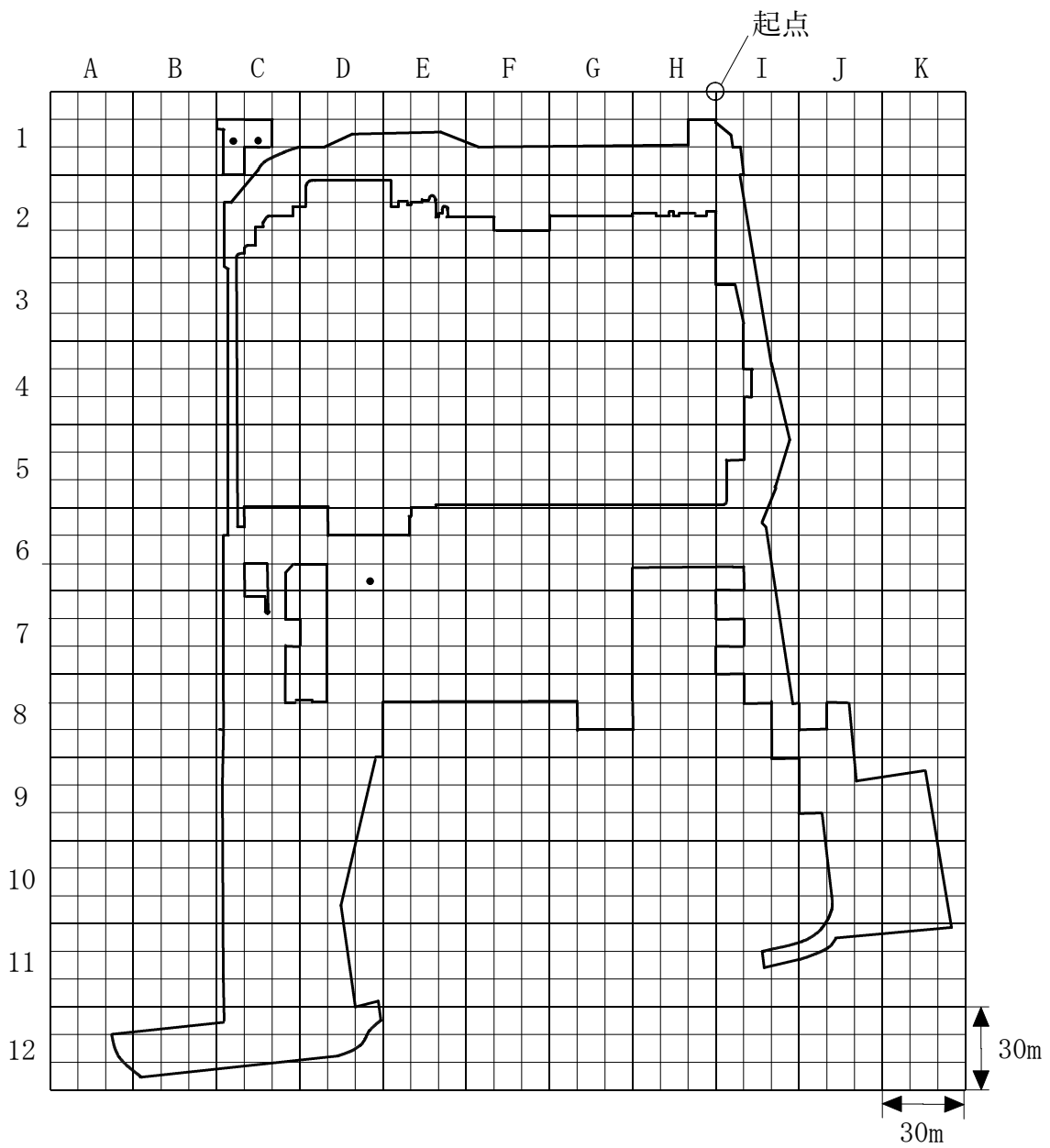

凡例



：調査対象地

• ：土壌ガス及び土壌試料採取地点

	A		
地点名：A1-1	1	2	3
1	4	5	6
単位区画凡例	7	8	9

図28 一部追加指定した形質変更時要届出区域（カドミウム及びその化合物）【R6.11】

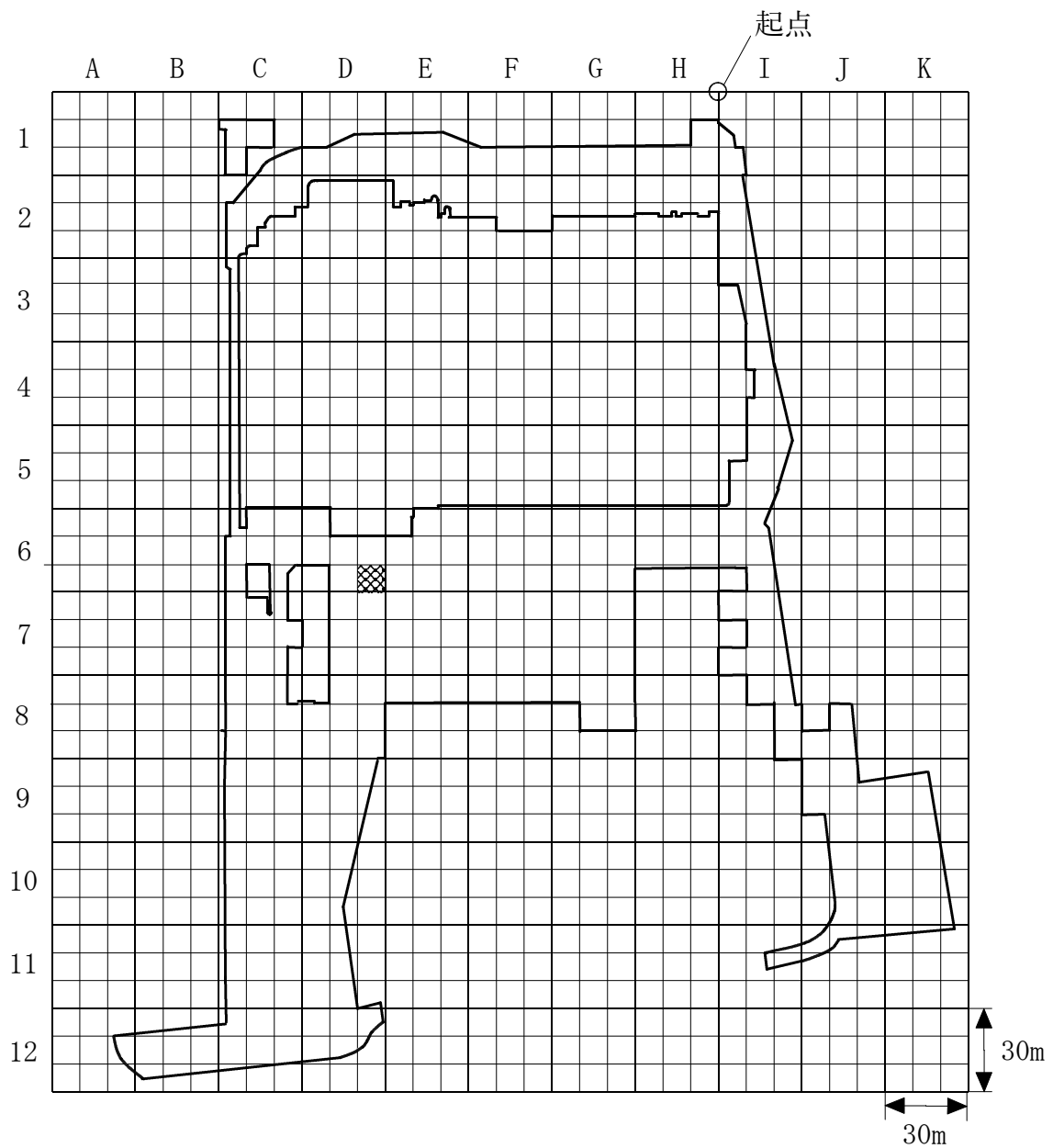

凡例



: 調査対象地



: 形質変更時要届出区域（カドミウム及びその化合物（土壌溶出量基準不適合））



: 形質変更時要届出区域（カドミウム及びその化合物（土壌含有量基準不適合））

	A		
地点名:A1-1	1	2	3
1	4	5	6
単位区画凡例	7	8	9

図29 一部追加指定した形質変更時要届出区域（シアン化合物）【R6.11】

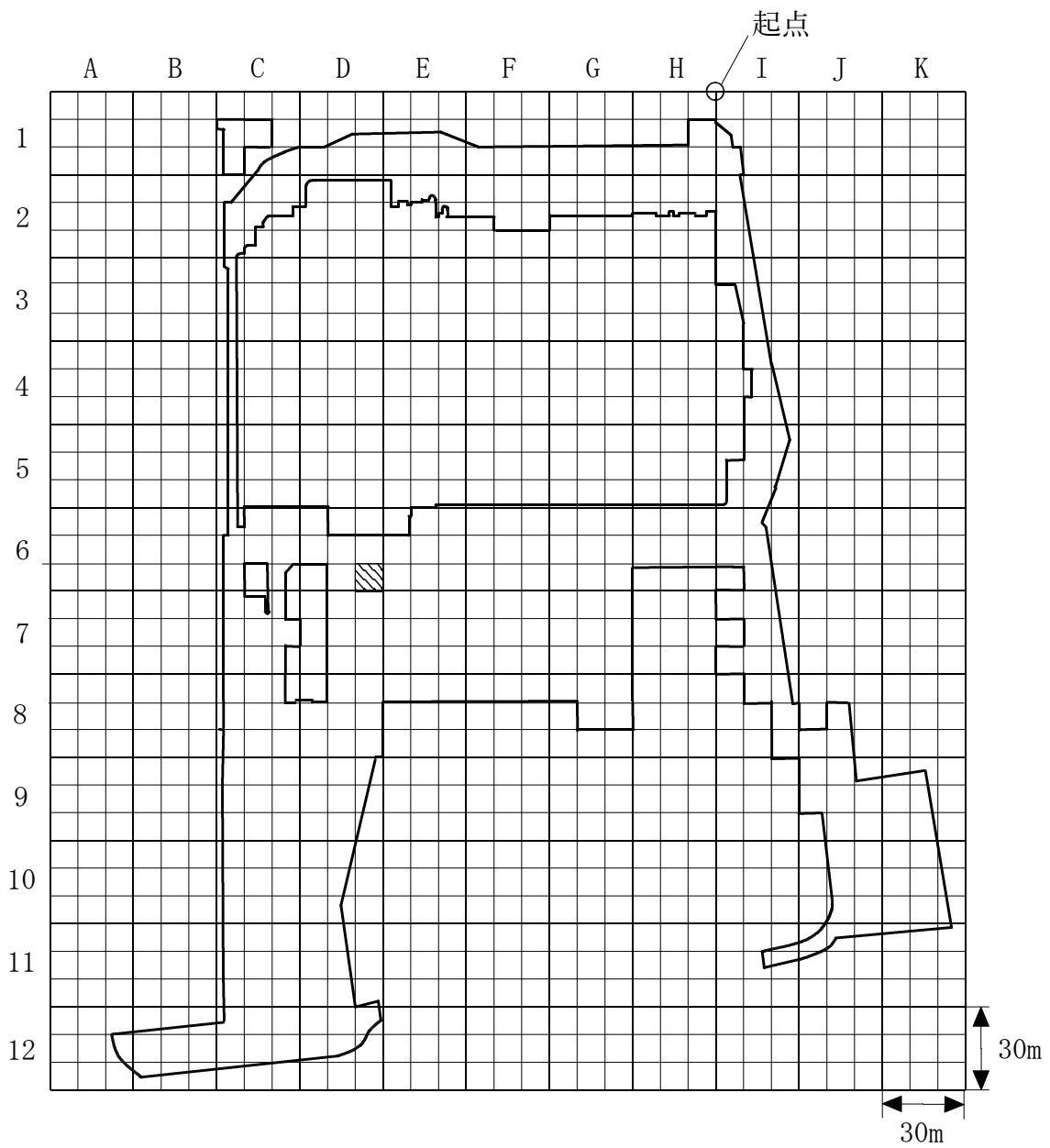

凡例



: 調査対象地



: 形質変更時要届出区域（シアン化合物（土壤溶出量基準不適合））

	A		
地点名:A1-1	1	2	3
1	4	5	6
単位区画凡例	7	8	9

図30 一部追加指定した形質変更時要届出区域（鉛及びその化合物）【R6.11】

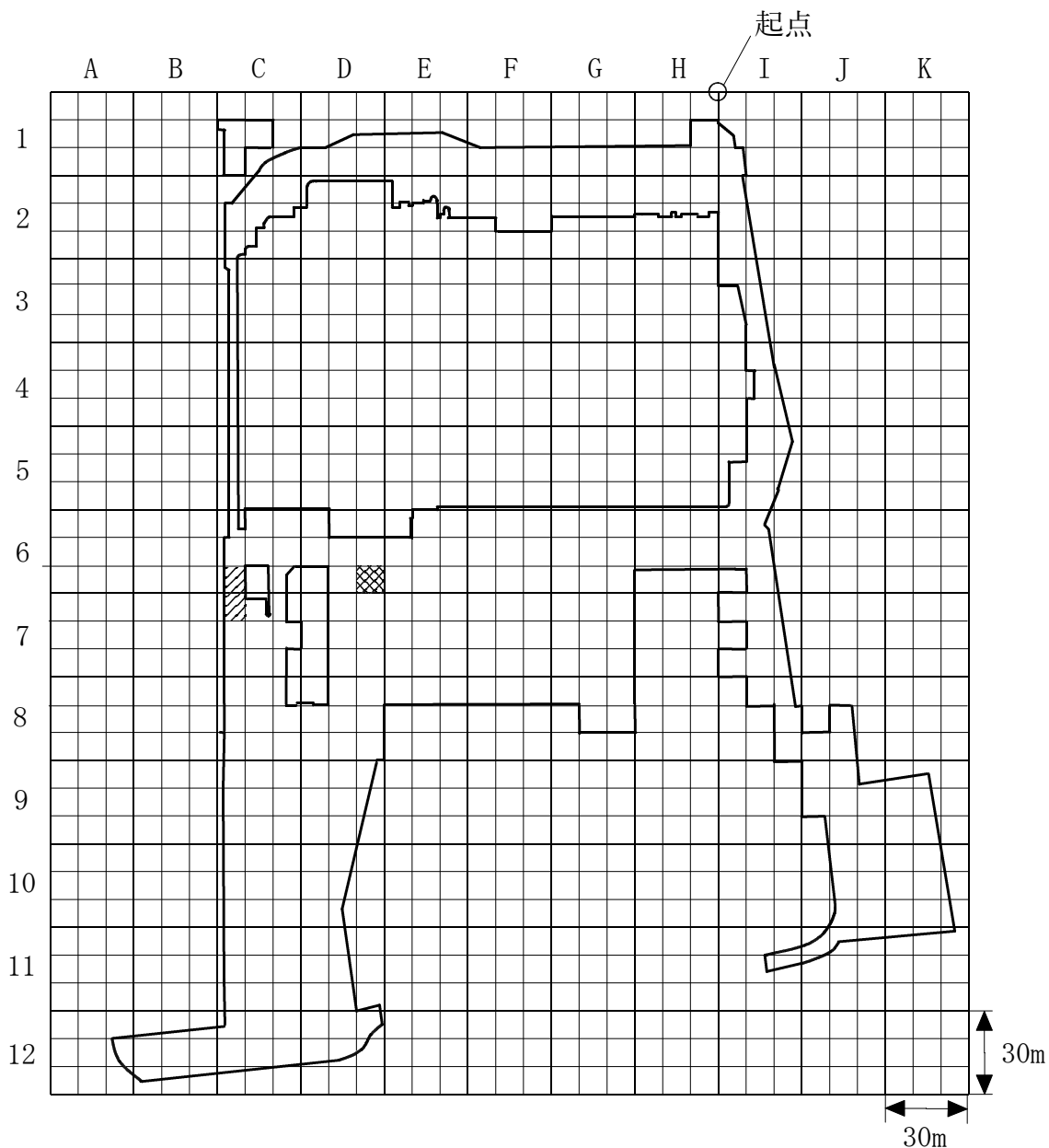

凡例



: 調査対象地



: 形質変更時要届出区域（鉛及びその化合物（土壌溶出量基準不適合））



: 形質変更時要届出区域（鉛及びその化合物（土壌含有量基準不適合））

	A		
地点名:A1-1	1	2	3
1	4	5	6
単位区画凡例	7	8	9

図31 一部追加指定した形質変更時要届出区域（砒素及びその化合物）【R6.11】

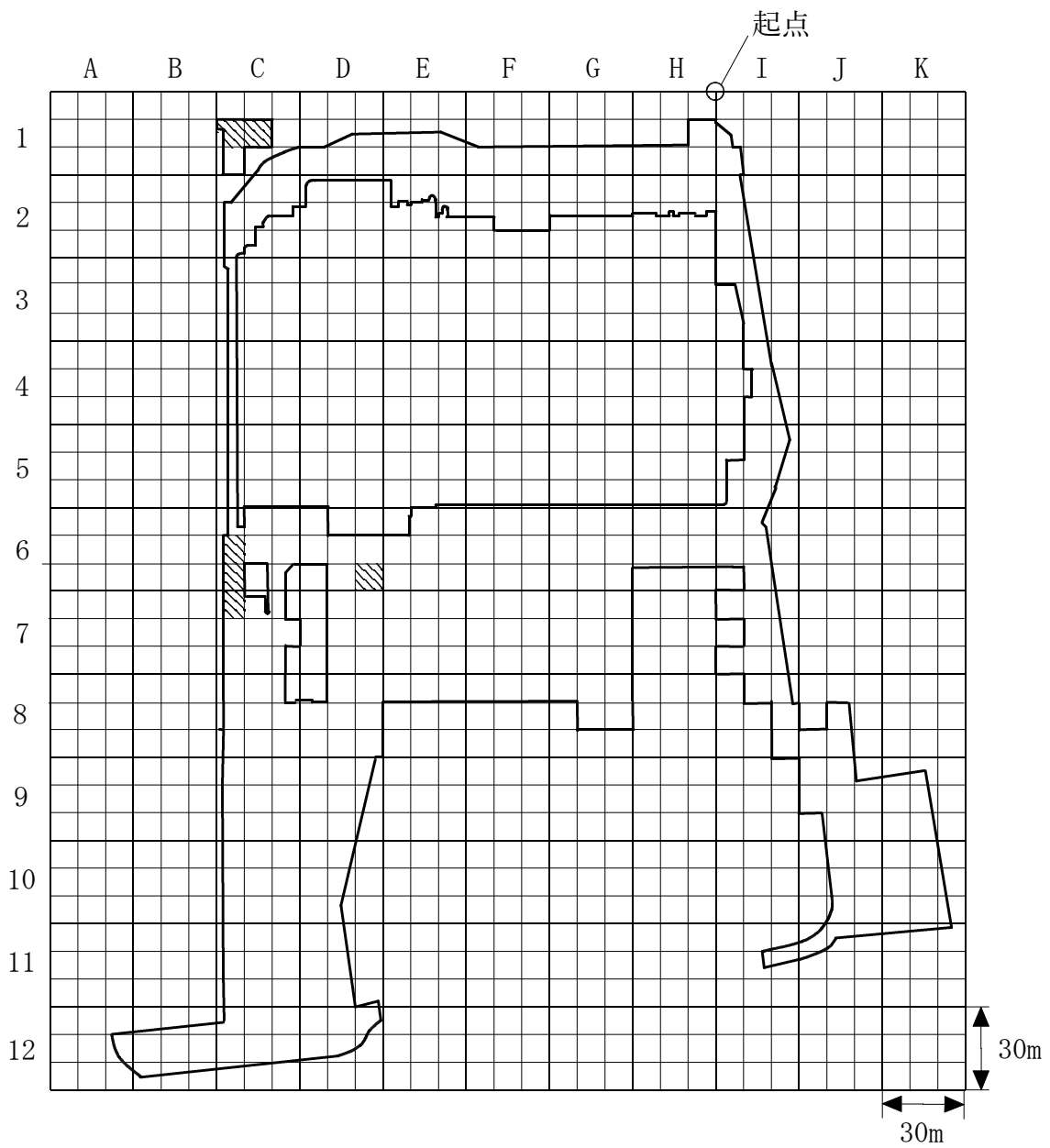

凡例



: 調査対象地



: 形質変更時要届出区域（砒素及びその化合物（土壤溶出量基準不適合））

	A		
地点名:A1-1	1	2	3
1	4	5	6
単位区画凡例	7	8	9

図32 一部追加指定した形質変更時要届出区域（ふっ素及びその化合物）【R6.11】

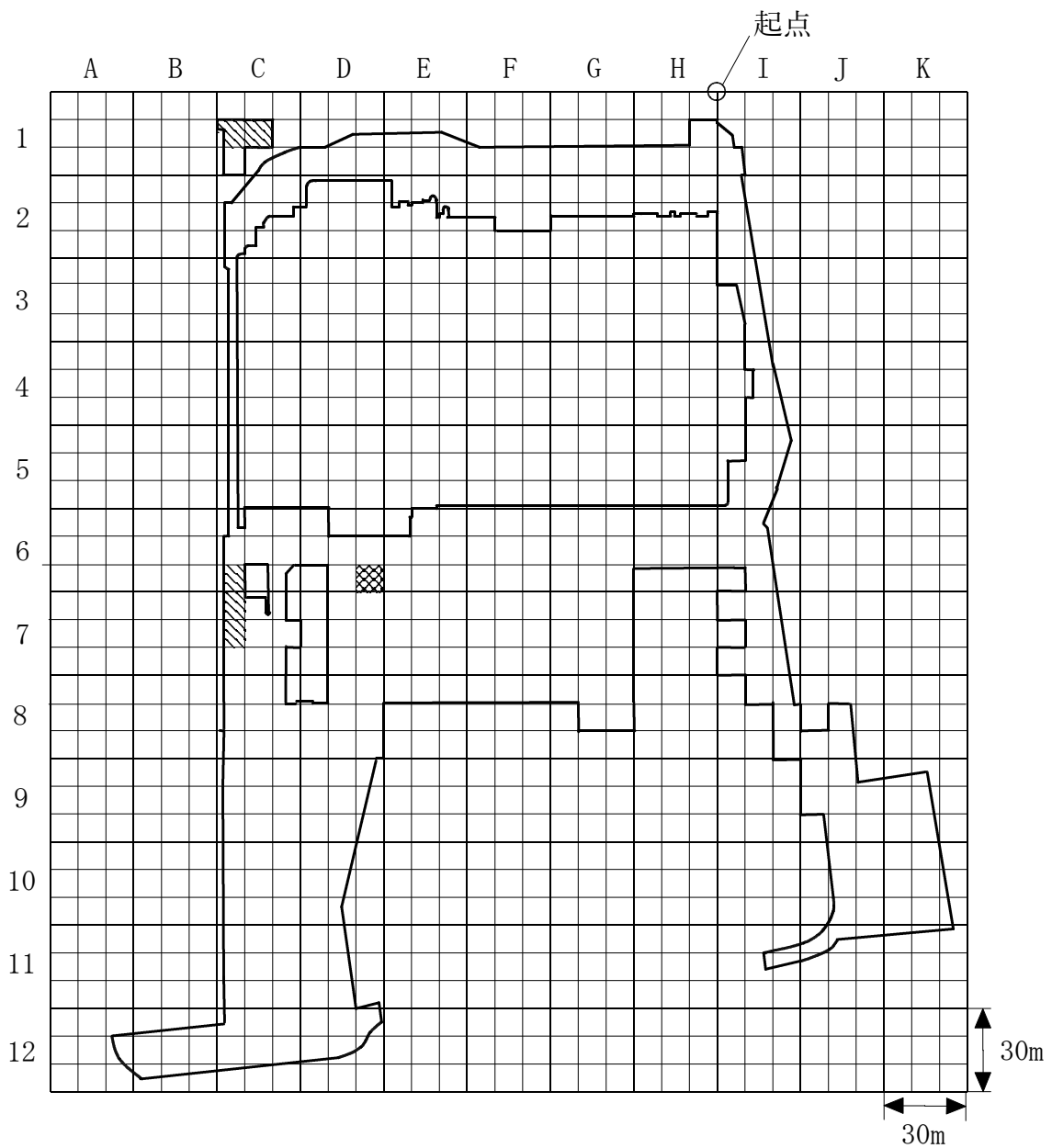

凡例



：調査対象地



：形質変更時要届出区域（ふっ素及びその化合物（土壌溶出量基準不適合））



：形質変更時要届出区域（ふっ素及びその化合物（土壌含有量基準不適合））

		A		
地点名：A1-1	1	2	3	
1	4	5	6	
単位区画凡例	7	8	9	

図33 一部追加指定した形質変更時要届出区域（ほう素及びその化合物）【R6.11】

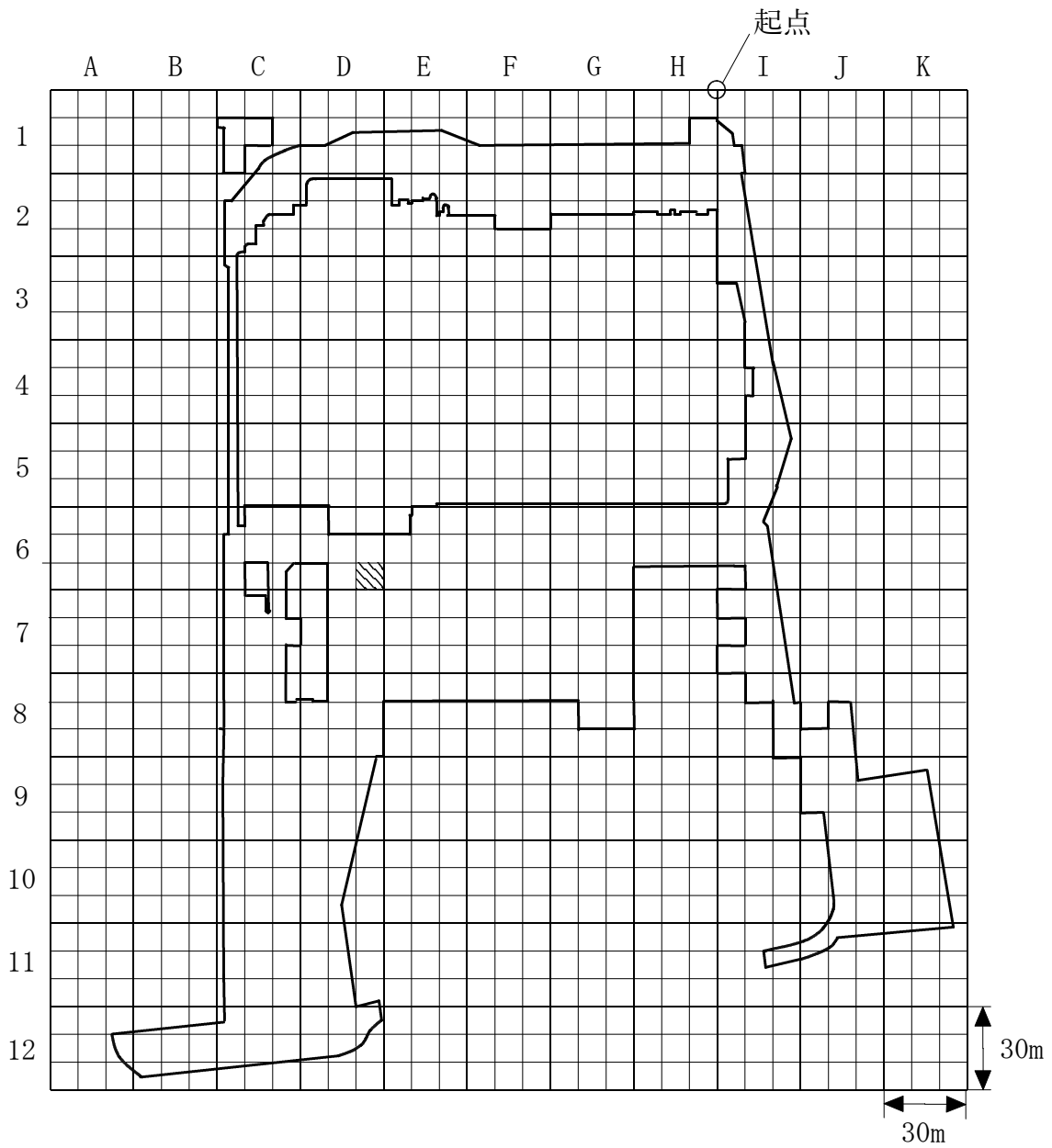

凡例



: 調査対象地



: 形質変更時要届出区域（ほう素及びその化合物（土壌溶出量基準不適合））

		A		
地点名:A1-1	1	2	3	
1	4	5	6	
単位区画凡例	7	8	9	

図34 試料採取地点 (R7調査)

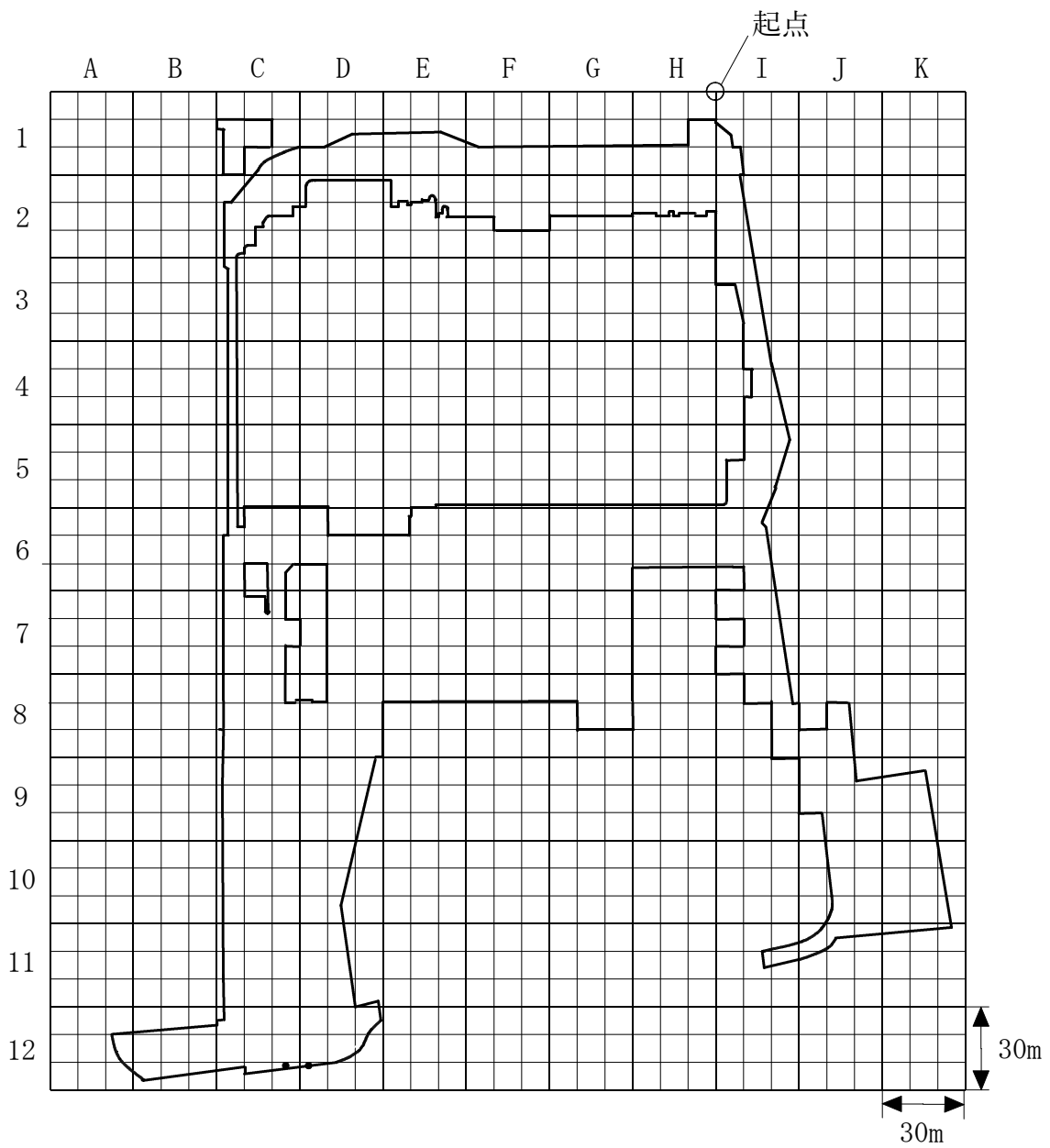

凡例



: 調査対象地

- : 土壌ガス及び土壌試料採取地点

	A		
地点名:A1-1	1	2	3
1	4	5	6
単位区画凡例	7	8	9

図35 一部追加指定した形質変更時要届出区域（砒素及びその化合物）【R8.3】

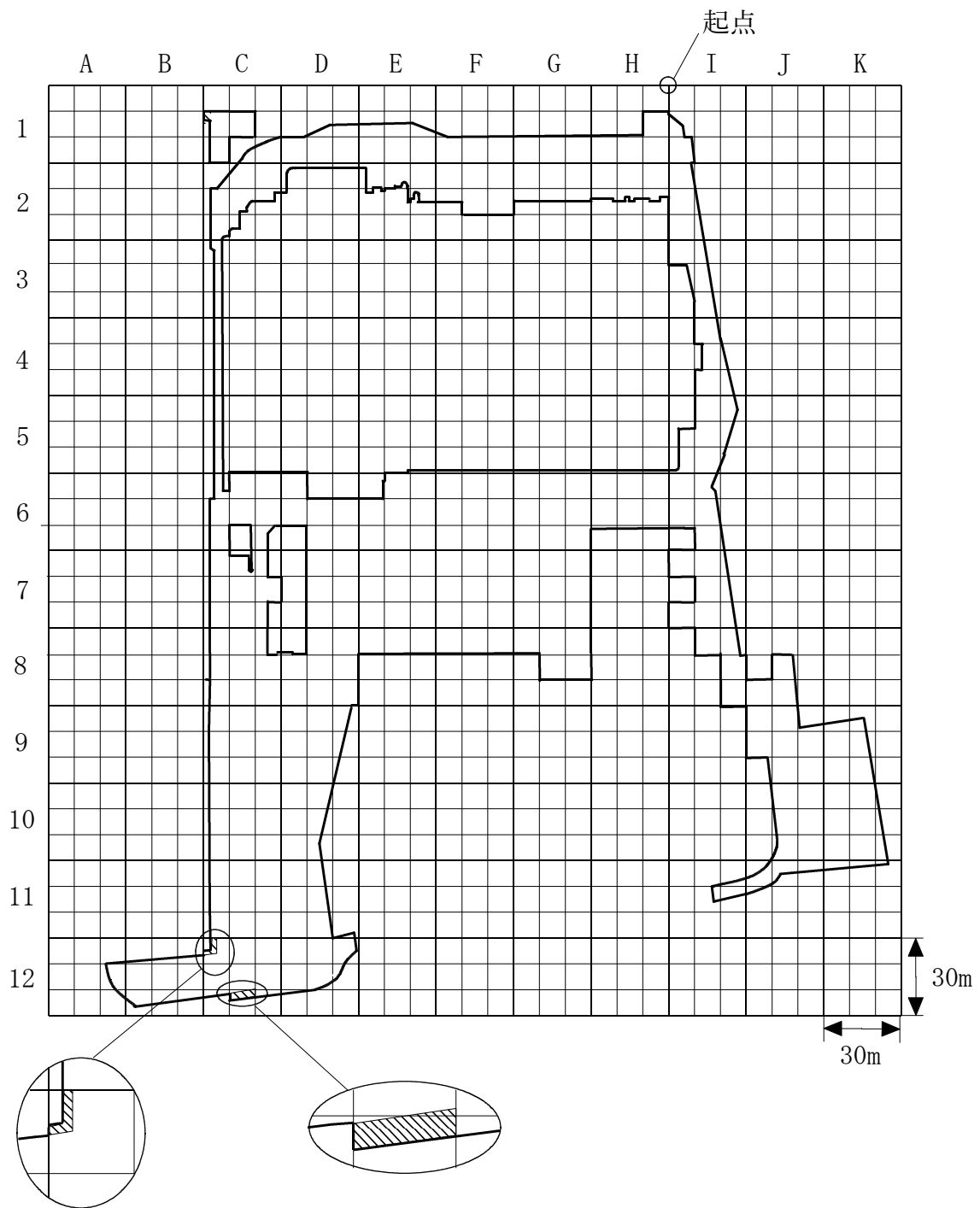

凡例



: 調査対象地



: 形質変更時要届出区域（砒素及びその化合物（土壤溶出量基準不適合））

	A		
地点名:A1-1	1	2	3
1	4	5	6
単位区画凡例	7	8	9