

# 瑞穂区の世帯数と人口

— 平成25年人口動向調査 —



瑞穂区 マスコットキャラクター  
「みずほっぺ」

**平成26年2月11日**  
**祝！瑞穂区制70周年**

名古屋市瑞穂区役所

# 目 次

巻 頭	瑞穂区ってこんなところ	1
<b>第1部 瑞穂区の家帯と人口</b>		
1	瑞穂区の家帯数と人口の概要	2
2	瑞穂区的位置	2
3	名古屋市の区別家帯数と人口	3
4	瑞穂区の家帯数と人口の推移	4
5	瑞穂区の学区別家帯数と人口	5
6	瑞穂区の学区別家帯数と人口の推移	8
7	瑞穂区の自然動態・社会動態の推移	13
8	瑞穂区の転出入先別移動者数	14
9	瑞穂区の年齢各歳別人口	16
10	名古屋市と瑞穂区の高齢化率	20
11	瑞穂区の町別・年齢10歳別人口	21
12	平成25年度に瑞穂区で実施された主な統計調査	24
13	瑞穂区の工業（工業統計調査）	25
14	瑞穂区の家校（学校基本調査）	26
<b>第2部 瑞穂区制70周年 記念特集</b>		
概 要	統計でみる瑞穂区の70年	27
1	瑞穂区学区の変遷	28
2	学区別人口の変遷	29
3	瑞穂区の家数数の推移・家数の建て方の推移	35
4	瑞穂区の家業所数の推移	36
5	瑞穂区の家業家業所数・出荷額の推移と景気動向	37
6	瑞穂区の家卸売・小売家業所数／家品販売額の推移と景気動向	38
7	瑞穂区の家家と耕地	39
年 表	瑞穂区70年のあゆみ	40

## 利用上の注意と用語説明

- 家帯……住居及び生計を共にする者の集まり、または独立して住居を維持する単身者をいいます。昭和55年国勢調査から家帯の定義が変更され、会社等の寮の単身入寮者については、これまで1棟1家帯としてきたものが、1人1家帯になりました。
- 公簿人口……住民基本台帳人口を集計したものです。この冊子では、「町別・年齢10歳別人口」がこれにあたります。
- 推計人口……国勢調査結果（確定値ベース）を基礎とし、毎月の住民基本台帳人口の異動数を加減して集計したものです（平成24年7月中の集計までは、毎月の外国人登録人口の異動数も加減して集計していました。）。この冊子では、上記の公簿人口以外のものがこれにあたります。
- 自然動態……出生数と死亡数により求めます。出生数が死亡数より多いとき「自然増」、その逆を「自然減」といいます。
- 社会動態……転入数と転出数により求めます。転入数が転出数より多いとき「社会増」、その逆を「社会減」といい、それぞれ「転入超過」「転出超過」ともいいます。
- 学 区……小学校の通学区域。瑞穂区には11の公立小学校があります。

※平成24年7月9日に住民基本台帳法の一部が改正されたことに伴い、外国人登録法が廃止されました。この法改正に伴い、人口の集計方法に変更が生じました。法改正前と法改正後の家帯数と人口、社会動態で連続性が無いことにご注意ください。

# 統計データで新発見!

## 瑞穂区ってこんなところ

### 人口

	1位		2位		3位		4位		5位		
	区	数値	区	数値	区	数値	区	数値	区	数値	
直近5年間人口増減数の差が少ない	瑞穂	297人減	昭和	535人増	北	656人減	天白	829人増	熱田	1,111人増	(注1)
65歳以上の人口が総人口に占める割合が多い	中村	25.0%	南	24.9%	北	23.9%	熱田	23.6%	瑞穂	23.2%	(注2)
居住年数20年以上の人口が総人口に占める割合が多い	南	37.3%	中村	34.6%	瑞穂	33.3%	港	33.0%	熱田	32.0%	(注3)

### 住宅

1住宅あたり延べ面積が広い	緑	94.47㎡	守山	86.05㎡	瑞穂	84.70㎡	港	81.10㎡	南	80.95㎡	(注4)
1人あたり居住室の畳数が多い	昭和	13.41畳	瑞穂	13.21畳	千種	12.78畳	東	12.70畳	名東	12.60畳	(注5)

### 事業所

製造業(従業者4人以上)の事業所のうち中・大規模事業所(30人~)の構成比が高い	瑞穂	19.0%	港	13.5%	天白	13.2%	南	13.0%	熱田	12.8%	(注6)
産業大分類別従業者数のうち製造業従業者数の比率が多い	港	25.7%	瑞穂	24.0%	南	22.1%	中川	19.6%	緑	18.1%	(注7)

### 安心・安全

刑法犯認知件数(人口千人あたりの件数)が少ない	守山	12.64件	天白	13.26件	緑	13.50件	瑞穂	14.07件	名東	14.48件	(注8)
交通事故発生件数(人口千人あたりの件数)が少ない	天白	5.38件	瑞穂	5.59件	昭和	5.75件	名東	5.81件	緑	5.89件	(注8)
火災発生件数(人口千人あたりの件数)が少ない	昭和	0.17件	名東	0.19件	瑞穂	0.21件	天白	0.25件	千種 中川	0.29件	(注8)

### 教育

高等学校の数が多	千種 東	8校	瑞穂	7校	昭和	6校	(注9)
高等学校在学者数が多い	東	9,412人	瑞穂	9,020人	千種	8,815人	(注9)

出典・備考

(注1)平成17年10月1日～平成22年10月1日 国勢調査(総務省統計局)より算出

(注2・3)平成22年10月1日 国勢調査(総務省統計局)より算出

(注4・5)平成20年10月1日 住宅・土地統計調査(総務局企画部統計課)

(注6)平成22年12月31日 名古屋の工業(平成22年工業統計調査結果)(総務局企画部統計課)

(注7)平成24年2月1日 平成24年経済センサス活動調査(総務局企画部統計課)

(注8)平成25年度学区別生活環境指標(市民経済局地域振興部地域振興課)

(注9)平成25年5月1日 学校基本調査(総務局企画部統計課)

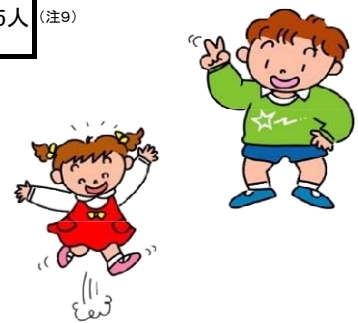

# 第1部 瑞穂区の世帯と人口

## 1. 瑞穂区の世帯数と人口の概要

—平成25年10月1日現在—

### 『世帯数』

名古屋市在世帯数は、1,034,154世帯となり、瑞穂区は47,959世帯となりました。瑞穂区の世帯数は、名古屋市16区中3番目に少なく、5年前と比較すると237世帯増加しています。

学区別では、5年間で豊岡・弥富・汐路の3学区の増加割合が目立ち、区内11学区のうち、御劔・高田・穂波・瑞穂・陽明の5学区が減少しており、残りの6学区で増加しています。世帯数の最も多い学区は汐路学区の6,724世帯であり、最少の学区は御劔学区の3,135世帯です。

### 『人口』

名古屋市の人口は、2,271,380人となり、瑞穂区は105,010人となりました。瑞穂区は、名古屋市16区中5番目に少なく、5年前と比較すると465人減少しています。

学区別では、5年間で豊岡・弥富・中根・汐路の4学区が増加しており、残りの7学区で減少しています。人口の最も多い学区は陽明学区の13,630人であり、最少の学区は堀田学区の6,379人です。

### 『性別』

瑞穂区の男女別人口は、男50,645人、女54,365人であり、男が3,720人少なく、比率は女100に対して男93.2となっています。

### 『1世帯あたり人口』

名古屋市の1世帯あたり人口は2.20人です。瑞穂区は2.19人であり、名古屋市16区の平均的な値となっています。

学区別では、中根学区の2.43人が最も高く、最低は堀田学区と汐路学区の2.01人です。

### 『人口密度』

名古屋市の人口密度は1km<sup>2</sup>あたり6,958人、瑞穂区は9,351人であり、名古屋市16区中3番目に高くなっています。

学区別では、堀田学区の12,386人が最も高く、最低は陽明学区の7,610人です。

## 2. 瑞穂区の位置

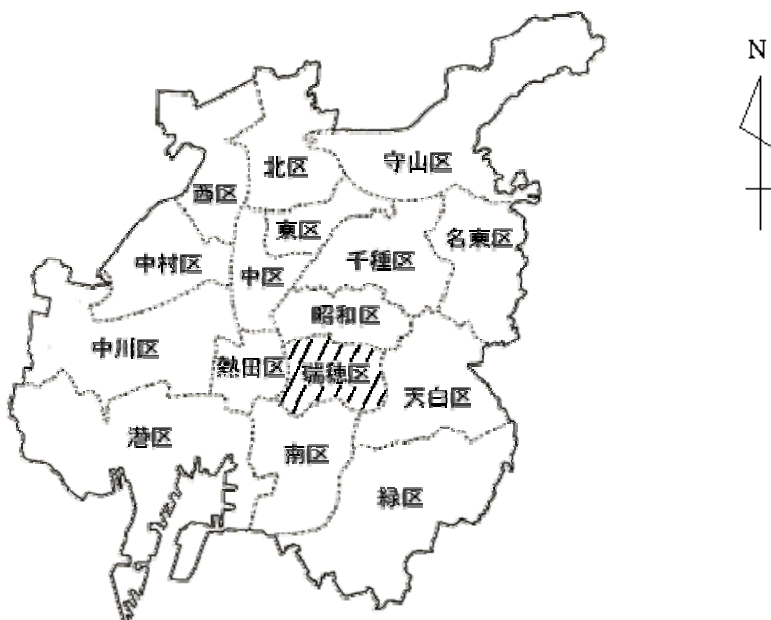

### 3. 名古屋市の区別世帯数と人口

(平成25年10月1日現在)

区 別	面積 (km <sup>2</sup> )	世 帯 数	人 口			性 比 (女 =100)	1世帯 あたり 人 口	人口密度 (人/km <sup>2</sup> )	人口 区別 順位	5年前 人口 (平20.10.1)	人口 増加数 (平20-25年)	人口増加率 (%) (平20-25年)
			総 数	男	女							
全 市	326.43	1,034,154	2,271,380	1,118,832	1,152,548	97.1	2.20	6,958	—	2,247,752	23,628	1.1
千種区	18.23	81,900	163,063	79,303	83,760	94.7	1.99	8,945	5	157,456	5,607	3.6
東 区	7.70	39,267	74,825	35,565	39,260	90.6	1.91	9,718	15	71,909	2,916	4.1
北 区	17.55	74,335	163,843	79,347	84,496	93.9	2.20	9,336	4	165,776	△ 1,933	△ 1.2
西 区	17.89	67,572	145,752	72,270	73,482	98.4	2.16	8,147	8	143,964	1,788	1.2
中村区	16.31	69,792	135,786	68,492	67,294	101.8	1.95	8,325	11	134,603	1,183	0.9
中 区	9.38	51,477	81,233	39,434	41,799	94.3	1.58	8,660	14	74,139	7,094	9.6
昭 和 区	10.94	53,668	104,985	51,961	53,024	98.0	1.96	9,596	13	105,416	△ 431	△ 0.4
瑞穂区	11.23	47,959	105,010	50,645	54,365	93.2	2.19	9,351	12	105,475	△ 465	△ 0.4
熱田区	8.13	30,382	64,824	32,122	32,702	98.2	2.13	7,973	16	63,954	870	1.4
中川区	32.03	93,610	220,565	109,300	111,265	98.2	2.36	6,886	2	220,276	289	0.1
港 区	45.69	58,604	145,624	72,918	72,706	100.3	2.48	3,187	9	152,006	△ 6,382	△ 4.2
南 区	18.46	61,187	138,173	70,028	68,145	102.8	2.26	7,485	10	142,379	△ 4,206	△ 3.0
守山区	33.99	68,658	170,985	84,165	86,820	96.9	2.49	5,030	3	165,140	5,845	3.5
緑 区	37.84	91,162	235,631	116,100	119,531	97.1	2.58	6,227	1	225,796	9,835	4.4
名東区	19.44	72,713	161,879	77,814	84,065	92.6	2.23	8,327	6	159,606	2,273	1.4
天白区	21.62	71,868	159,202	79,368	79,834	99.4	2.22	7,364	7	159,857	△ 655	△ 0.4

注) 面積は、国土交通省国土地理院「平成24年全国都道府県市区町村別面積調」による。ただし、緑・名東区は市外との境界未定があるため、「平成3年同面積調」を基礎とし、名東区については平成7年12月2日の天白区との区界変更及び平成19年10月1日の面積修正、緑区については平成16年10月9日の天白区との区界変更及び平成19年10月1日の面積修正について加減した。なお、全市はこれら各区の面積を合計したものである。

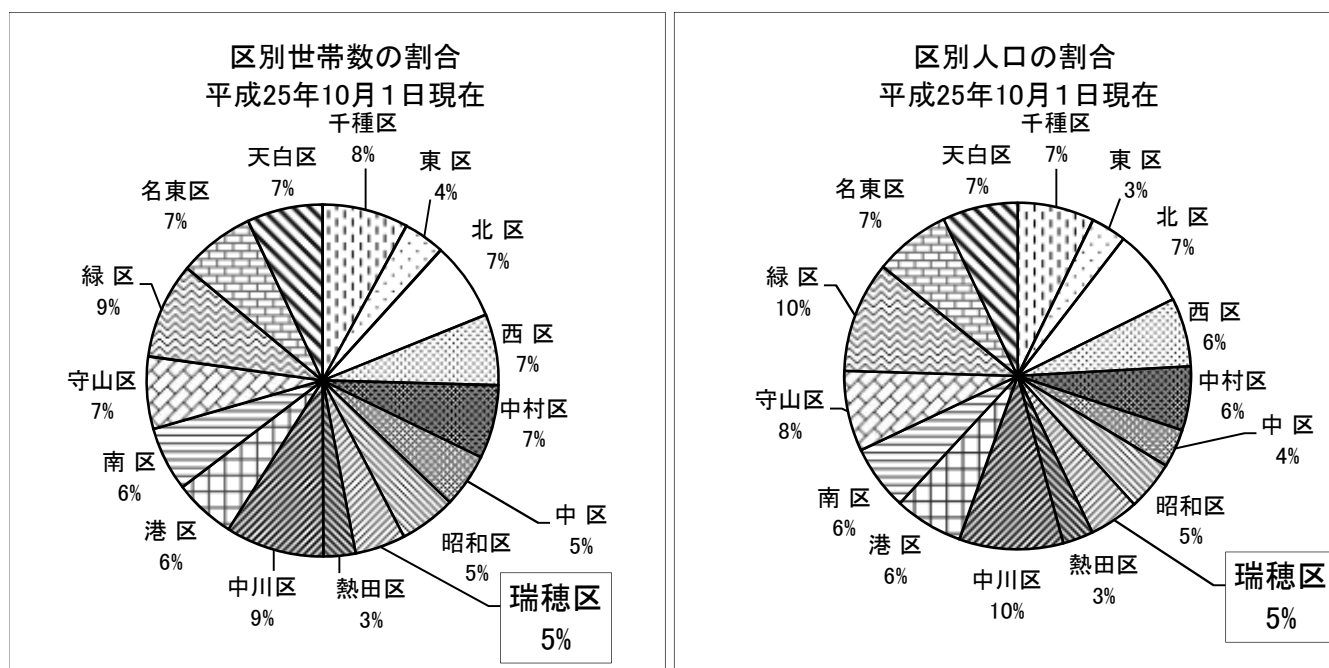

# 4. 瑞穂区の世帯数と人口の推移

(各年10月1日現在)

年次	面積 (km <sup>2</sup> )	世帯数	人口			性比 (女=100)	1世帯あたり人口	人口密度 (人/km <sup>2</sup> )	備考
			総数	男	女				
昭和19年	11.08	18,590	89,035	45,174	43,861	103.0	4.79	8,036	昭和区と熱田区より分区
22	11.22	17,365	76,471	38,108	38,363	99.3	4.40	6,816	第6回国勢調査
25	11.22	19,927	89,074	44,339	44,735	99.1	4.47	7,939	第7回 //
30	10.01	23,942	108,545	54,600	53,945	101.2	4.53	10,844	第8回 //
35	10.01	30,484	127,064	65,350	61,714	105.9	4.17	12,694	第9回 //
40	11.11	35,356	135,308	69,394	65,914	105.3	3.83	12,179	第10回 //
45	11.11	38,648	133,588	67,409	66,179	101.9	3.46	12,024	第11回 //
50	11.11	39,442	125,885	62,216	63,669	97.7	3.19	11,331	第12回 //
55	11.36	42,410	120,679	59,236	61,443	96.4	2.85	10,623	第13回 //
56	11.36	41,980	119,431	58,572	60,859	96.2	2.84	10,513	
57	11.36	41,937	118,306	57,927	60,379	95.9	2.82	10,414	
58	11.36	41,891	117,084	57,448	59,636	96.3	2.79	10,307	
59	11.36	41,885	116,634	57,278	59,356	96.5	2.78	10,267	
60	11.36	41,338	115,122	56,489	58,633	96.3	2.78	10,134	第14回国勢調査
61	11.36	41,446	114,401	56,199	58,202	96.6	2.76	10,071	
62	11.36	41,483	113,555	55,846	57,709	96.8	2.74	9,996	
63	11.36	41,660	112,764	55,479	57,285	96.8	2.71	9,926	
平成元年	11.23	41,589	111,748	54,859	56,889	96.4	2.69	9,951	
2	11.23	42,577	111,360	54,795	56,565	96.9	2.62	9,916	第15回国勢調査
3	11.23	42,831	110,870	54,545	56,325	96.8	2.59	9,873	
4	11.23	42,951	109,798	54,031	55,767	96.9	2.56	9,777	
5	11.23	42,892	108,722	53,458	55,264	96.7	2.53	9,681	
6	11.23	42,691	107,208	52,591	54,617	96.3	2.51	9,547	
7	11.23	42,979	106,299	51,818	54,481	95.1	2.47	9,466	第16回国勢調査
8	11.23	43,311	105,832	51,522	54,310	94.9	2.44	9,424	
9	11.23	43,648	105,571	51,331	54,240	94.6	2.42	9,401	
10	11.23	44,053	105,517	51,375	54,142	94.9	2.40	9,396	
11	11.23	44,288	105,279	51,158	54,121	94.5	2.38	9,375	
12	11.23	44,484	104,410	50,686	53,724	94.3	2.35	9,297	第17回国勢調査
13	11.23	44,665	103,806	50,342	53,464	94.2	2.32	9,244	
14	11.23	44,990	103,886	50,290	53,596	93.8	2.31	9,251	
15	11.23	45,368	104,076	50,312	53,764	93.6	2.29	9,268	
16	11.23	45,966	104,747	50,648	54,099	93.6	2.28	9,327	
17	11.23	46,490	105,358	51,117	54,241	94.2	2.27	9,382	第18回国勢調査
18	11.23	46,825	105,321	51,179	54,142	94.5	2.25	9,379	
19	11.23	47,287	105,513	51,330	54,183	94.7	2.23	9,396	
20	11.23	47,722	105,475	51,326	54,149	94.8	2.21	9,392	
21	11.23	47,954	105,408	51,407	54,001	95.2	2.20	9,386	
22	11.23	47,826	105,061	50,866	54,195	93.9	2.20	9,355	第19回国勢調査
23	11.23	48,018	105,088	50,813	54,275	93.6	2.19	9,358	
24	11.23	47,868	105,218	50,821	54,397	93.4	2.20	9,369	
25	11.23	47,959	105,010	50,645	54,365	93.2	2.19	9,351	

注1) 昭和22,25,30,35,40,45,50,55,60年、平成2,7,12,17,22年の世帯数と人口は国勢調査の結果であり、それ以外の年は本市で推計した世帯数と人口である。

2) 昭和55年国勢調査以降、会社等の独身寮・寄宿舎に居住する単身者については1人1人をそれぞれ1世帯とすることになったので(従来は棟ごとにとまとめて1世帯)、時系列比較の場合は注意すること。

3) 平成24年7月の法改正に伴う外国人人口の取扱変更に伴う数値変動が含まれている。

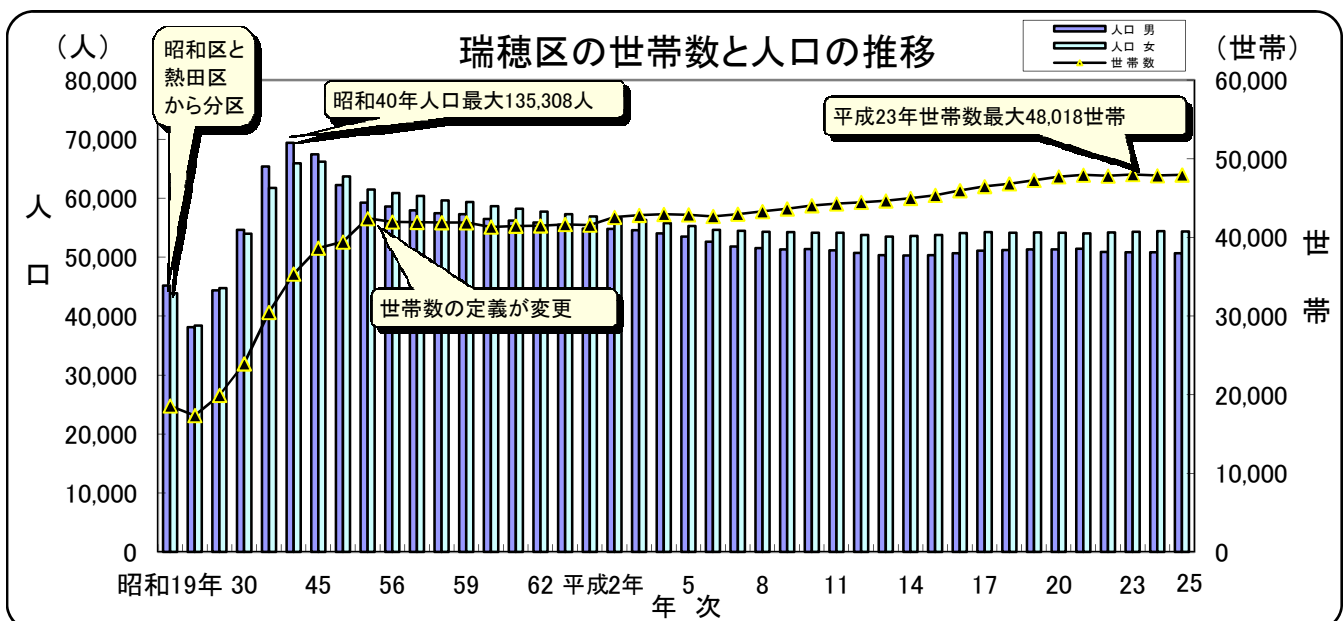

## 5. 瑞穂区の学区別世帯数と人口

(平成25年10月1日現在)

学区別	面積 (km <sup>2</sup> )	世帯数	人口			性比 (女=100)	1世帯 あたり 人口	人口密度 (人/km <sup>2</sup> )	人口 学区別 順位	5年前世帯 (平20.10.1)	世帯増加数 (平20~25年)	世帯増加率 (%) (平20~25年)	5年前人口 (平20.10.1)	人口増加数 (平20~25年)	人口増加率 (%) (平20~25年)
			総数	男	女										
瑞穂区	11.23	47,959	105,010	50,645	54,365	93.2	2.19	9,351	—	47,722	237	0.5	105,475	△ 465	△ 0.4
御 劔	0.867	3,135	6,753	3,311	3,442	96.2	2.15	7,789	10	3,362	△ 227	△ 6.8	7,175	△ 422	△ 5.9
高 田	0.615	3,294	7,085	3,517	3,568	98.6	2.15	11,520	9	3,335	△ 41	△ 1.2	7,296	△ 211	△ 2.9
堀 田	0.515	3,181	6,379	3,124	3,255	96.0	2.01	12,386	11	3,153	28	0.9	6,409	△ 30	△ 0.5
穂 波	1.075	4,258	8,690	4,420	4,270	103.5	2.04	8,084	6	4,378	△ 120	△ 2.7	8,824	△ 134	△ 1.5
井 戸 田	0.655	3,483	7,187	3,500	3,687	94.9	2.06	10,973	8	3,416	67	2.0	7,274	△ 87	△ 1.2
瑞 穂	0.937	4,841	10,575	4,988	5,587	89.3	2.18	11,286	5	4,863	△ 22	△ 0.5	10,717	△ 142	△ 1.3
豊 岡	0.908	3,758	8,028	3,706	4,322	85.7	2.14	8,841	7	3,608	150	4.2	8,005	23	0.3
弥 富	1.529	5,181	12,352	5,986	6,366	94.0	2.38	8,078	3	5,026	155	3.1	11,967	385	3.2
中 根	0.985	4,457	10,812	5,327	5,485	97.1	2.43	10,977	4	4,388	69	1.6	10,780	32	0.3
陽 明	1.791	5,647	13,630	6,450	7,180	89.8	2.41	7,610	1	5,753	△ 106	△ 1.8	13,853	△ 223	△ 1.6
汐 路	1.353	6,724	13,519	6,316	7,203	87.7	2.01	9,992	2	6,440	284	4.4	13,175	344	2.6

注1) 学区面積は、名古屋市総務局企画部統計課で算出したものである。

2) 平成24年7月の法改正に伴う外国人人口の取扱変更に伴う数値変動が含まれている。

瑞穂区の学区別世帯数(平成25年10月1日現在)

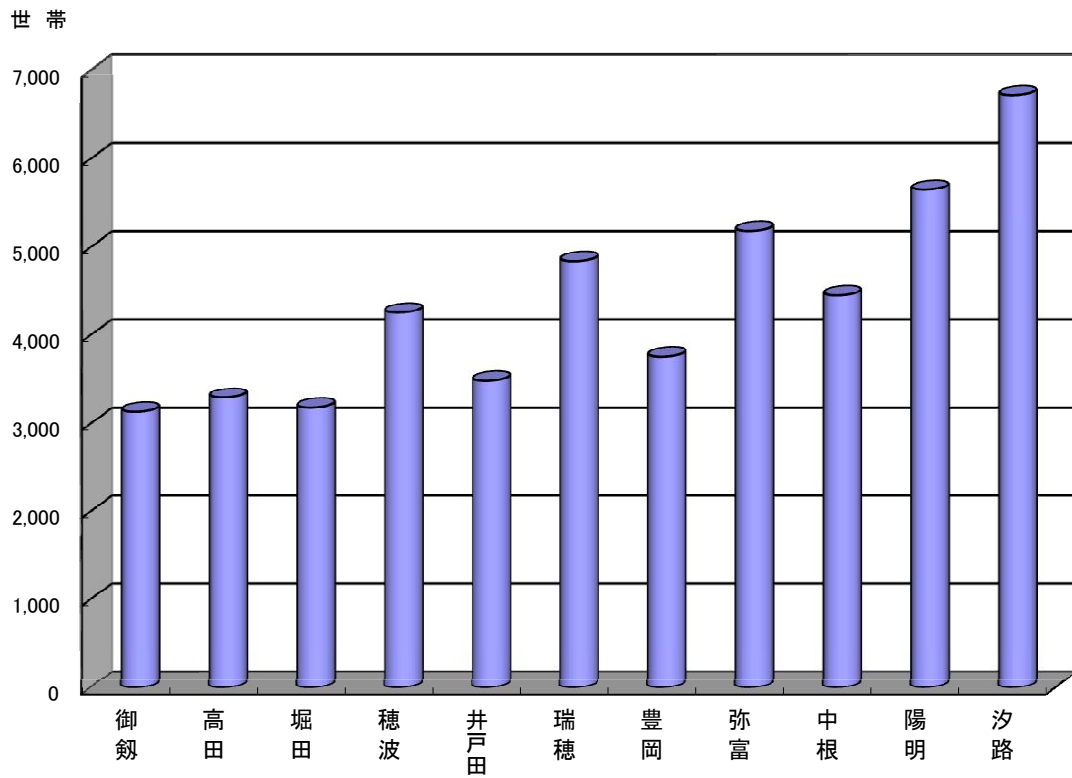

瑞穂区の学区別人口(平成25年10月1日現在)

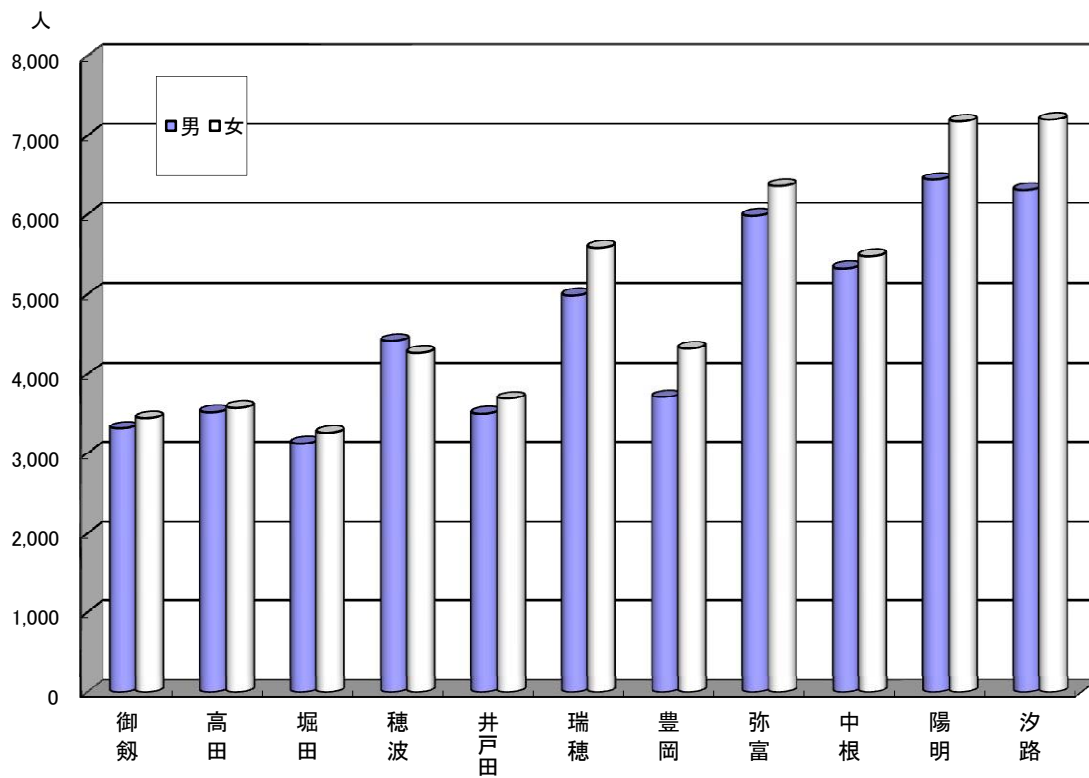



瑞穂区の学区の位置(全11学区)と学区別人口密度(平成25年10月1日現在)

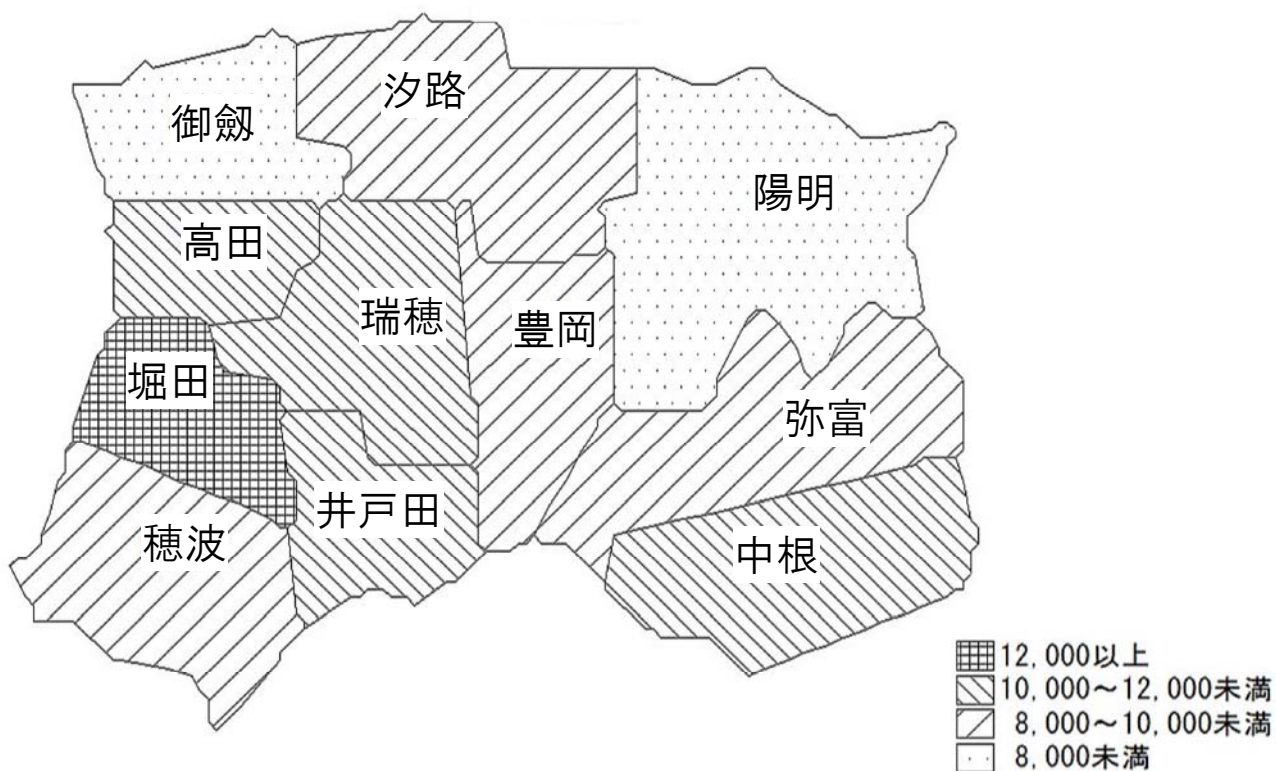

瑞穂区の学区別人口増加数

(平成25年10月1日現在と平成20年10月1日現在の比較)

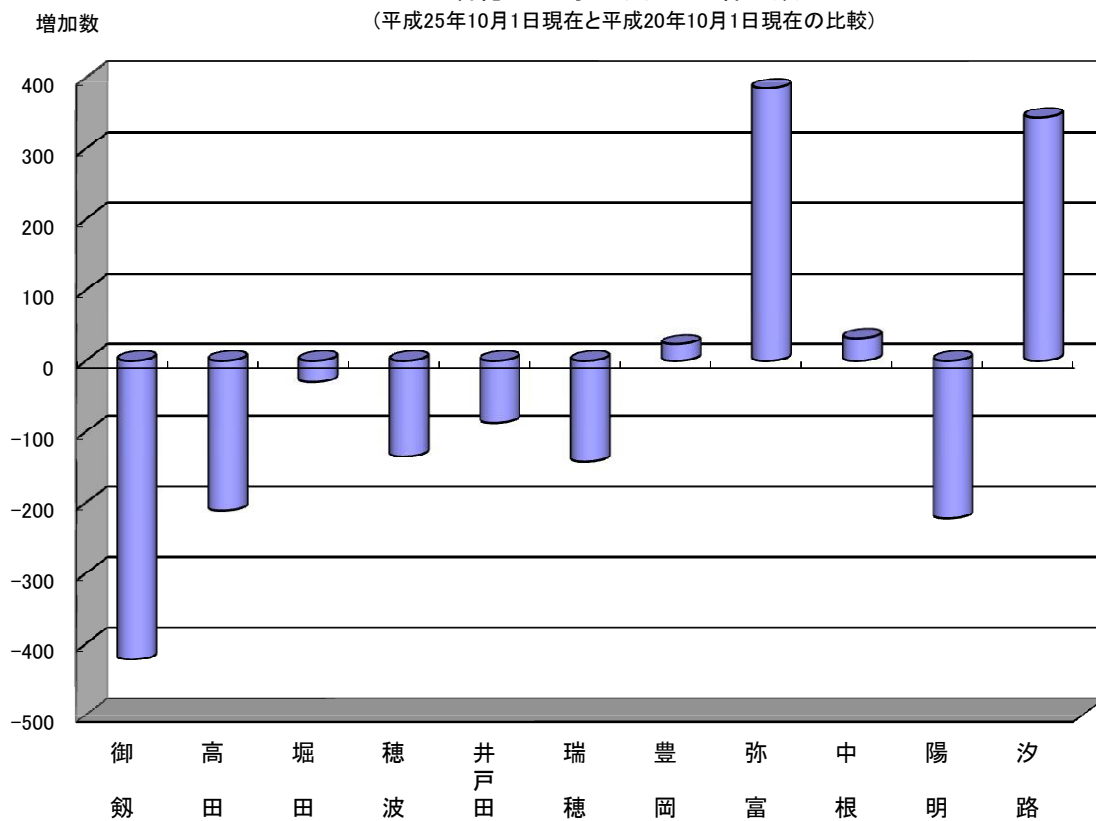

## 6. 瑞穂区の学区別世帯数と人口の推移

【世帯数】

(各年10月1日現在)

学区別	昭和60年 (1985年)	平成2年 (1990年)	平成7年 (1995年)	平成12年 (2000年)	平成17年 (2005年)	平成22年 (2010年)	平成23年 (2011年)	平成24年 (2012年)	平成25年 (2013年)
瑞穂区	41,338	42,577	42,979	44,484	46,490	47,826	48,018	47,868	47,959
御 劔	3,401	3,414	3,239	3,234	3,294	3,186	3,188	3,142	3,135
高 田	3,266	3,301	3,138	3,001	3,317	3,318	3,389	3,307	3,294
堀 田	3,013	2,973	2,929	3,058	3,038	3,183	3,231	3,218	3,181
穂 波	3,200	3,291	3,415	3,341	4,107	4,313	4,309	4,236	4,258
井 戸 田	3,184	3,316	3,302	3,361	3,364	3,480	3,464	3,478	3,483
瑞 穂	4,745	4,757	4,699	4,809	4,847	4,830	4,821	4,875	4,841
豊 岡	3,041	3,165	3,228	3,523	3,546	3,760	3,788	3,787	3,758
弥 富	3,899	4,126	4,311	4,784	4,846	5,069	5,131	5,134	5,181
中 根	3,787	4,000	4,165	4,279	4,303	4,465	4,475	4,457	4,457
陽 明	4,759	4,910	4,926	5,287	5,623	5,627	5,580	5,646	5,647
汐 路	5,043	5,324	5,627	5,807	6,205	6,595	6,642	6,588	6,724

注1) 昭和60年、平成2年、平成7年、平成12年、平成17年、平成22年は国勢調査を実施した年である。

2) 平成24年7月の法改正に伴う外国人人口の取扱変更に伴う数値変動が含まれている。

瑞穂区の学区別世帯数の推移

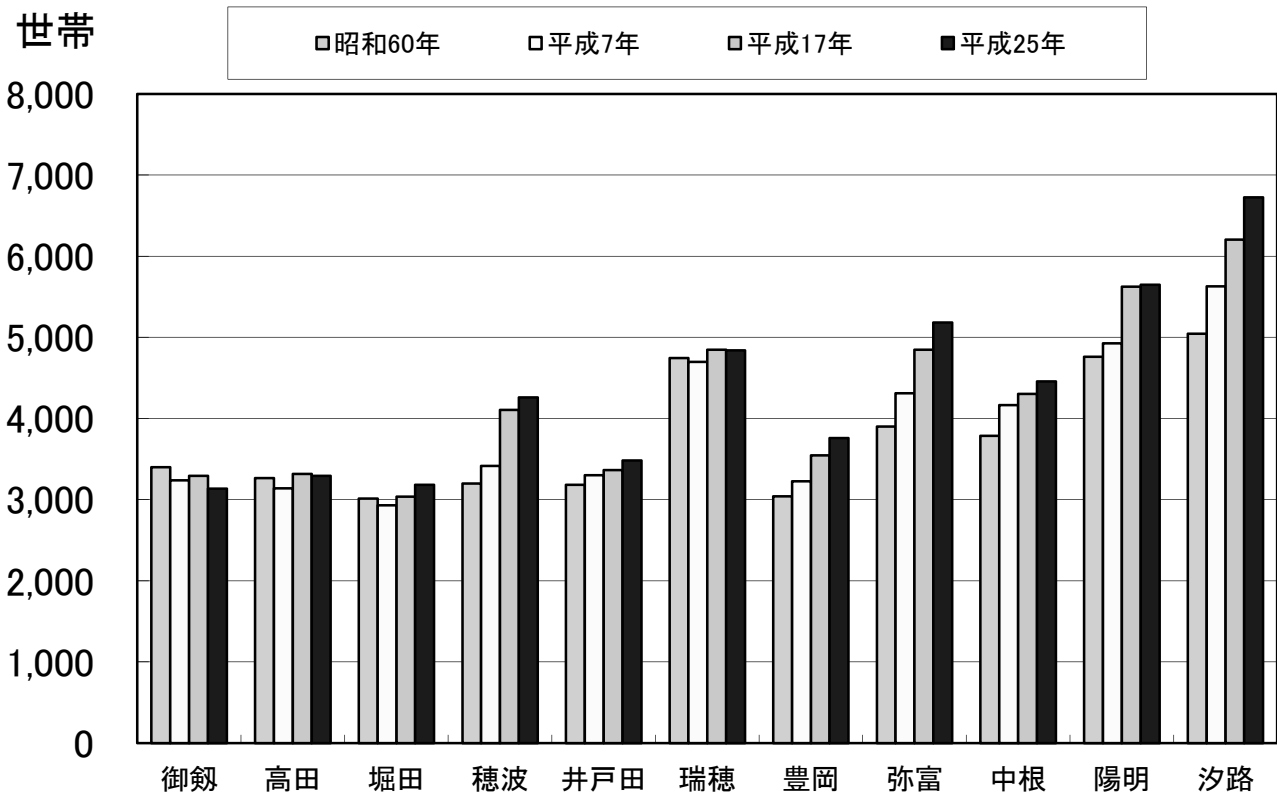

【人 口】

(各年10月1日現在)

学 区 別	昭和60年 (1985年)	平成2年 (1990年)	平成7年 (1995年)	平成12年 (2000年)	平成17年 (2005年)	平成22年 (2010年)	平成23年 (2011年)	平成24年 (2012年)	平成25年 (2013年)
瑞 穂 区	115,122	111,360	106,299	104,410	105,358	105,061	105,088	105,218	105,010
御 劔	9,391	8,736	7,992	7,569	7,291	6,920	6,900	6,822	6,753
高 田	9,201	8,639	7,795	6,983	7,417	7,187	7,251	7,189	7,085
堀 田	8,705	7,924	7,325	6,987	6,506	6,491	6,465	6,457	6,379
穂 波	8,436	8,038	7,612	7,152	8,468	8,746	8,715	8,654	8,690
井 戸 田	8,775	8,394	7,844	7,635	7,435	7,315	7,276	7,247	7,187
瑞 穂	13,188	12,239	11,488	11,073	10,993	10,650	10,626	10,671	10,575
豊 岡	8,524	8,463	8,194	8,324	8,015	8,050	8,012	8,080	8,028
弥 富	10,870	11,089	11,077	11,762	11,748	12,099	12,288	12,295	12,352
中 根	11,188	11,494	11,363	11,224	10,852	10,797	10,764	10,823	10,812
陽 明	13,255	13,178	12,663	12,987	13,676	13,539	13,373	13,659	13,630
汐 路	13,589	13,166	12,946	12,714	12,957	13,267	13,418	13,321	13,519

注1) 昭和60年、平成2年、平成7年、平成12年、平成17年、平成22年は国勢調査を実施した年である。

2) 平成24年7月の法改正に伴う外国人人口の取扱変更に伴う数値変動が含まれている。

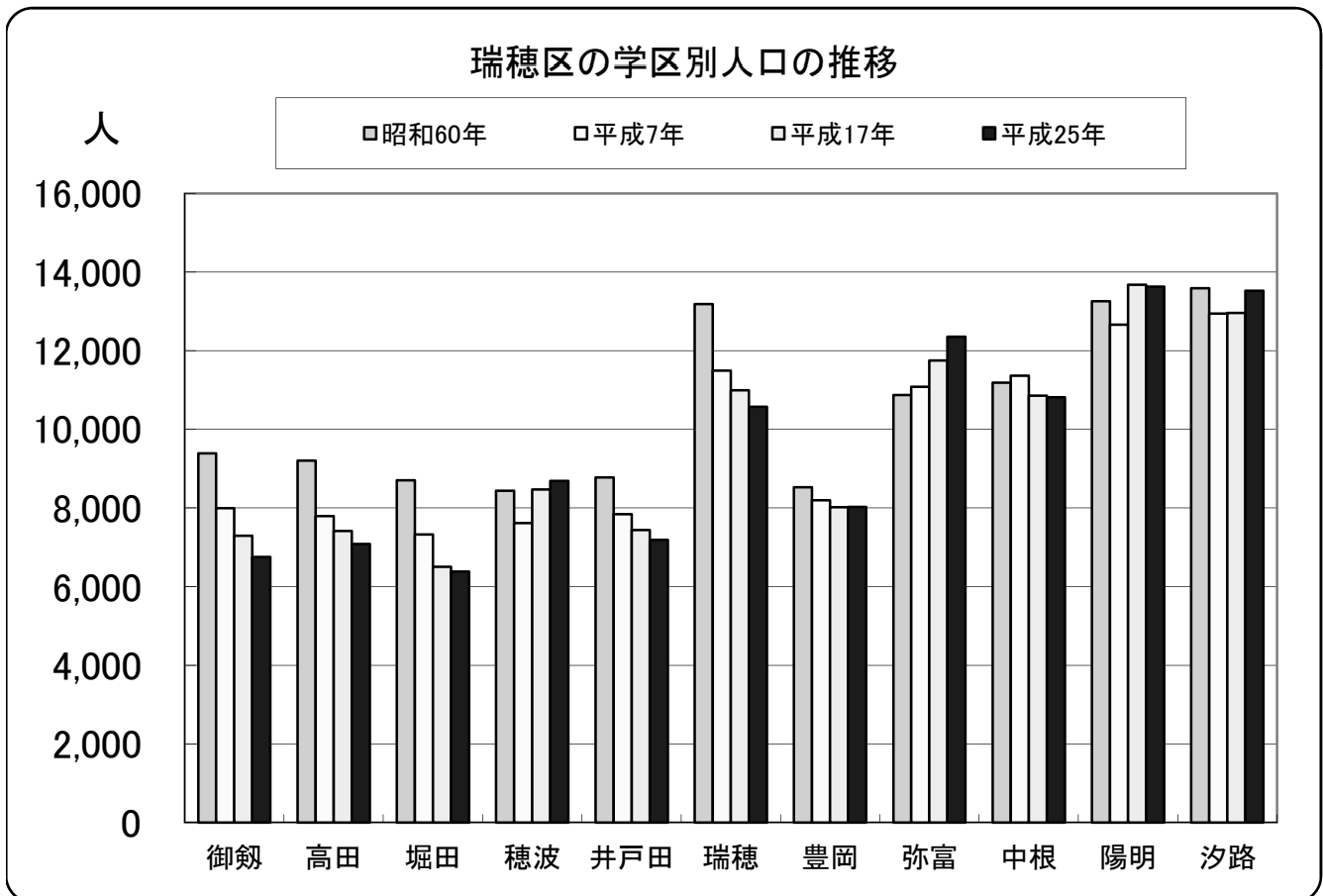

瑞穂区 面積 11.23km<sup>2</sup>

年月日	世帯数	人口		
		総数	男	女
24. 10. 1	47,868	105,218	50,821	54,397
11. 1	47,875	105,249	50,861	54,388
12. 1	47,872	105,222	50,852	54,370
25. 1. 1	47,848	105,176	50,838	54,338
2. 1	47,819	105,116	50,802	54,314
3. 1	47,750	105,042	50,775	54,267
4. 1	47,777	104,898	50,637	54,261
5. 1	47,929	105,099	50,736	54,363
6. 1	47,991	105,140	50,741	54,399
7. 1	47,982	105,081	50,701	54,380
8. 1	47,967	105,054	50,672	54,382
9. 1	47,986	104,996	50,639	54,357
10. 1	47,959	105,010	50,645	54,365

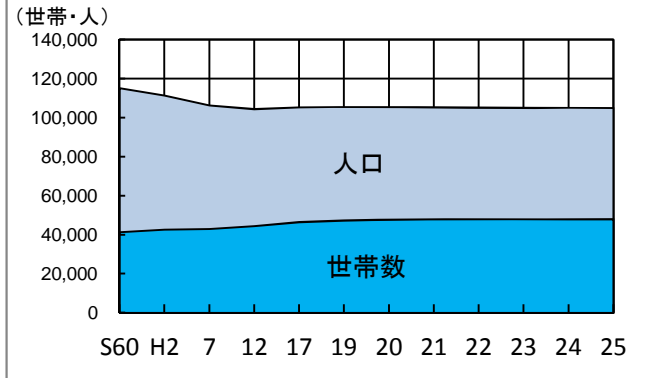

H24.10 ~H25.9 合計	自然動態		社会動態	
	出生	死亡	転入	転出
合計	852	1,061	8,660	8,659

御劔学区 面積 0.867km<sup>2</sup>

年月日	世帯数	人口		
		総数	男	女
24. 10. 1	3,142	6,822	3,328	3,494
11. 1	3,145	6,819	3,332	3,487
12. 1	3,138	6,798	3,323	3,475
25. 1. 1	3,150	6,807	3,336	3,471
2. 1	3,144	6,797	3,332	3,465
3. 1	3,132	6,772	3,325	3,447
4. 1	3,129	6,757	3,317	3,440
5. 1	3,135	6,753	3,312	3,441
6. 1	3,144	6,762	3,317	3,445
7. 1	3,136	6,743	3,306	3,437
8. 1	3,143	6,753	3,314	3,439
9. 1	3,144	6,751	3,313	3,438
10. 1	3,135	6,753	3,311	3,442

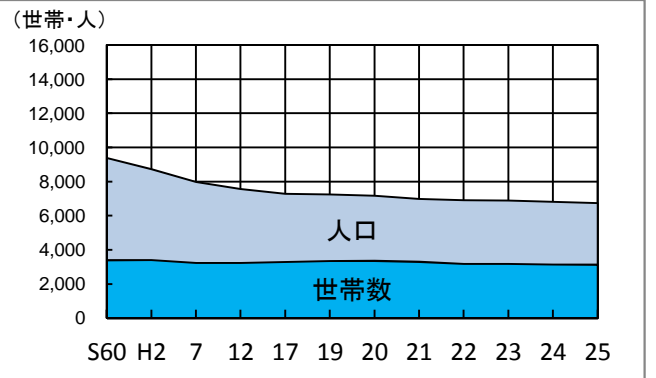

H24.10 ~H25.9 合計	自然動態		社会動態	
	出生	死亡	転入	転出
合計	38	70	498	535

高田学区 面積 0.615km<sup>2</sup>

年月日	世帯数	人口		
		総数	男	女
24. 10. 1	3,307	7,189	3,581	3,608
11. 1	3,290	7,167	3,568	3,599
12. 1	3,293	7,165	3,564	3,601
25. 1. 1	3,293	7,162	3,563	3,599
2. 1	3,293	7,146	3,561	3,585
3. 1	3,293	7,139	3,557	3,582
4. 1	3,300	7,123	3,544	3,579
5. 1	3,312	7,137	3,551	3,586
6. 1	3,308	7,124	3,537	3,587
7. 1	3,308	7,111	3,535	3,576
8. 1	3,298	7,092	3,519	3,573
9. 1	3,295	7,088	3,518	3,570
10. 1	3,294	7,085	3,517	3,568

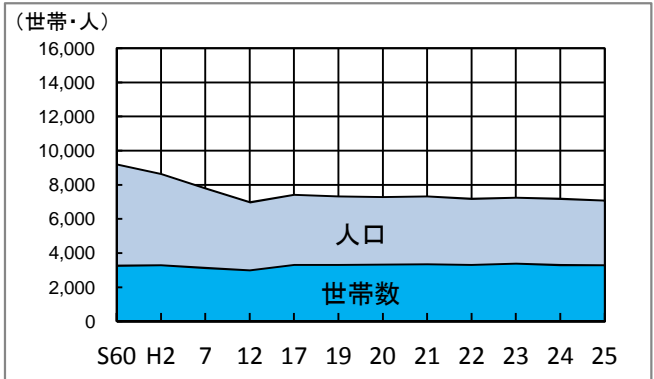

H24.10 ~H25.9 合計	自然動態		社会動態	
	出生	死亡	転入	転出
合計	81	76	531	640

堀田学区 面積 0.515km<sup>2</sup>

年月日	世帯数	人口		
		総数	男	女
24. 10. 1	3,218	6,457	3,169	3,288
11. 1	3,211	6,449	3,168	3,281
12. 1	3,211	6,454	3,173	3,281
25. 1. 1	3,213	6,461	3,176	3,285
2. 1	3,203	6,450	3,169	3,281
3. 1	3,196	6,439	3,172	3,267
4. 1	3,179	6,400	3,155	3,245
5. 1	3,179	6,398	3,148	3,250
6. 1	3,176	6,383	3,134	3,249
7. 1	3,180	6,394	3,136	3,258
8. 1	3,169	6,387	3,125	3,262
9. 1	3,180	6,385	3,127	3,258
10. 1	3,181	6,379	3,124	3,255

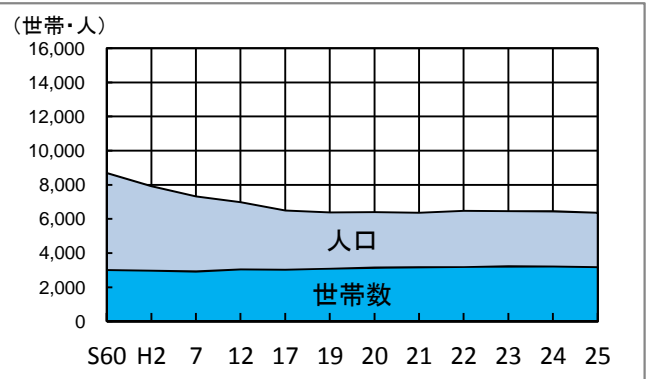

H24.10 ~H25.9 合計	自然動態		社会動態	
	出生	死亡	転入	転出
合計	34	92	473	493

注) 本表の社会動態は区内間異動が含まれているため、社会動態の推移(本書P.13)の数値と異なる。

穂波学区 面積 1.075km<sup>2</sup>

年月日	世帯数	人口		
		総数	男	女
24. 10. 1	4,236	8,654	4,420	4,234
11. 1	4,245	8,659	4,422	4,237
12. 1	4,245	8,669	4,436	4,233
25. 1. 1	4,231	8,636	4,417	4,219
2. 1	4,221	8,633	4,404	4,229
3. 1	4,196	8,612	4,394	4,218
4. 1	4,198	8,587	4,388	4,199
5. 1	4,199	8,580	4,385	4,195
6. 1	4,234	8,654	4,424	4,230
7. 1	4,245	8,665	4,415	4,250
8. 1	4,257	8,676	4,421	4,255
9. 1	4,260	8,682	4,422	4,260
10. 1	4,258	8,690	4,420	4,270

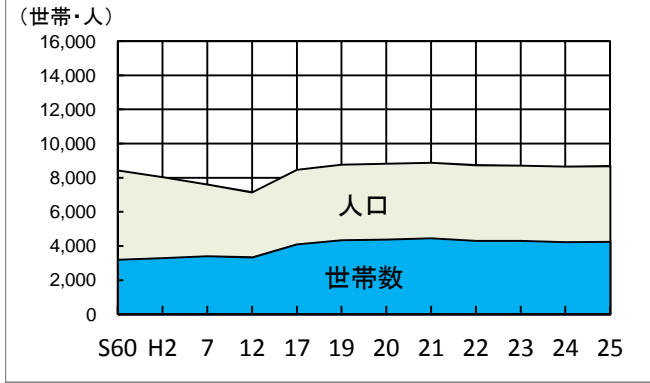

H24.10 ~H25.9 合計	自然動態		社会動態	
	出生	死亡	転入	転出
合計	69	78	741	696

井戸田学区 面積 0.655km<sup>2</sup>

年月日	世帯数	人口		
		総数	男	女
24. 10. 1	3,478	7,247	3,523	3,724
11. 1	3,488	7,271	3,544	3,727
12. 1	3,483	7,258	3,535	3,723
25. 1. 1	3,485	7,254	3,540	3,714
2. 1	3,490	7,250	3,538	3,712
3. 1	3,491	7,245	3,535	3,710
4. 1	3,515	7,261	3,534	3,727
5. 1	3,526	7,274	3,543	3,731
6. 1	3,528	7,263	3,542	3,721
7. 1	3,517	7,240	3,533	3,707
8. 1	3,500	7,223	3,522	3,701
9. 1	3,491	7,201	3,513	3,688
10. 1	3,483	7,187	3,500	3,687

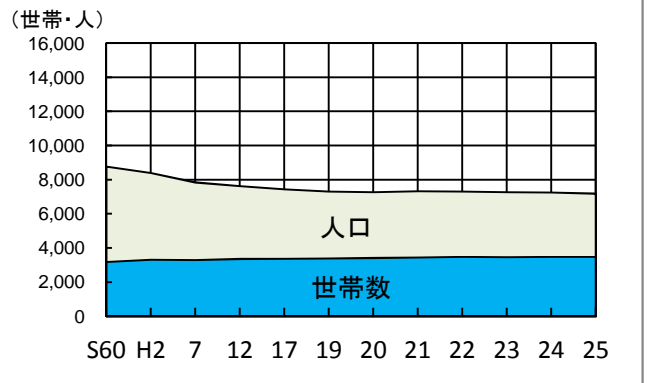

H24.10 ~H25.9 合計	自然動態		社会動態	
	出生	死亡	転入	転出
合計	54	99	584	599

瑞穂学区 面積 0.937km<sup>2</sup>

年月日	世帯数	人口		
		総数	男	女
24. 10. 1	4,875	10,671	5,042	5,629
11. 1	4,864	10,653	5,036	5,617
12. 1	4,864	10,639	5,030	5,609
25. 1. 1	4,844	10,605	5,004	5,601
2. 1	4,839	10,592	5,002	5,590
3. 1	4,826	10,577	5,002	5,575
4. 1	4,847	10,599	5,002	5,597
5. 1	4,868	10,635	5,013	5,622
6. 1	4,860	10,628	5,008	5,620
7. 1	4,850	10,610	5,003	5,607
8. 1	4,853	10,606	4,998	5,608
9. 1	4,850	10,597	4,996	5,601
10. 1	4,841	10,575	4,988	5,587

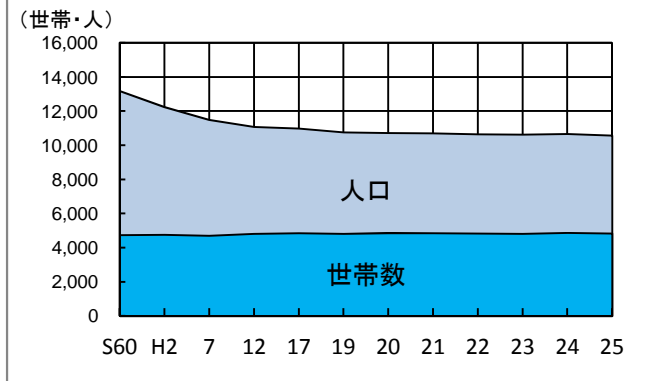

H24.10 ~H25.9 合計	自然動態		社会動態	
	出生	死亡	転入	転出
合計	86	143	691	730

豊岡学区 面積 0.908km<sup>2</sup>

年月日	世帯数	人口		
		総数	男	女
24. 10. 1	3,787	8,080	3,748	4,332
11. 1	3,801	8,096	3,759	4,337
12. 1	3,796	8,093	3,756	4,337
25. 1. 1	3,799	8,113	3,769	4,344
2. 1	3,796	8,111	3,764	4,347
3. 1	3,797	8,124	3,766	4,358
4. 1	3,773	8,067	3,723	4,344
5. 1	3,787	8,084	3,731	4,353
6. 1	3,784	8,059	3,717	4,342
7. 1	3,770	8,045	3,709	4,336
8. 1	3,756	8,014	3,694	4,320
9. 1	3,759	8,024	3,703	4,321
10. 1	3,758	8,028	3,706	4,322

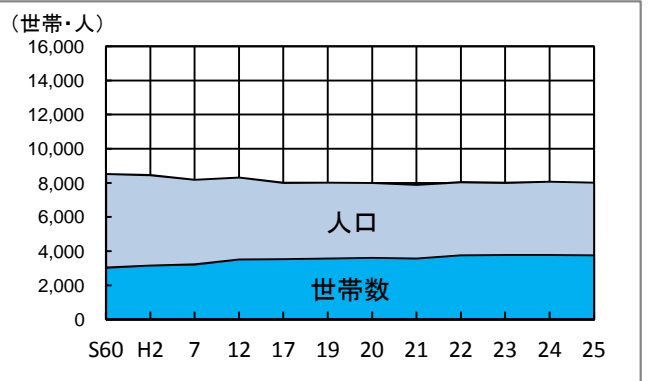

H24.10 ~H25.9 合計	自然動態		社会動態	
	出生	死亡	転入	転出
合計	65	71	658	704

注) 本表の社会動態は区内間異動が含まれているため、社会動態の推移(本書P.13)の数値と異なる。

弥富学区 面積 1.529km<sup>2</sup>

年月日	世帯数	人口		
		総数	男	女
24. 10. 1	5,134	12,295	5,983	6,312
11. 1	5,123	12,288	5,971	6,317
12. 1	5,136	12,285	5,960	6,325
25. 1. 1	5,132	12,260	5,949	6,311
2. 1	5,124	12,245	5,948	6,297
3. 1	5,120	12,255	5,952	6,303
4. 1	5,124	12,262	5,939	6,323
5. 1	5,150	12,317	5,968	6,349
6. 1	5,154	12,295	5,954	6,341
7. 1	5,162	12,303	5,954	6,349
8. 1	5,169	12,322	5,970	6,352
9. 1	5,166	12,309	5,969	6,340
10. 1	5,181	12,352	5,986	6,366

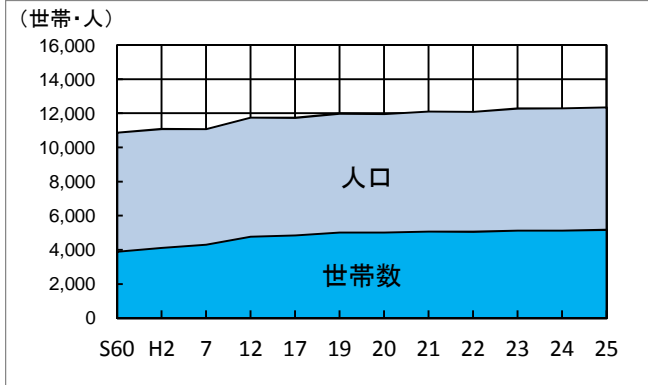

H24.10 ~H25.9 合計	自然動態		社会動態	
	出生	死亡	転入	転出
合計	105	94	1,133	1,087

中根学区 面積 0.985km<sup>2</sup>

年月日	世帯数	人口		
		総数	男	女
24. 10. 1	4,457	10,823	5,340	5,483
11. 1	4,445	10,805	5,334	5,471
12. 1	4,453	10,844	5,357	5,487
25. 1. 1	4,458	10,852	5,356	5,496
2. 1	4,457	10,855	5,354	5,501
3. 1	4,439	10,821	5,336	5,485
4. 1	4,445	10,805	5,330	5,475
5. 1	4,455	10,815	5,334	5,481
6. 1	4,456	10,818	5,338	5,480
7. 1	4,458	10,819	5,339	5,480
8. 1	4,470	10,843	5,345	5,498
9. 1	4,466	10,803	5,320	5,483
10. 1	4,457	10,812	5,327	5,485

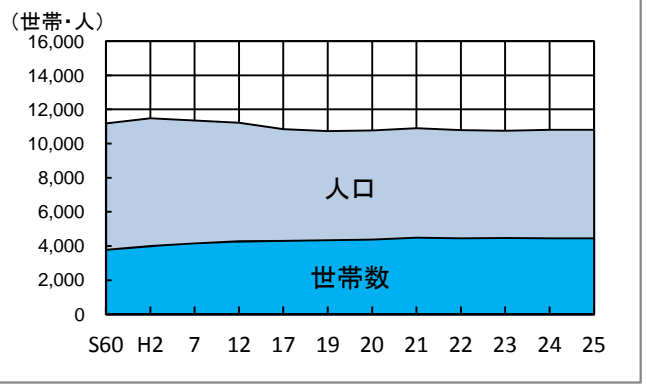

H24.10 ~H25.9 合計	自然動態		社会動態	
	出生	死亡	転入	転出
合計	104	107	787	795

陽明学区 面積 1.791km<sup>2</sup>

年月日	世帯数	人口		
		総数	男	女
24. 10. 1	5,646	13,659	6,456	7,203
11. 1	5,653	13,673	6,469	7,204
12. 1	5,641	13,673	6,467	7,206
25. 1. 1	5,647	13,710	6,485	7,225
2. 1	5,644	13,704	6,484	7,220
3. 1	5,637	13,671	6,466	7,205
4. 1	5,625	13,621	6,434	7,187
5. 1	5,659	13,676	6,469	7,207
6. 1	5,653	13,677	6,463	7,214
7. 1	5,650	13,665	6,460	7,205
8. 1	5,648	13,661	6,458	7,203
9. 1	5,643	13,634	6,444	7,190
10. 1	5,647	13,630	6,450	7,180

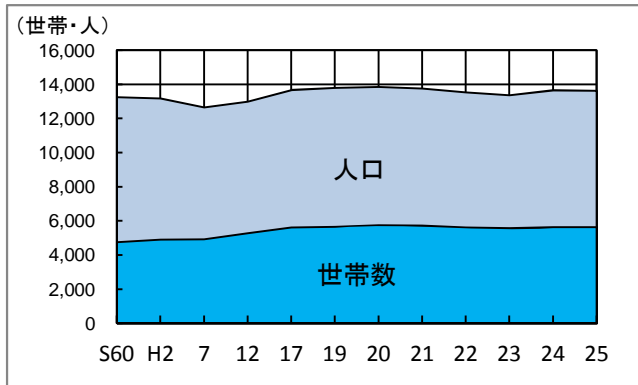

H24.10 ~H25.9 合計	自然動態		社会動態	
	出生	死亡	転入	転出
合計	110	115	1,147	1,171

汐路学区 面積 1.353km<sup>2</sup>

年月日	世帯数	人口		
		総数	男	女
24. 10. 1	6,588	13,321	6,231	7,090
11. 1	6,610	13,369	6,258	7,111
12. 1	6,612	13,344	6,251	7,093
25. 1. 1	6,596	13,316	6,243	7,073
2. 1	6,608	13,333	6,246	7,087
3. 1	6,623	13,387	6,270	7,117
4. 1	6,642	13,416	6,271	7,145
5. 1	6,659	13,430	6,282	7,148
6. 1	6,694	13,477	6,307	7,170
7. 1	6,706	13,486	6,311	7,175
8. 1	6,704	13,477	6,306	7,171
9. 1	6,732	13,522	6,314	7,208
10. 1	6,724	13,519	6,316	7,203

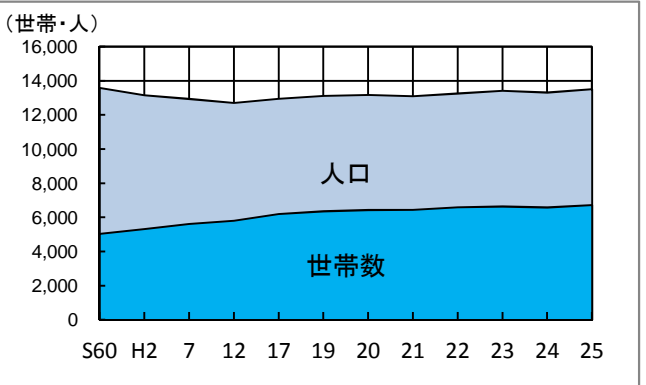

H24.10 ~H25.9 合計	自然動態		社会動態	
	出生	死亡	転入	転出
合計	106	116	1,417	1,209

注) 本表の社会動態は区内間異動が含まれているため、社会動態の推移(本書P.13)の数値と異なる。

## 7. 瑞穂区の自然動態・社会動態の推移

年次	自然動態			社会動態		
	出生	死亡	差増	転入	転出	差増
昭和27年	2,052	856	1,196	14,795	11,713	3,082
28	2,056	811	1,245	12,273	9,864	2,409
29	1,910	829	1,081	11,272	9,559	1,713
30	2,061	836	1,225	11,445	9,836	1,609
31	1,730	736	994	11,583	9,963	1,620
32	1,912	847	1,065	12,874	10,015	2,859
33	2,094	723	1,371	12,316	10,727	1,589
34	2,083	783	1,300	12,015	10,624	1,391
35	2,202	799	1,403	13,070	11,140	1,930
36	2,230	774	1,456	14,157	13,240	917
37	2,349	781	1,568	13,529	12,924	605
38	2,459	744	1,715	13,836	12,998	838
39	2,493	748	1,745	13,419	13,080	339
40	2,725	725	2,000	13,354	14,109	△ 755
41	1,939	829	1,110	12,977	14,946	△ 1,969
42	2,614	804	1,810	12,831	15,362	△ 2,531
43	2,547	772	1,775	13,467	16,287	△ 2,820
44	2,561	798	1,763	14,326	17,071	△ 2,745
45	2,491	793	1,698	13,444	15,995	△ 2,551
46	2,689	738	1,951	13,170	16,644	△ 3,474
47	2,553	780	1,773	12,891	16,018	△ 3,127
48	2,543	782	1,761	12,664	15,896	△ 3,232
49	2,425	846	1,579	12,249	15,113	△ 2,864
50	2,158	738	1,420	10,077	14,063	△ 3,986
51	1,921	825	1,096	9,923	12,977	△ 3,054
52	1,718	768	950	11,076	12,297	△ 1,221
53	1,772	745	1,027	10,104	12,824	△ 2,720
54	1,642	750	892	11,033	12,214	△ 1,181
55	1,505	812	693	10,113	11,596	△ 1,483
56	1,442	738	704	8,961	10,913	△ 1,952
57	1,449	738	711	8,396	10,232	△ 1,836
58	1,363	721	642	8,449	10,313	△ 1,864
59	1,412	757	655	8,365	9,470	△ 1,105
60	1,325	674	651	8,086	9,471	△ 1,385
61	1,238	736	502	7,847	9,070	△ 1,223
62	1,196	761	435	7,628	8,909	△ 1,281
63	1,093	761	332	7,570	8,693	△ 1,123
平成元年	1,074	757	317	7,290	8,623	△ 1,333
2	1,022	765	257	7,451	8,368	△ 917
3	989	825	164	7,674	8,328	△ 654
4	1,001	806	195	7,046	8,313	△ 1,267
5	872	796	76	6,873	8,025	△ 1,152
6	878	800	78	6,688	8,280	△ 1,592
7	809	839	△ 30	7,060	8,227	△ 1,167
8	786	823	△ 37	7,424	7,854	△ 430
9	781	813	△ 32	7,557	7,786	△ 229
10	777	822	△ 45	7,348	7,357	△ 9
11	834	883	△ 49	7,295	7,484	△ 189
12	843	848	△ 5	6,916	7,359	△ 443
13	806	852	△ 46	6,592	7,150	△ 558
14	804	859	△ 55	6,826	6,691	135
15	799	857	△ 58	6,827	6,579	248
16	836	923	△ 87	7,487	6,729	758
17	808	946	△ 138	7,282	6,461	821
18	831	868	△ 37	6,865	6,865	0
19	868	900	△ 32	7,114	6,890	224
20	862	941	△ 79	6,634	6,593	41
21	867	937	△ 70	6,948	6,945	3
22	855	1029	△ 174	6,414	6,514	△ 100
23	874	997	△ 123	6,658	6,508	150
24	842	985	△ 143	6,424	6,151	273
25	852	1061	△ 209	6,241	6,240	1

注1) 自然動態は、出生・死亡届や市町村間における出生・死亡通知を受理した件数である。

2) 転入には職権記載等を、転出には職権消除等を含む。

3) 社会動態は、区内間異動が含まれていないため、学区別の社会動態(本書P.10-12)の数値とは異なる。

4) 平成24年7月の法改正に伴う外国人人口の取扱変更に伴う数値変動が含まれている。

5) 自然動態は昭和55年まで、社会動態は昭和46年まで各年1月～12月の総数、それ以後は前年10月～当該年9月の総数となっている。

# 8. 瑞穂区の転出入先別移動者数

【全 国】

(平成24年10月～25年9月)

県 名	転 入 (A)	転 出 (B)	転 出 入 超 過 数 (A)-(B)
全 国 計	6,168	6,089	79
内 分 計	3,869	3,821	48
外 分 計	2,299	2,268	31
<b>北 海 道</b>	<b>48</b>	<b>42</b>	<b>6</b>
東 北 地 方	40	39	1
青 森 県	12	10	2
岩 手 県	4	0	4
宮 城 県	19	21	△ 2
秋 田 県	0	4	△ 4
山 形 県	2	1	1
福 島 県	3	3	0
関 東 地 方	644	808	△ 164
茨 城 県	20	7	13
栃 木 県	19	19	0
群 馬 県	12	16	△ 4
埼 玉 県	79	85	△ 6
千 葉 県	67	78	△ 11
東 京 都	306	400	△ 94
神 奈 川 県	141	203	△ 62
北 陸 東 山 地 方	139	142	△ 3
新 潟 県	9	11	△ 2
富 山 県	26	19	7
石 川 県	44	33	11
福 井 県	16	21	△ 5
山 梨 県	13	8	5
長 野 県	31	50	△ 19
東 海 地 方	529	403	126
岐 阜 県	193	155	38
静 岡 県	163	99	64
三 重 県	173	149	24
近 畿 地 方	397	333	64
滋 賀 県	30	24	6
京 都 府	57	56	1
大 阪 府	186	137	49
兵 庫 県	83	85	△ 2
奈 良 県	27	21	6
和 歌 山 県	14	10	4

県 名	転 入 (A)	転 出 (B)	転 出 入 超 過 数 (A)-(B)
中 国 地 方	56	49	7
鳥 取 県	3	5	△ 2
根 拠 県	3	1	2
山 口 県	15	11	4
広 島 県	26	22	4
山 陽 道	9	10	△ 1
四 国 地 方	51	44	7
徳 島 県	17	6	11
香 川 県	19	12	7
愛 媛 県	12	18	△ 6
高 知 県	3	8	△ 5
九 州 地 方	132	140	△ 8
福 岡 県	44	47	△ 3
佐 賀 県	3	4	△ 1
長 崎 県	13	22	△ 9
熊 本 県	19	14	5
大 分 県	11	5	6
宮 崎 県	15	15	0
鹿 児 島 県	12	12	0
沖 縄 県	15	21	△ 6
国 外	263	268	△ 5
不 詳	0	0	0
市 名	転 入(A)	転 出(B)	転 出 入 超 過 数 (A)-(B)
政 令 指 定 都 市	773	833	△ 60
札 幌 市	25	21	4
仙 台 市	19	15	4
さい たま 市	29	25	4
千 葉 市	10	14	△ 4
東 京 特 別 区	251	323	△ 72
横 濱 市	66	121	△ 55
川 崎 市	43	39	4
相 模 原 市	7	6	1
新 潟 市	4	7	△ 3
静 岡 市	42	27	15
浜 松 市	57	30	27
京 都 市	43	44	△ 1
大 阪 市	76	64	12
堺 市	11	5	6
神 戸 市	32	38	△ 6
岡 山 市	4	2	2
広 島 市	13	15	△ 2
北 九 州 市	8	7	1
福 岡 市	25	21	4
熊 本 市	8	9	△ 1

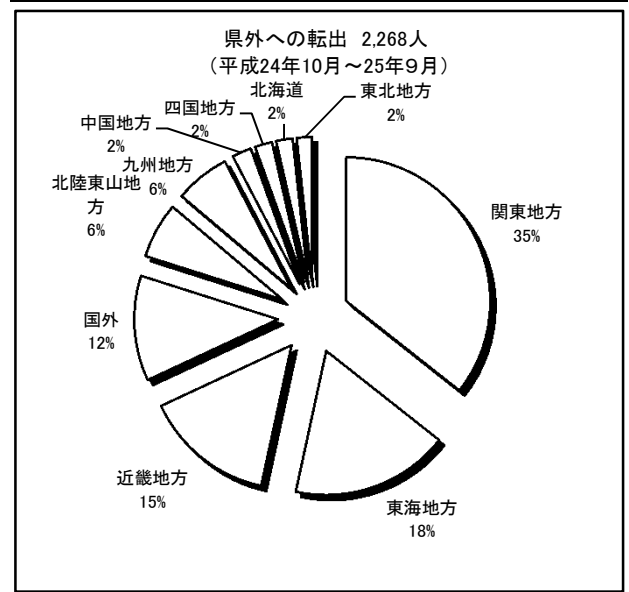
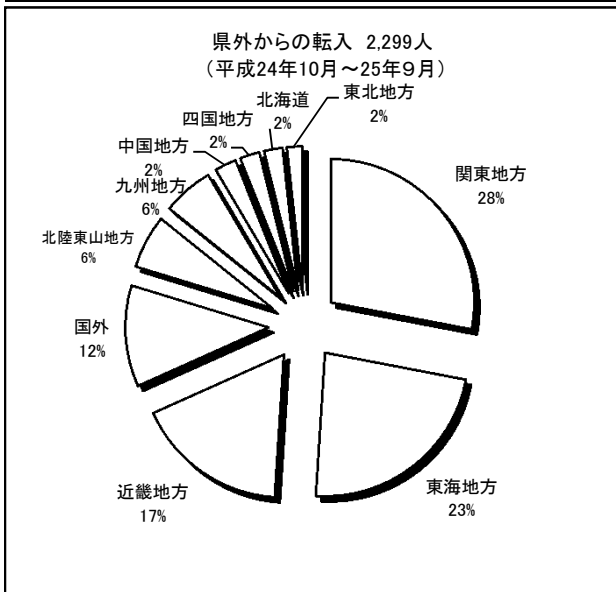



【県内】

(平成24年10月～25年9月)

市区郡名	転入 (A)	転出 (B)	転出入 超過数 (A)-(B)
総数	3,869	3,821	48
市部総数	3,795	3,755	40
名古屋市区	2,844	2,910	△66
千種区	215	238	△23
東区	83	84	△1
北区	96	104	△8
西区	103	84	19
中村区	110	102	8
中川区	171	182	△11
熱田区	466	400	66
豊川区	177	150	27
南川区	194	138	56
守山区	94	107	△13
緑山区	414	446	△32
天白区	74	69	5
豊岡市	238	298	△60
一宮市	113	99	14
瀬戸市	296	409	△113
春日井市	36	38	△2
日根町	61	33	28
津島市	79	63	16
川島市	29	13	16
碧南市	30	14	16
豊田市長	50	79	△29
豊田市長	17	18	△1
豊田市長	11	15	△4
豊田市長	4	6	△2
豊田市長	41	37	4
豊田市長	65	43	22
豊田市長	29	22	7
豊田市長	21	11	10
豊田市長	11	6	5
豊田市長	12	6	6
豊田市長	16	15	1

市区郡名	転入 (A)	転出 (B)	転出入 超過数 (A)-(B)
江崎市	19	14	5
小牧市	39	45	△6
稲沢市	29	22	7
新城市	6	4	2
東海市	28	46	△18
大府市	50	18	32
知多市	16	15	1
立川市	19	9	10
尾張旭市	18	20	△2
高浜市	13	5	8
岩倉市	25	21	4
豊明市	32	27	5
日進市	51	78	△27
田原市	5	1	4
愛西市	10	10	0
清須市	27	17	10
名古屋北	13	22	△9
名古屋富	8	3	5
みよし市	7	8	△1
あま市	13	16	△3
長久手市	11	25	△14
郡部総数	74	66	8
愛知郡	18	9	9
春日井郡	2	1	1
西春日井郡	7	10	△3
海部郡	16	17	△1
知多郡	24	23	1
額田郡	5	5	0
北設楽郡	2	1	1

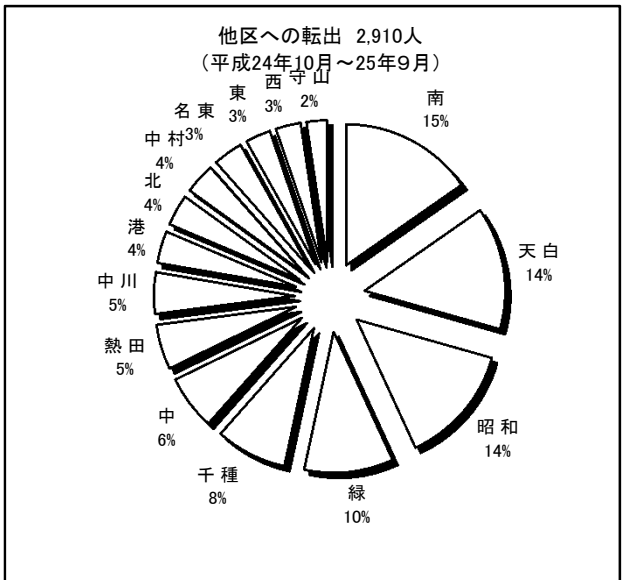
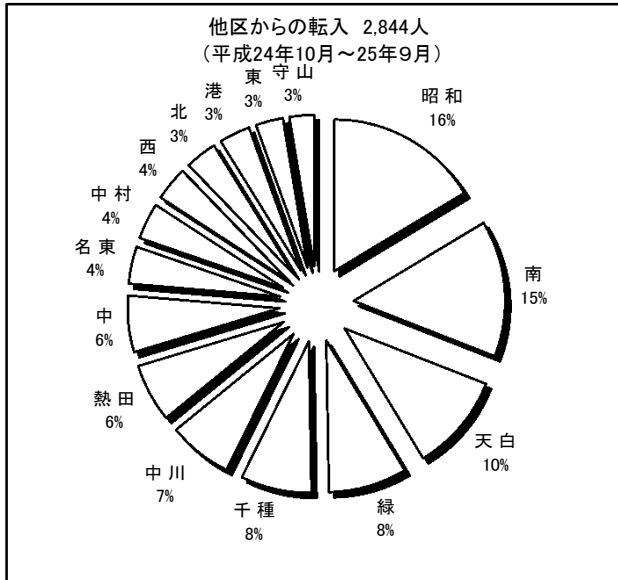

## 9. 瑞穂区の年齢各歳別人口

(平成25年10月1日現在)

年齢別	総数	男	女	年齢別	総数	男	女
総数	105,010	50,645	54,365	50～54歳	6,732	3,322	3,410
0～4歳	4,292	2,173	2,119	50	1,405	679	726
0	824	436	388	51	1,367	690	677
1	859	435	424	52	1,327	651	676
2	865	440	425	53	1,281	623	658
3	877	434	443	54	1,352	679	673
4	867	428	439	55～59歳	6,066	3,092	2,974
5～9歳	4,194	2,107	2,087	55	1,258	640	618
5	818	426	392	56	1,149	598	551
6	846	407	439	57	1,234	618	616
7	830	436	394	58	1,203	614	589
8	827	412	415	59	1,222	622	600
9	873	426	447	60～64歳	7,301	3,660	3,641
10～14歳	4,299	2,168	2,131	60	1,261	637	624
10	824	410	414	61	1,331	667	664
11	872	437	435	62	1,399	703	696
12	845	428	417	63	1,538	754	784
13	863	448	415	64	1,772	899	873
14	895	445	450	65～69歳	7,128	3,487	3,641
15～19歳	4,379	2,166	2,213	65	1,865	913	952
15	890	438	452	66	1,698	842	856
16	843	418	425	67	1,015	484	531
17	911	464	447	68	1,159	554	605
18	813	394	419	69	1,391	694	697
19	922	452	470	70～74歳	5,911	2,752	3,159
20～24歳	5,412	2,504	2,908	70	1,300	607	693
20	895	440	455	71	1,248	600	648
21	975	448	527	72	1,256	554	702
22	1,137	509	628	73	1,124	528	596
23	1,178	508	670	74	983	463	520
24	1,227	599	628	75～79歳	5,090	2,147	2,943
25～29歳	6,140	3,060	3,080	75	1,011	438	573
25	1,194	547	647	76	1,088	466	622
26	1,183	596	587	77	1,043	444	599
27	1,194	571	623	78	1,006	403	603
28	1,266	680	586	79	942	396	546
29	1,303	666	637	80～84歳	4,014	1,509	2,505
30～34歳	6,609	3,373	3,236	80	891	351	540
30	1,309	690	619	81	857	329	528
31	1,288	653	635	82	818	303	515
32	1,325	675	650	83	769	286	483
33	1,319	659	660	84	679	240	439
34	1,368	696	672	85歳以上	3,587	1,131	2,456
35～39歳	7,602	3,837	3,765	年齢不詳	975	492	483
35	1,393	699	694	年齢3区分別(人)			
36	1,456	710	746	0～14歳	12,785	6,448	6,337
37	1,530	797	733	15～64歳	65,520	32,679	32,841
38	1,621	803	818	65歳以上	25,730	11,026	14,704
39	1,602	828	774	年齢別割合(%)			
40～44歳	8,166	4,094	4,072	0～14歳	12.2	12.7	11.7
40	1,747	871	876	15～64歳	62.4	64.5	60.4
41	1,662	842	820	65歳以上	24.5	21.8	27.0
42	1,664	828	836	平均年齢	45.8	44.5	47.0
43	1,581	797	784				
44	1,512	756	756				
45～49歳	7,113	3,571	3,542				
45	1,556	791	765				
46	1,567	802	765				
47	1,102	572	530				
48	1,551	758	793				
49	1,337	648	689				

注1) 数値は平成22年国勢調査結果を基礎として推計したものである。

注2) 年齢別割合の合計が100%にならないのは、年齢不詳の人数が総数に含むことによる。

# 瑞穂区の人口ピラミッド(平成25年10月1日現在)

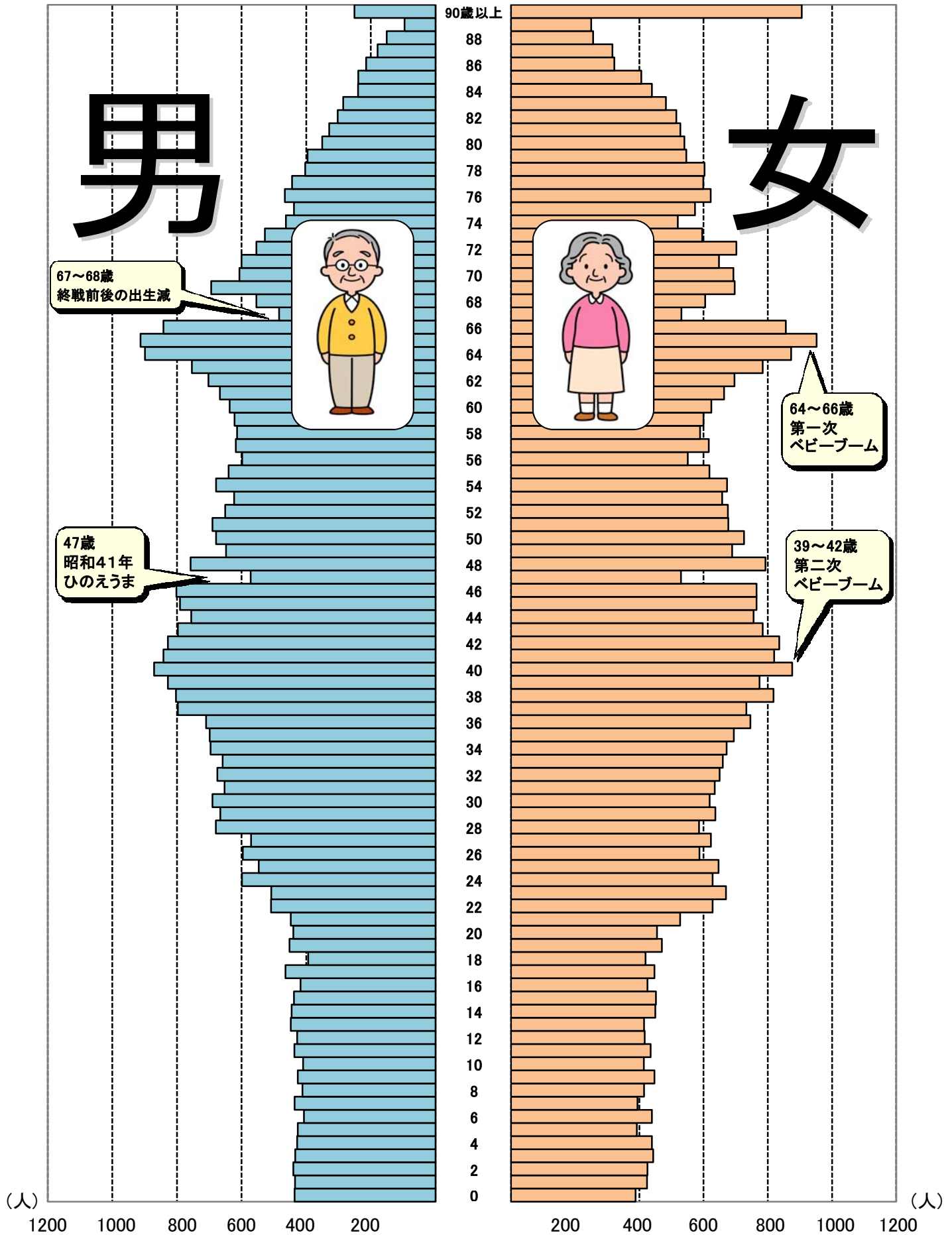

\*平成25年愛知県人口動向調査結果名古屋市分より。

# 瑞穂区の人口ピラミッド(平成2年10月1日当時)

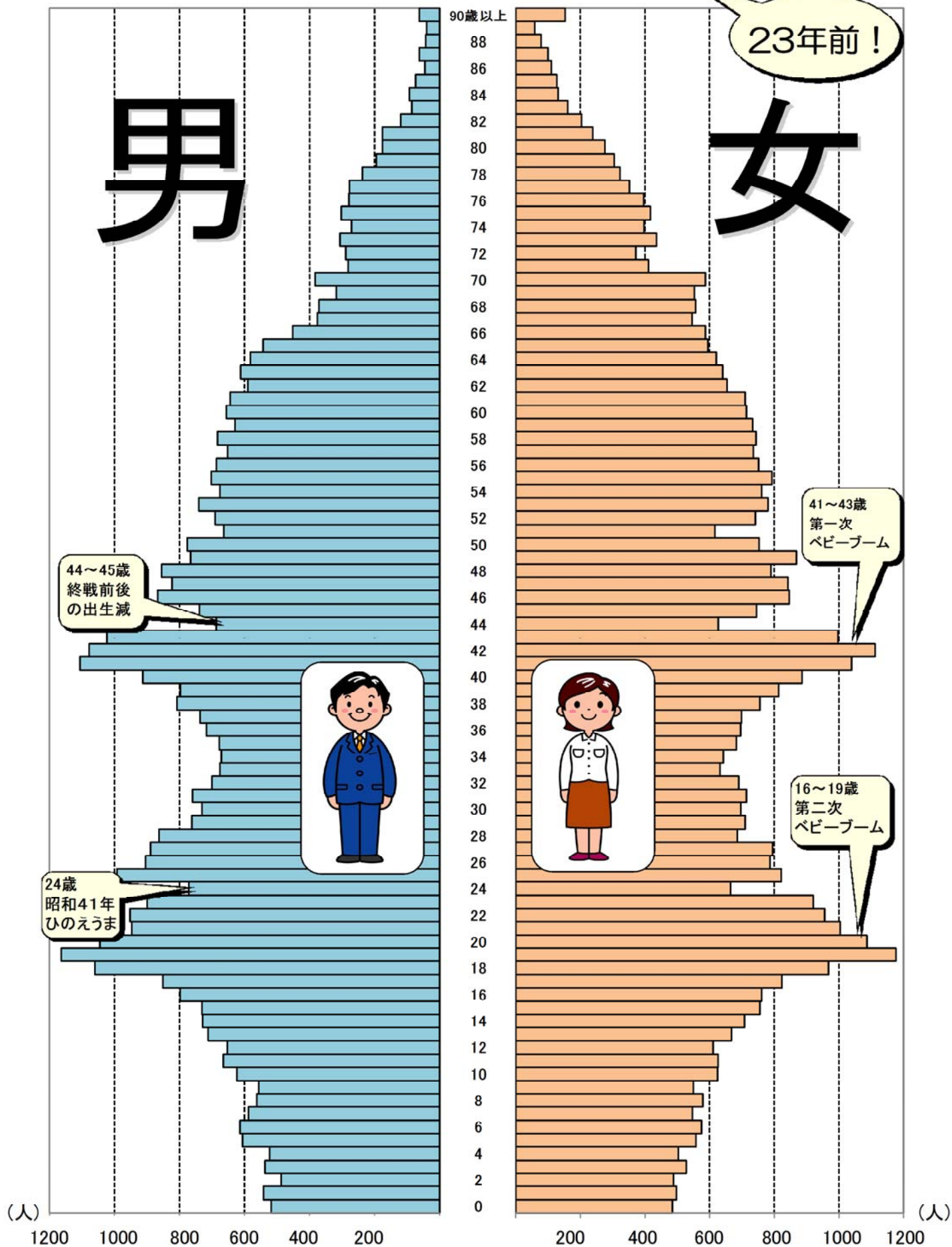

\*平成2年国勢調査名古屋の人口より。

# 瑞穂区の人口ピラミッド(昭和45年10月1日当時)

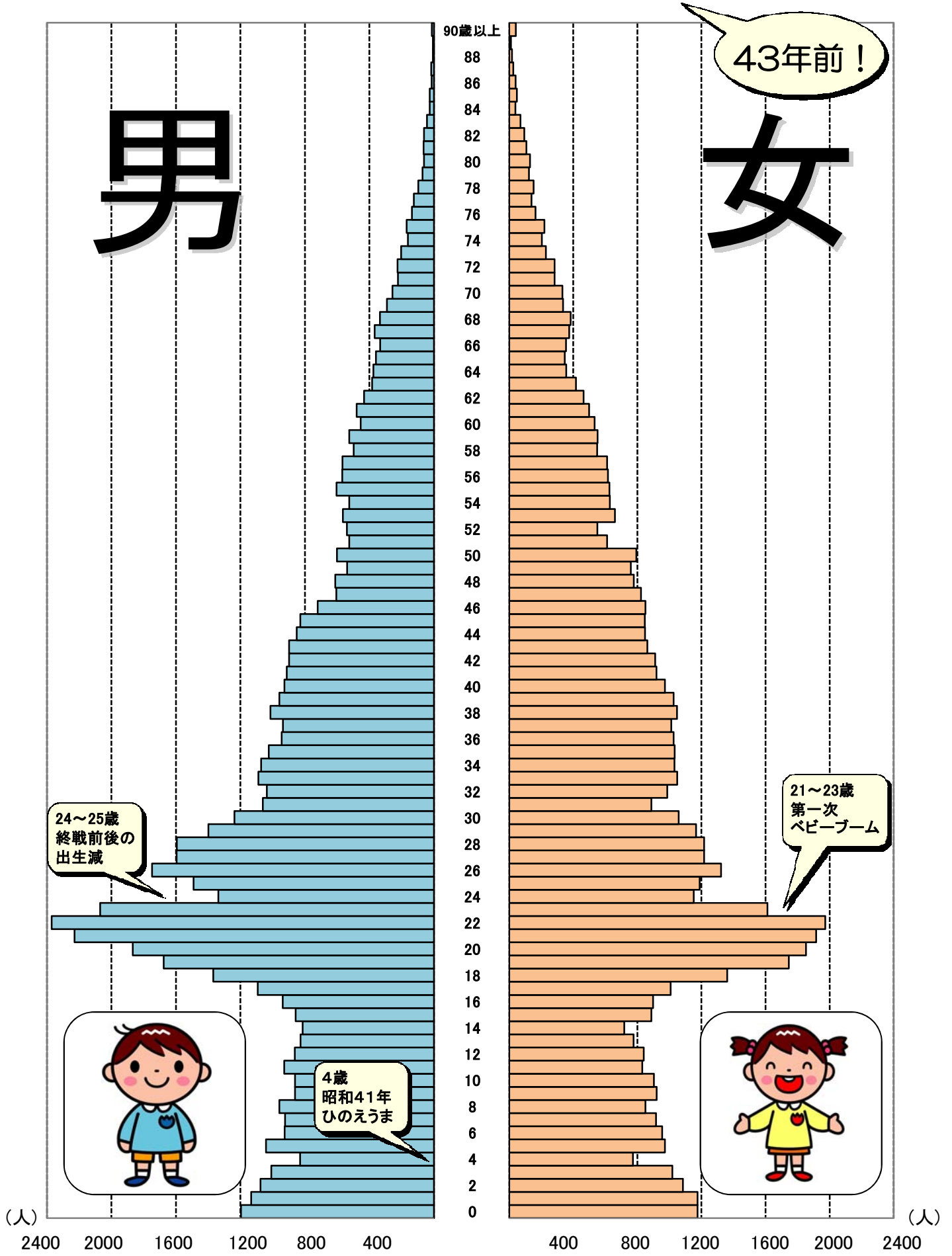

43年前!

男

女

24~25歳  
終戦前後の  
出生減

21~23歳  
第一次  
ベビーブーム



4歳  
昭和41年  
ひのえうま



\*昭和45年国勢調査名古屋の人口より。

# 10. 名古屋市と瑞穂区の高齢化率 (65歳以上人口が総人口に占める割合)

(各年10月1日現在)

	名古屋市					瑞穂区				
	人口			65歳以上人口	高齢化率	人口			65歳以上人口	高齢化率
	総数	男	女			総数	男	女		
昭和30年	1,336,780	671,523	665,257	53,097	4.0%	108,545	54,600	53,945	4,308	4.0%
昭和40年	1,935,430	987,969	947,461	85,946	4.4%	135,308	69,394	65,914	6,730	5.0%
昭和50年	2,079,740	1,047,004	1,032,736	129,355	6.2%	125,885	62,216	63,669	9,659	7.7%
平成元年	2,149,517	1,074,037	1,075,480	213,225	9.9%	111,748	54,859	56,889	14,007	12.5%
平成10年	2,161,680	1,077,911	1,083,769	311,479	14.4%	105,517	51,375	54,142	18,655	17.7%
平成25年	2,271,380	1,118,832	1,152,548	513,008	22.6%	105,010	50,645	54,365	25,730	24.5%

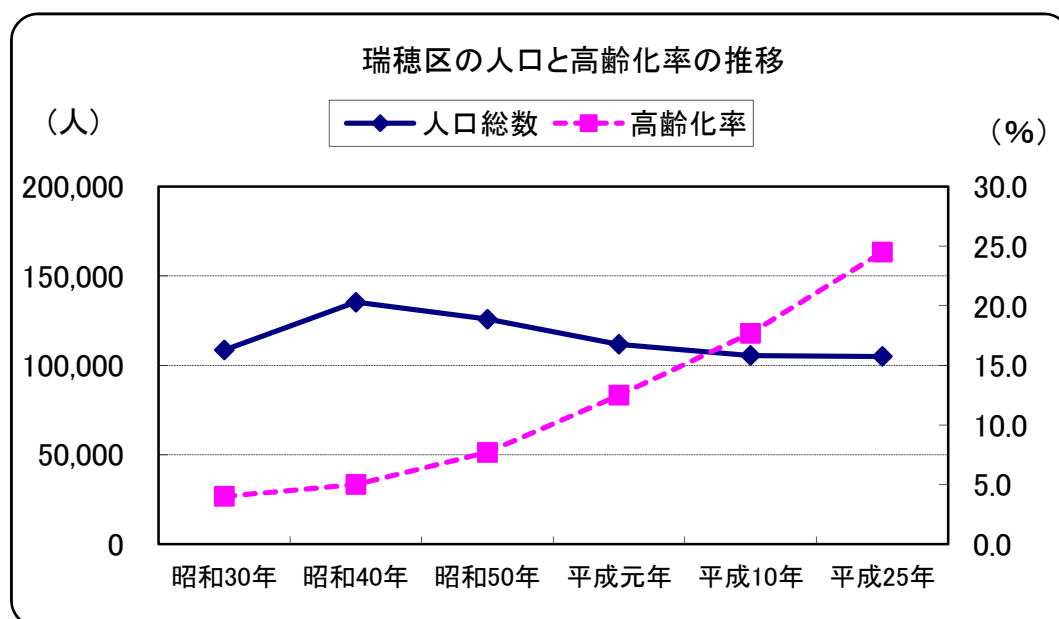
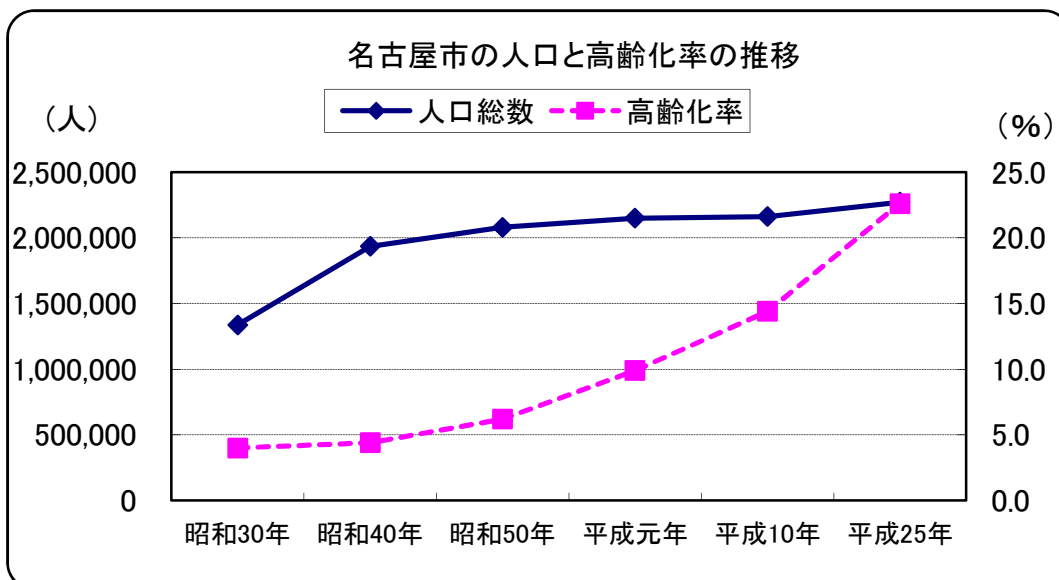

# 11. 瑞穂区の町別・年齢10歳別人口

(公簿人口 平成25年10月1日現在)

町別	世帯数	人口			0～9歳	10～19	20～29	30～39	40～49	50～59	60～69	70歳以上	年齢不詳	0～14歳	15～64歳	65歳以上
		総数	男	女												
瑞穂区	48,529	105,040	51,025	54,015	8,581	8,784	11,350	14,421	15,458	12,848	14,535	19,063	0	12,928	65,870	26,242
あ																
荒崎町	268	676	337	339	101	76	63	102	163	81	38	52	0	143	461	72
石川町	133	304	152	152	25	29	24	38	43	55	39	51	0	37	197	70
石田町	320	640	311	329	28	38	93	89	75	84	97	136	0	42	415	183
市丘町	689	1,679	836	843	184	200	242	234	301	213	143	162	0	288	1,171	220
井戸田町	523	1,153	580	573	67	88	116	135	142	153	171	281	0	102	686	365
井の元町	449	1,102	533	569	83	99	134	149	146	148	160	183	0	131	713	258
茨木町	122	306	147	159	18	28	19	33	45	48	52	63	0	29	186	91
浮島町	663	1,290	723	567	91	79	126	156	189	198	255	196	0	132	841	317
牛巻町	873	1,781	909	872	171	143	169	287	323	224	257	207	0	260	1,188	333
内方町	292	629	309	320	45	68	81	115	88	85	65	82	0	81	435	113
内浜町	545	1,132	603	529	55	88	124	137	159	172	200	197	0	99	738	295
太田町	390	808	389	419	35	61	84	76	103	105	155	189	0	57	476	275
御葎町	195	500	236	264	36	66	45	44	83	72	72	82	0	67	313	120
大殿町	170	424	198	226	52	50	28	74	76	46	44	54	0	81	276	67
か																
鍵田町	243	508	238	270	28	62	55	48	82	59	63	111	0	53	313	142
柏木町	137	356	171	185	31	38	27	44	56	48	56	56	0	46	218	92
片坂町	414	902	442	460	71	71	115	130	113	116	128	158	0	102	574	226
甲山町	276	618	301	317	44	44	66	72	76	81	97	138	0	72	364	182
釜塚町	245	501	228	273	28	34	51	54	60	74	84	116	0	41	300	160
上坂町	255	497	267	230	28	38	47	63	79	52	76	114	0	43	303	151
神穂町	259	582	262	320	54	70	49	70	99	84	68	88	0	88	372	122
神前町	290	578	274	304	29	44	66	61	73	73	105	127	0	40	357	181
上山町	169	369	165	204	33	35	37	51	52	57	47	57	0	51	238	80
亀城町	558	1,122	557	565	85	71	114	155	163	102	169	263	0	125	649	348
河岸町	320	728	374	354	50	40	77	86	85	114	110	166	0	64	444	220
河岸一丁目	238	456	245	211	25	37	55	57	63	41	81	97	0	39	284	133
川澄町	368	662	301	361	45	60	99	99	107	52	80	120	0	75	424	163
雁道町	608	1,272	626	646	78	70	123	172	151	136	226	316	0	117	716	439
北原町	495	1,040	504	536	59	86	105	127	153	126	155	229	0	104	621	315
軍水町	560	1,345	662	683	94	117	130	172	174	180	240	238	0	153	843	349
駒場町	648	1,152	559	593	68	76	191	195	146	125	163	188	0	105	782	265
さ																
桜見町	242	353	121	232	12	17	132	54	41	30	26	41	0	18	285	50

町 別	世 帯 数	人 口			0～9歳	10～19	20～29	30～39	40～49	50～59	60～69	70歳以上	年 齢 不 詳	0～14歳	15～64歳	65歳以上
		総 数	男	女												
薩摩町	218	512	233	279	37	40	49	51	75	62	92	106	0	51	308	153
佐渡町	309	676	315	361	41	64	63	78	109	68	100	153	0	73	403	200
塩入町	268	426	249	177	55	7	124	127	52	22	14	25	0	58	334	34
汐路町	396	881	405	476	62	78	91	97	140	109	122	182	0	100	543	238
下坂町	623	1,251	672	579	88	111	172	155	178	138	177	232	0	150	781	320
下山町	782	1,853	868	985	142	177	172	196	238	263	275	390	0	226	1,108	519
春鼓町	223	505	247	258	60	25	73	98	54	40	56	99	0	70	309	126
松栄町	554	1,277	629	648	139	141	140	138	234	126	136	223	0	222	760	295
松月町	539	1,332	624	708	125	142	112	150	217	155	178	253	0	201	795	336
白砂町	1,123	2,684	1,321	1,363	246	193	260	327	343	311	437	567	0	351	1,554	779
白羽根町	381	877	424	453	70	70	96	117	141	99	110	174	0	102	546	229
新開町	1,421	2,858	1,328	1,530	176	230	209	326	347	331	601	638	0	287	1,631	940
洲雲町	495	947	455	492	96	62	144	199	133	101	110	102	0	117	674	156
須田町	1	1	1	0	X	X	X	X	X	X	X	X	X	X	X	X
洲山町	614	1,264	590	674	82	74	170	184	176	167	182	229	0	112	826	326
関取町	397	982	496	486	117	125	90	159	156	105	125	105	0	186	623	173
膳棚町	359	802	371	431	48	77	74	92	107	117	99	188	0	87	479	236
惣作町	662	1,194	604	590	81	64	192	208	153	134	157	205	0	110	806	278
十六町	343	791	371	420	58	77	70	88	124	107	102	165	0	94	488	209
た 高田町	545	1,141	524	617	87	98	134	141	150	146	124	261	0	132	682	327
高辻町	5	15	5	10	X	X	X	X	X	X	X	X	X	X	X	X
竹田町	444	1,054	501	553	76	102	120	131	144	160	137	184	0	125	686	243
岳見町	784	1,878	880	998	180	169	164	226	262	238	239	400	0	260	1,090	528
田光町	330	693	335	358	43	46	68	93	80	88	124	151	0	61	420	212
田辺通	1,200	2,532	1,145	1,387	201	268	274	296	389	324	335	445	0	339	1,572	621
玉水町	313	784	390	394	61	78	62	115	102	95	107	164	0	100	477	207
大喜町	899	1,890	889	1,001	152	126	159	269	261	230	268	425	0	216	1,115	559
大喜新町	522	1,133	561	572	124	83	145	182	151	113	148	187	0	176	699	258
津賀田町	349	823	386	437	50	62	82	104	111	103	126	185	0	84	500	239
佃町	205	394	210	184	19	25	39	59	48	41	73	90	0	27	233	134
東栄町	676	1,390	667	723	90	112	149	183	182	178	203	293	0	138	866	386
豊岡通	633	1,285	598	687	96	118	136	165	206	157	183	224	0	146	820	319
土市町	512	988	487	501	51	67	112	116	150	127	144	221	0	73	621	294
な 苗代町	586	1,197	573	624	74	56	142	151	147	140	176	311	0	100	689	408
直来町	331	682	335	347	46	51	95	83	98	79	90	140	0	71	424	187
中根町	877	2,189	1,086	1,103	214	204	253	297	320	249	290	362	0	314	1,363	512
中山町	593	1,275	619	656	146	80	102	269	219	117	130	212	0	200	792	283

注) 表中「X」は、人口総数が少ないため、特定できないよう秘匿したものである。



	世帯数	人 口			0～9歳	10～19	20～29	30～39	40～49	50～59	60～69	70歳以上	年齢 不詳	0～14歳	15～64歳	65歳以上	
		総 数	男	女													
は	西ノ割町	286	619	300	319	44	41	60	69	84	73	117	131	0	65	363	191
	仁所町	351	783	391	392	52	52	88	102	107	92	120	170	0	75	479	229
	萩山町	483	1,200	571	629	108	142	117	134	193	175	137	194	0	181	761	258
	白龍町	561	1,097	560	537	51	76	196	117	126	142	151	238	0	85	696	316
	八勝通	346	733	374	359	55	46	112	143	96	98	87	96	0	69	525	139
	初日町	186	429	209	220	31	56	27	40	66	64	81	64	0	53	276	100
	花目町	94	201	106	95	16	9	19	28	26	19	37	47	0	20	118	63
	春山町	539	1,306	610	696	140	134	107	137	234	174	160	220	0	213	786	307
	日向町	707	1,776	816	960	164	189	170	243	277	236	192	305	0	260	1,120	396
	姫宮町	418	888	440	448	95	57	85	123	123	104	110	191	0	132	507	249
	二野町	39	43	29	14	0	4	14	10	8	2	2	3	0	0	39	4
	船原町	634	1,368	669	699	102	87	122	165	176	165	211	340	0	146	782	440
	平郷町	477	1,036	503	533	66	68	87	125	117	110	163	300	0	94	561	381
	宝田町	334	707	353	354	51	37	79	83	92	79	110	176	0	69	406	232
	堀田通	459	711	367	344	41	35	134	143	85	71	102	100	0	54	508	149
ま	本願寺町	487	1,105	525	580	93	101	101	143	166	135	147	219	0	129	691	285
	前田町	313	721	352	369	49	60	73	80	97	75	118	169	0	73	420	228
	牧町	310	673	326	347	32	56	49	91	85	77	120	163	0	67	375	231
	松園町	477	1,033	510	523	95	71	118	156	169	134	139	151	0	129	692	212
	豆田町	280	655	326	329	58	56	68	94	92	100	72	115	0	86	422	147
	丸根町	298	706	331	375	52	45	65	95	73	74	147	155	0	75	395	236
	密柑山町	501	1,225	585	640	98	138	124	148	204	192	131	190	0	165	798	262
	瑞穂町	2	9	4	5	X	X	X	X	X	X	X	X	X	X	X	X
	瑞穂通	1,367	2,721	1,234	1,487	308	179	380	628	429	265	257	275	0	409	1,919	393
	御劔町	310	601	302	299	23	41	71	56	73	77	83	177	0	36	347	218
	南山町	111	223	112	111	25	19	20	22	44	23	24	46	0	38	127	58
	妙音通	580	1,081	505	576	83	90	182	169	173	139	123	122	0	125	779	177
	村上町	189	448	222	226	35	66	29	35	81	68	50	84	0	69	272	107
	明前町	355	816	420	396	115	49	94	167	142	58	89	102	0	149	523	144
	桃園町	1,134	1,985	991	994	186	113	144	299	339	266	343	295	0	257	1,269	459
	師長町	181	481	239	242	63	50	46	75	101	41	53	52	0	86	310	85
や	彌富ヶ丘町	448	1,147	575	572	128	125	92	155	201	130	132	184	0	191	702	254
	彌富町	1,659	4,057	1,969	2,088	418	473	380	560	704	567	453	502	0	661	2,690	706
	彌富通	1,278	2,551	1,287	1,264	237	229	296	463	453	307	324	242	0	343	1,815	393
	柳ヶ枝町	437	919	447	472	61	57	75	105	121	109	141	250	0	98	491	330
	山下通	166	346	168	178	30	26	47	60	63	49	35	36	0	41	252	53
	陽明町	263	719	343	376	84	82	55	104	128	84	76	106	0	135	441	143

注) 表中「X」は、人口総数が少ないため、特定できないよう秘匿したものである。

## 12. 平成25年度に瑞穂区で実施された主な統計調査

調査名	調査期日	所管省庁	周期	概要
住宅・土地統計調査	10月1日	総務省	5年	わが国の住宅・土地の現状を明らかにする最も基本的な統計調査です。住生活に関する様々な施策のための基礎資料を得ることを目的としています。
工業統計調査	12月31日	経済産業省	毎年	製造業に関する総合的な実態を明らかにするため、市内の製造事業所を対象に、従業者数、製造品出荷額等を調査するものです。

各統計調査の結果は、公表後、市民情報センター（市役所西庁舎1階）のほか、お近くの区役所、図書館、生涯学習センターなどで閲覧することができます。

名古屋市ホームページでは、トップページ>市政情報>統計>統計なごやweb版 に掲載しています。  
<http://www.city.nagoya.jp/shisei/category/67-5-0-0-0-0-0-0-0-0-0.html>

瑞穂区ホームページでは、トップページ>瑞穂区>瑞穂区のプロフィール>人口統計（瑞穂区） に掲載しています。

<http://www.city.nagoya.jp/mizuho/page/0000024613.html>



### 13. 瑞穂区の工業（工業統計調査）

※経済産業省所管、平成24年工業統計調査より

産業中分類別事業所数、従業者数、生産額等（従業者数4人以上）

単位：金額 万円（平成24年12月31日現在）

産業中分類	事業所数	従業者数(人)				製造品出荷額等	生産額	付加価値額
		総数	男	女	うち常用労働者			
総数	131	6,589	5,113	1,476	6,577	16,510,028	11,722,512	5,339,427
09 食料品製造業	10	183	85	98	179	160,421	158,876	79,279
10 飲料・たばこ・飼料製造業	-	-	-	-	-	-	-	-
11 繊維工業	5	50	17	33	48	64,172	64,172	31,525
12 木材・木製品製造業(家具を除く)	2	57	42	15	57	x	x	x
13 家具・装備品製造業	5	28	20	8	26	21,991	21,929	11,192
14 パルプ・紙・紙加工品製造業	1	12	11	1	12	x	x	x
15 印刷・同関連業	4	125	69	56	125	x	x	x
16 化学工業	-	-	-	-	-	-	-	-
17 石油製品・石炭製品製造業	-	-	-	-	-	-	-	-
18 プラスチック製品製造業(別掲を除く)	4	118	50	68	118	245,642	242,350	57,446
19 ゴム製品製造業	2	15	7	8	13	x	x	x
20 なめし革・同製品・毛皮製造業	1	17	3	14	17	x	x	x
21 窯業・土石製品製造業	2	2,391	2,077	314	2,391	x	x	x
22 鉄鋼業	2	19	15	4	19	x	x	x
23 非鉄金属製造業	2	11	7	4	10	x	x	x
24 金属製品製造業	27	1,017	765	252	1,017	2,288,846	2,276,528	893,713
25 はん用機械器具製造業	4	65	48	17	65	78,067	74,643	38,700
26 生産用機械器具製造業	19	358	292	66	357	470,526	443,664	230,669
27 業務用機械器具製造業	7	207	138	69	207	277,097	261,997	96,567
28 電子部品・デバイス・電子回路製造業	1	56	34	22	56	x	x	x
29 電気機械器具製造業	12	1,286	1,027	259	1,286	3,778,994	2,409,475	118,469
30 情報通信機械器具製造業	1	169	135	34	169	x	x	x
31 輸送用機械器具製造業	12	338	230	108	338	412,218	417,983	152,117
32 その他の製造業	8	67	41	26	67	78,676	73,998	32,212

注1) 表中「-」は、皆無または該当数値がないものを表す。

2) 表中「x」は、事業所数が1～2のため秘匿したものか、または他の結果数値から判明しないよう秘匿したものである。

# 14. 瑞穂区の学校（学校基本調査）

※文部科学省所管の平成25年度学校基本調査より

（平成25年5月1日現在）

幼稚園の園数、学級数、教員数、職員数、園児数、入園者数、保育修了者数

園数	学級数	教員数					職員数	園児数								入園者数			保育修了者数 (前年度)				
		総数			うち)兼務者			総数			3歳		4歳		5歳			総数			総数		
		総数	男	女	男	女		総数	男	女	男	女	男	女	男	女	総数	男	女	総数	男	女	
10	55	97	6	76	2	13	12	1,167	563	604	185	226	180	177	198	201	422	193	229	400	190	210	

小学校の学校数、学級数、教員数、職員数、学校医等数、児童数

学校数	学級数	教員数					職員数	学校医等	児童数												うち) 外国人 児童数			
		総数			うち)兼務者				総数		1年		2年		3年		4年		5年			6年		
		総数	男	女	男	女			総数	男	女	男	女	男	女	男	女	男	女	男		女	男	女
11	187	278	96	169	2	11	78	44	5,006	2,517	2,489	413	421	414	393	428	421	410	397	428	433	424	424	35

中学校の学校数、学級数、教員数、職員数、学校医等数、生徒数

学校数	学級数	教員数							職員数	学校医等	生徒数								うち) 外国人 生徒数		
		総数			本務者		兼務者				総数			1年		2年		3年			
		総数	男	女	男	女	男	女			総数	男	女	男	女	男	女	男		女	男
7	84	221	104	117	85	73	19	44	20	31	2,598	1,143	1,455	375	446	399	486	369	523	18	

高等学校の学校数、教員数、職員数、生徒数

学校数	教員数					職員数	生徒数										うち)全日制									
	総数			うち)兼務者			総数			1年		2年		3年		4年		総数			1年		2年		3年	
	総数	男	女	男	女		総数	男	女	男	女	男	女	男	女	男	女	総数	男	女	男	女	男	女	男	女
7	686	331	160	109	86	57	9,020	3,852	5,168	1,342	1,813	1,312	1,775	1,187	1,564	11	16	8,884	3,789	5,095	1,325	1,794	1,293	1,762	1,171	1,539

専修学校の学校数、教員数、職員数、生徒数

学校数	教員数					職員数	生徒数					
	総数			うち)兼務者			総数			高等課程	専門課程	一般課程
	総数	男	女	男	女		総数	男	女			
1	62	6	4	31	21	11	387	254	133	115	272	-

# 統計でみる瑞穂区の70年

瑞穂区は、昭和19年2月11日に昭和区から分かれ、熱田区の一部をあわせて誕生し、今年2月11日に区制70周年を迎えます。

瑞穂区は、さくら名所100選に選ばれる山崎川が区を中心を南北に、また、区境には新堀川と天白川が流れ、かつては「瑞穂」の名にふさわしく、稲穂の実る水田や畑作の農業地帯を擁していました。

今では、地下鉄桜通線が区を南北に、名城線が区を東西に走り、都心に直結した優良な住宅地として高い人気を博しています。昭和62年に区民からの公募で選ばれた瑞穂区のシンボルマークは、瑞穂の頭文字「M」を花びらにアレンジし、中央には山崎川の清流を組み合わせ、区の発展や躍進の願いを込めています。区の木、区の花も「サクラ」が選定されています。

区の西部は、明治44年に完成した新堀川の水運を利用して工業地域が形成され、現在では、精密工業・近代窯業など日本を代表し世界で活躍する大企業の本社や中小企業が立地する区として、日本のものづくりを支えています。

さらに、文教施設も多く、スポーツの拠点となる瑞穂運動場、文化の拠点となる名古屋市博物館、そして、名古屋市立大学をはじめとした大学や高等学校も多く存在します。平成27年度には、瑞穂文化小劇場が開館する予定です。

また、名古屋市総合リハビリテーションセンターや名古屋市立大学病院など医療施設も充実し、犯罪や火災の発生件数も少ない安心で安全な住宅地となっています。

区制70周年にあわせて誕生しました、瑞穂区マスコットキャラクター「みずほっぺ」とともに、瑞穂区70年のあゆみを未来につなげ「何世代も住み続けたいくなる瑞穂区」と言っていただけまちづくりを推進して参ります。



## 区のシンボルマーク（昭和62年制定）

瑞穂区のイニシャル「M」を花びらにアレンジし、中央に区内の名所である山崎川の清流を組み合わせ、区の限りない発展・躍進を表したものです。



## 区の木（昭和62年10月制定）・区の花（平成元年12月制定）

サクラ Cherry tree ・ Cherry blossoms ばら科

咲き誇る春の花で親しまれているソメイヨシノは、3月下旬から4月上旬にかけて、淡紅白色の花が枝をおおうように咲きます。



## マスコットキャラクター「みずほっぺ」

生まれた日：2月11日

チャームポイント：可愛いほっぺ

得意なこと：人々を笑顔にしたり“いやし”たりすること

性格：明るく元気いっぱい

# 1. 瑞穂区学区の変遷

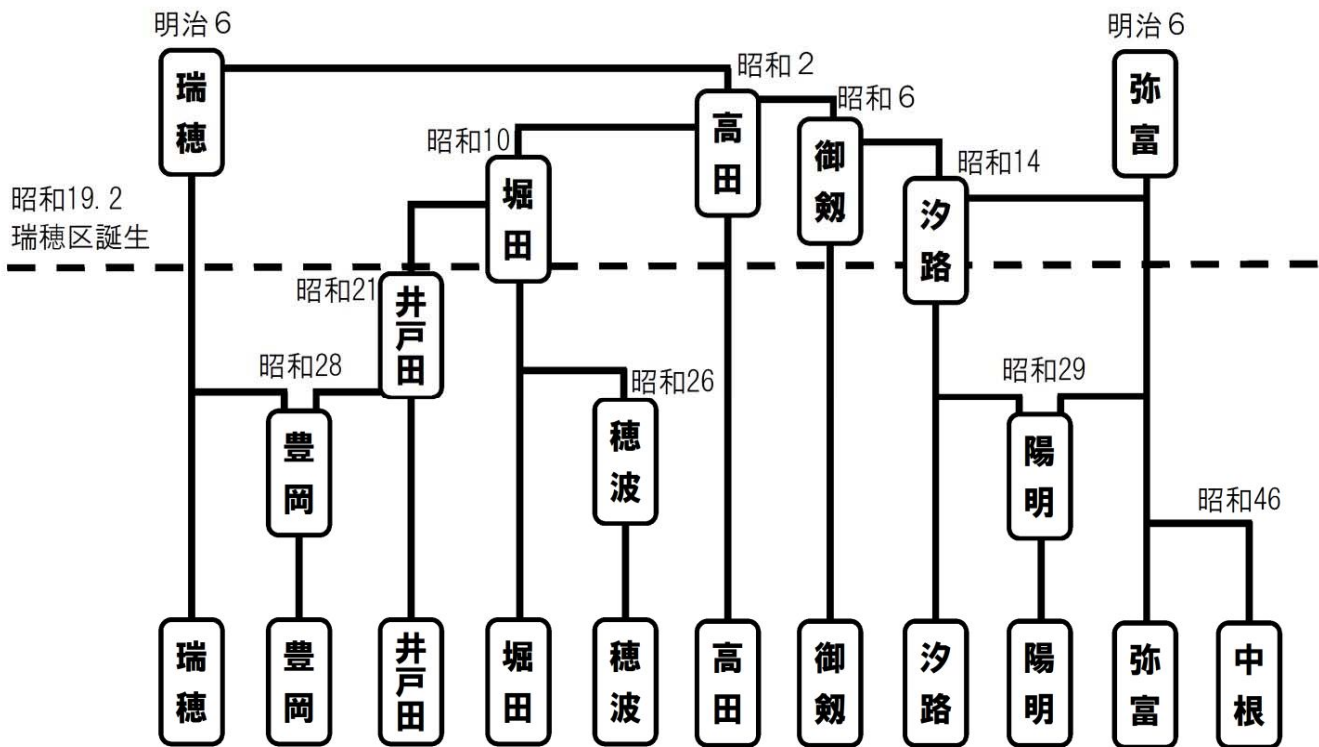

## 《 瑞穂区の学区 》

終戦時、区内には、瑞穂・弥富・高田・御劔・堀田・汐路の6つの国民学校がありました。昭和21年には、井戸田国民学校が堀田国民学校から分離して創立されました。これらの7つの国民学校は、昭和22年の新学制発足により名古屋市立の小学校として新しく出発しました。

昭和26年には穂波小学校が堀田小学校から分離独立し、昭和28年には豊岡小学校が瑞穂小学校・井戸田小学校から分離独立しました。続いて、昭和29年には陽明小学校が弥富小学校・汐路小学校から分離独立しました。

そして、昭和46年には中根小学校が弥富小学校から分離独立し、現在の11学区となりました。

2. 学区別人口の変遷（昭和19年～平成22年）

瑞穂区

年月日	人口総数
S19. 2. 22	85,162
22.10. 1	72,509
25.10. 1	84,630
30.10. 1	108,545
35.10. 1	127,064
40.10. 1	135,308
45.10. 1	133,588
50.10. 1	125,885
55.10. 1	120,679
60.10. 1	115,122
H2.10. 1	111,360
7.10. 1	106,299
12.10. 1	104,410
17.10. 1	105,358
22.10. 1	105,061

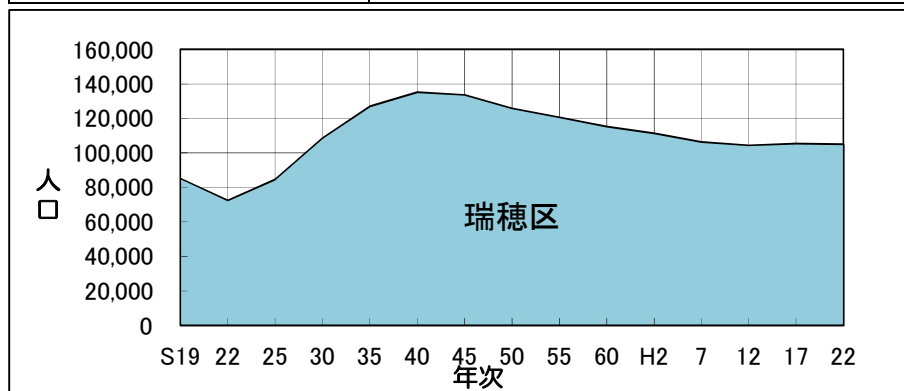

\*各年の人口は国勢調査の結果であり、昭和19年のみ2月22日人口調査の結果による。

御劔学区

年月日	人口総数
S19. 2. 22	17,024
22.10. 1	11,822
25.10. 1	13,952
30.10. 1	15,903
35.10. 1	16,627
40.10. 1	16,245
45.10. 1	14,628
50.10. 1	12,127
55.10. 1	10,540
60.10. 1	9,391
H2.10. 1	8,736
7.10. 1	7,992
12.10. 1	7,569
17.10. 1	7,291
22.10. 1	6,920

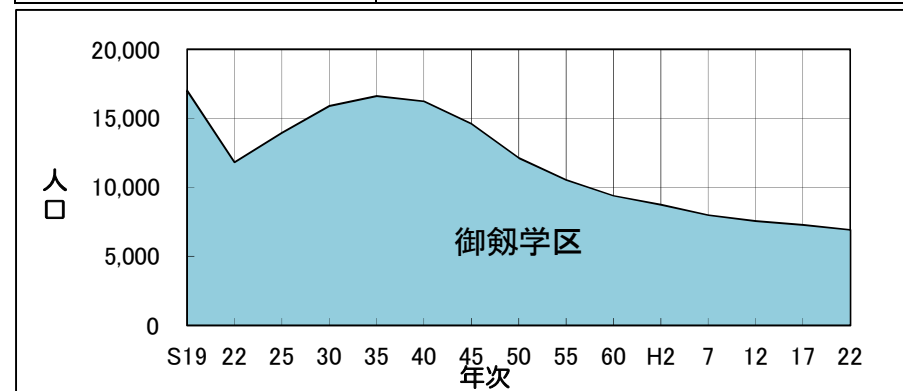

\*各年の人口は国勢調査の結果であり、昭和19年のみ2月22日人口調査の結果による。

# 高田学区

年月日	人口総数
S19. 2. 22	13,529
22.10. 1	9,092
25.10. 1	10,352
30.10. 1	12,001
35.10. 1	13,395
40.10. 1	13,475
45.10. 1	12,554
50.10. 1	10,827
55.10. 1	9,845
60.10. 1	9,201
H2.10. 1	8,639
7.10. 1	7,795
12.10. 1	6,983
17.10. 1	7,417
22.10. 1	7,187

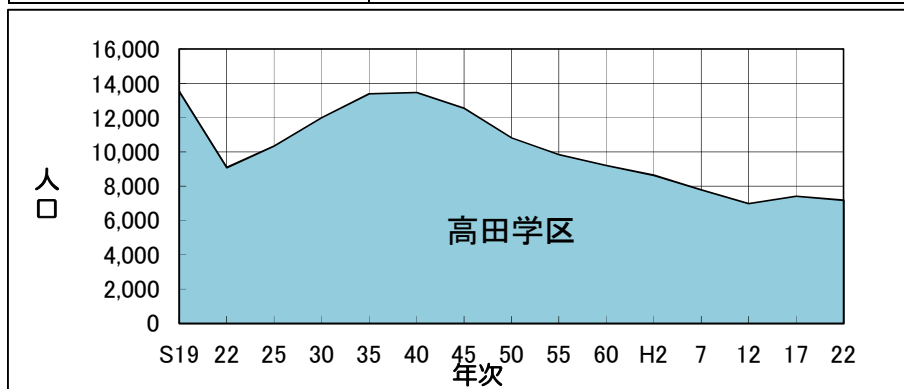

\*各年の人口は国勢調査の結果であり、昭和19年のみ2月22日人口調査の結果による。

# 堀田学区

年月日	人口総数
S19. 2. 22	27,769
22.10. 1	15,154
25.10. 1	17,610
30.10. 1	10,407
35.10. 1	10,865
40.10. 1	9,621
45.10. 1	8,196
50.10. 1	7,545
55.10. 1	9,026
60.10. 1	8,705
H2.10. 1	7,924
7.10. 1	7,325
12.10. 1	6,987
17.10. 1	6,506
22.10. 1	6,491

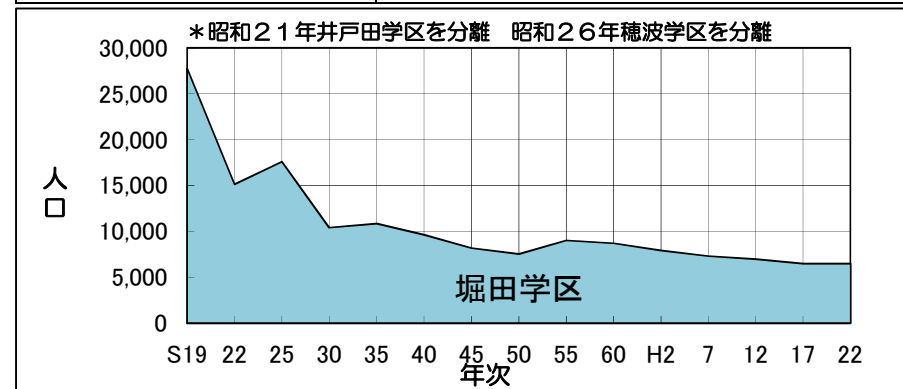

\*各年の人口は国勢調査の結果であり、昭和19年のみ2月22日人口調査の結果による。



# 穂波学区

年月日	人口総数
S19. 2. 22	
22.10. 1	
25.10. 1	昭和26年堀田学区から分離
30.10. 1	9,700
35.10. 1	11,012
40.10. 1	10,251
45.10. 1	8,544
50.10. 1	9,051
55.10. 1	9,068
60.10. 1	8,436
H2.10. 1	8,038
7.10. 1	7,612
12.10. 1	7,152
17.10. 1	8,468
22.10. 1	8,746

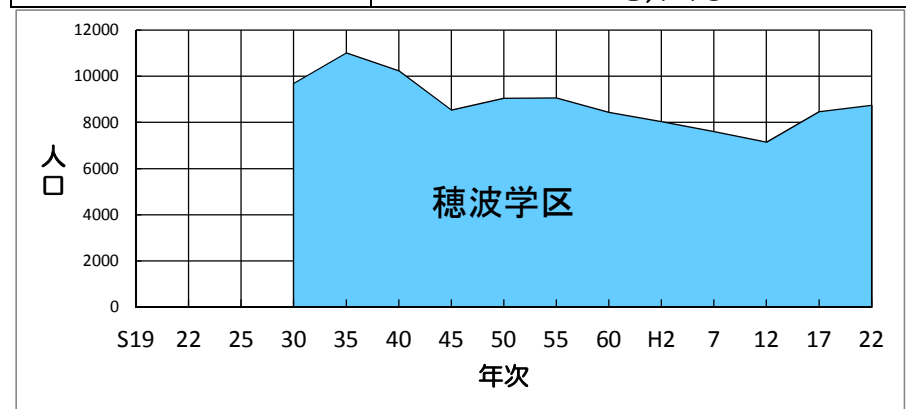

\*各年の人口は国勢調査の結果による。

# 井戸田学区

年月日	人口総数
S19. 2. 22	昭和21年堀田学区から分離
22.10. 1	6,143
25.10. 1	7,209
30.10. 1	8,609
35.10. 1	10,896
40.10. 1	12,308
45.10. 1	12,136
50.10. 1	10,792
55.10. 1	9,601
60.10. 1	8,775
H2.10. 1	8,394
7.10. 1	7,844
12.10. 1	7,635
17.10. 1	7,435
22.10. 1	7,315

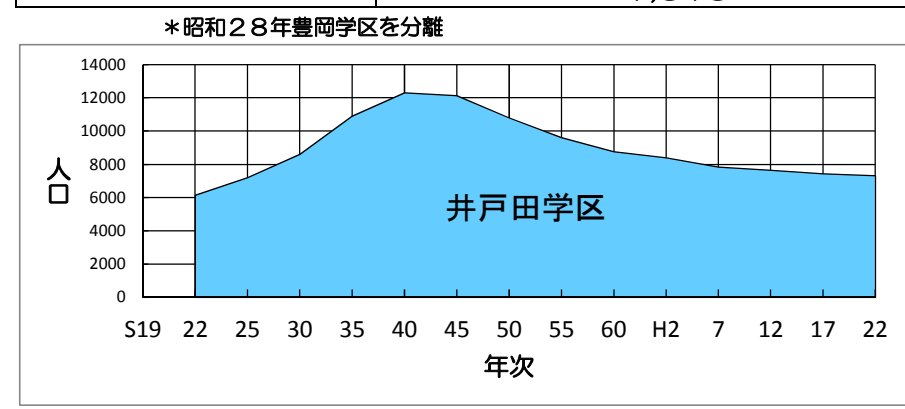

\*各年の人口は国勢調査の結果による。

## 瑞穂学区

年月日	人口総数
S19. 2. 22	9,637
22.10. 1	10,800
25.10. 1	11,906
30.10. 1	14,852
35.10. 1	17,176
40.10. 1	18,390
45.10. 1	17,607
50.10. 1	16,085
55.10. 1	14,121
60.10. 1	13,188
H2.10. 1	12,239
7.10. 1	11,488
12.10. 1	11,073
17.10. 1	10,993
22.10. 1	10,650

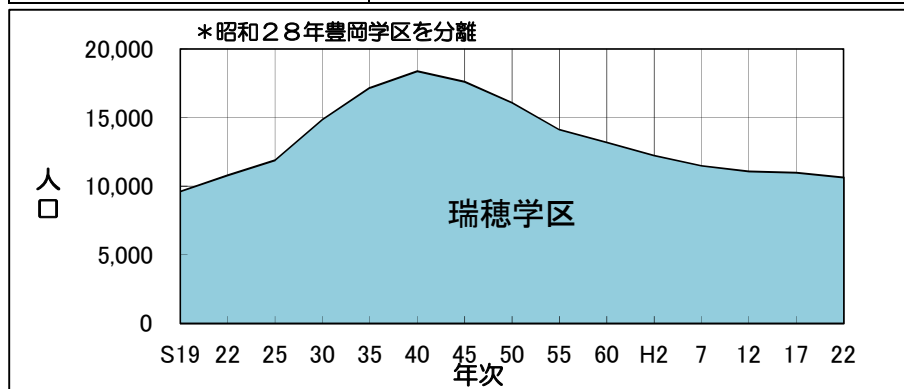

\*各年の人口は国勢調査の結果であり、昭和19年のみ2月22日人口調査の結果による。

## 豊岡学区

年月日	人口総数
S19. 2. 22	
22.10. 1	
25.10. 1	昭和28年井戸田学区及び瑞穂学区から分離
30.10. 1	6,470
35.10. 1	8,473
40.10. 1	9,749
45.10. 1	10,342
50.10. 1	9,778
55.10. 1	8,994
60.10. 1	8,524
H2.10. 1	8,463
7.10. 1	8,194
12.10. 1	8,324
17.10. 1	8,015
22.10. 1	8,050

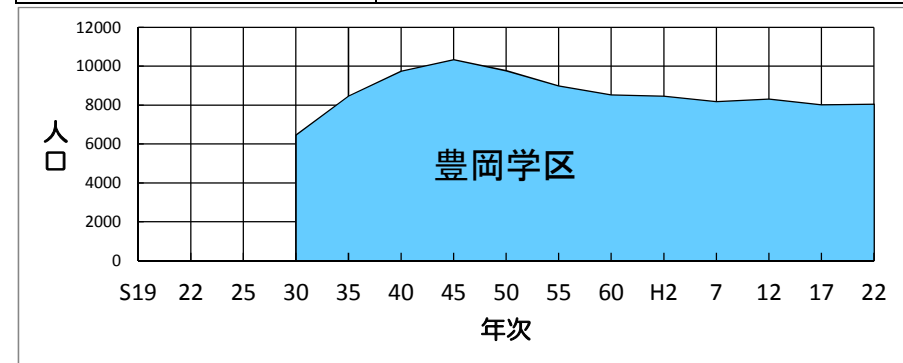

\*各年の人口は国勢調査の結果による。

# 弥富学区

年月日	人口総数
S19. 2. 22	6,168
22.10. 1	8,614
25.10. 1	11,185
30.10. 1	8,846
35.10. 1	12,879
40.10. 1	17,352
45.10. 1	20,867
50.10. 1	10,444
55.10. 1	10,496
60.10. 1	10,870
H2.10. 1	11,089
7.10. 1	11,077
12.10. 1	11,762
17.10. 1	11,748
22.10. 1	12,099

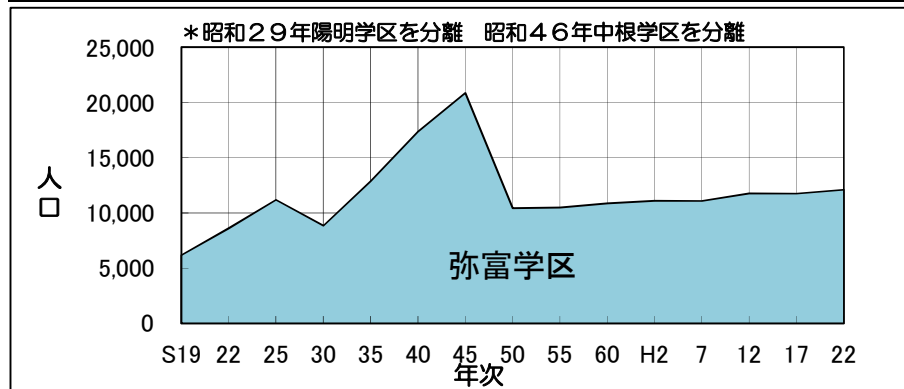

\*各年の人口は国勢調査の結果であり、昭和19年のみ2月22日人口調査の結果による。

# 中根学区

年月日	人口総数
S19. 2. 22	
22.10. 1	
25.10. 1	
30.10. 1	
35.10. 1	
40.10. 1	
45.10. 1	昭和46年弥富学区から分離
50.10. 1	11,107
55.10. 1	11,006
60.10. 1	11,188
H2.10. 1	11,494
7.10. 1	11,363
12.10. 1	11,224
17.10. 1	10,852
22.10. 1	10,797

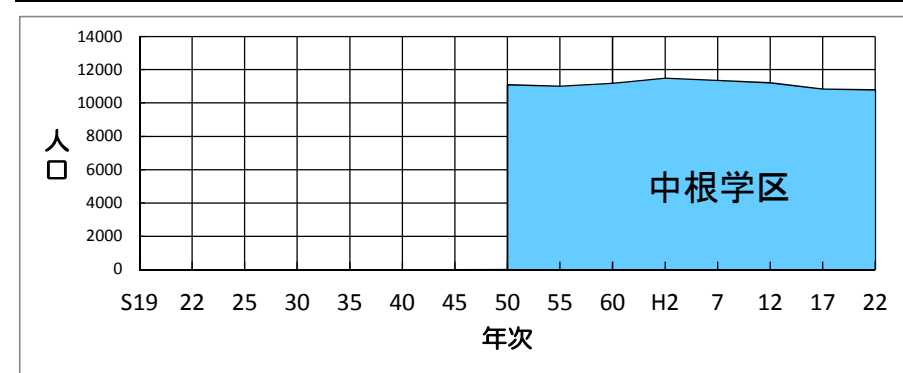

\*各年の人口は国勢調査の結果による。

# 陽明学区

年月日	人口総数
S19. 2. 22	
22.10. 1	
25.10. 1	昭和29年弥富学区及び汐路学区から分離
30.10. 1	6,392
35.10. 1	8,931
40.10. 1	10,514
45.10. 1	11,677
50.10. 1	12,277
55.10. 1	13,443
60.10. 1	13,255
H2.10. 1	13,178
7.10. 1	12,663
12.10. 1	12,987
17.10. 1	13,676
22.10. 1	13,539

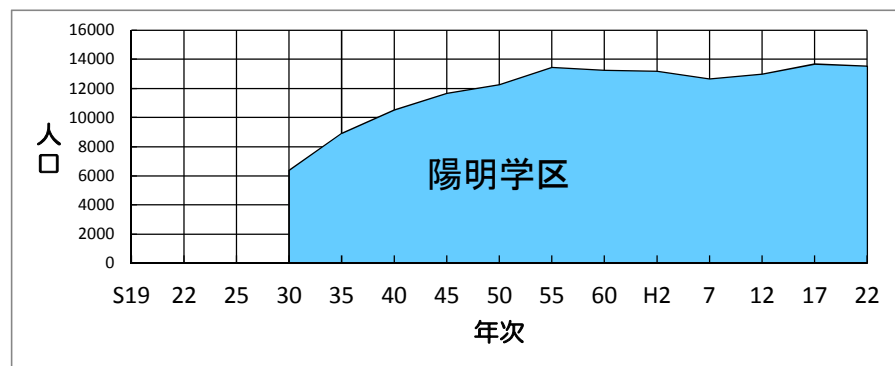

\*各年の人口は国勢調査の結果による。

# 汐路学区

年月日	人口総数
S19. 2. 22	11,035
22.10. 1	10,884
25.10. 1	12,416
30.10. 1	15,365
35.10. 1	16,810
40.10. 1	17,403
45.10. 1	17,037
50.10. 1	15,852
55.10. 1	14,539
60.10. 1	13,589
H2.10. 1	13,166
7.10. 1	12,946
12.10. 1	12,714
17.10. 1	12,957
22.10. 1	13,267

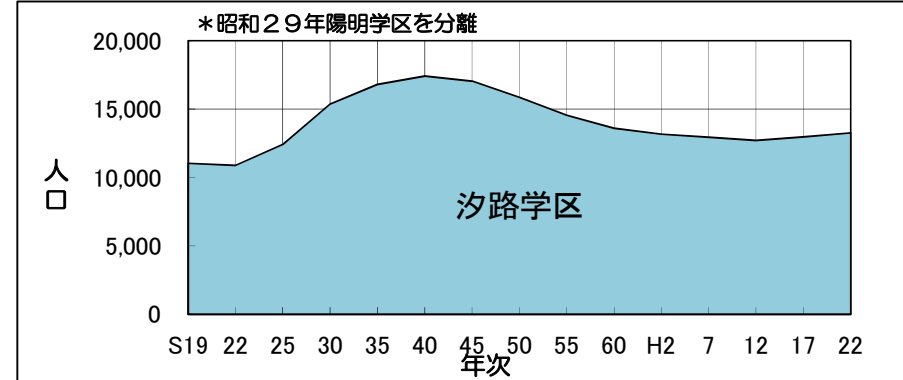

\*各年の人口は国勢調査の結果であり、昭和19年のみ2月22日人口調査の結果による。

### 3. 瑞穂区の住宅数の推移・住宅の建て方の推移

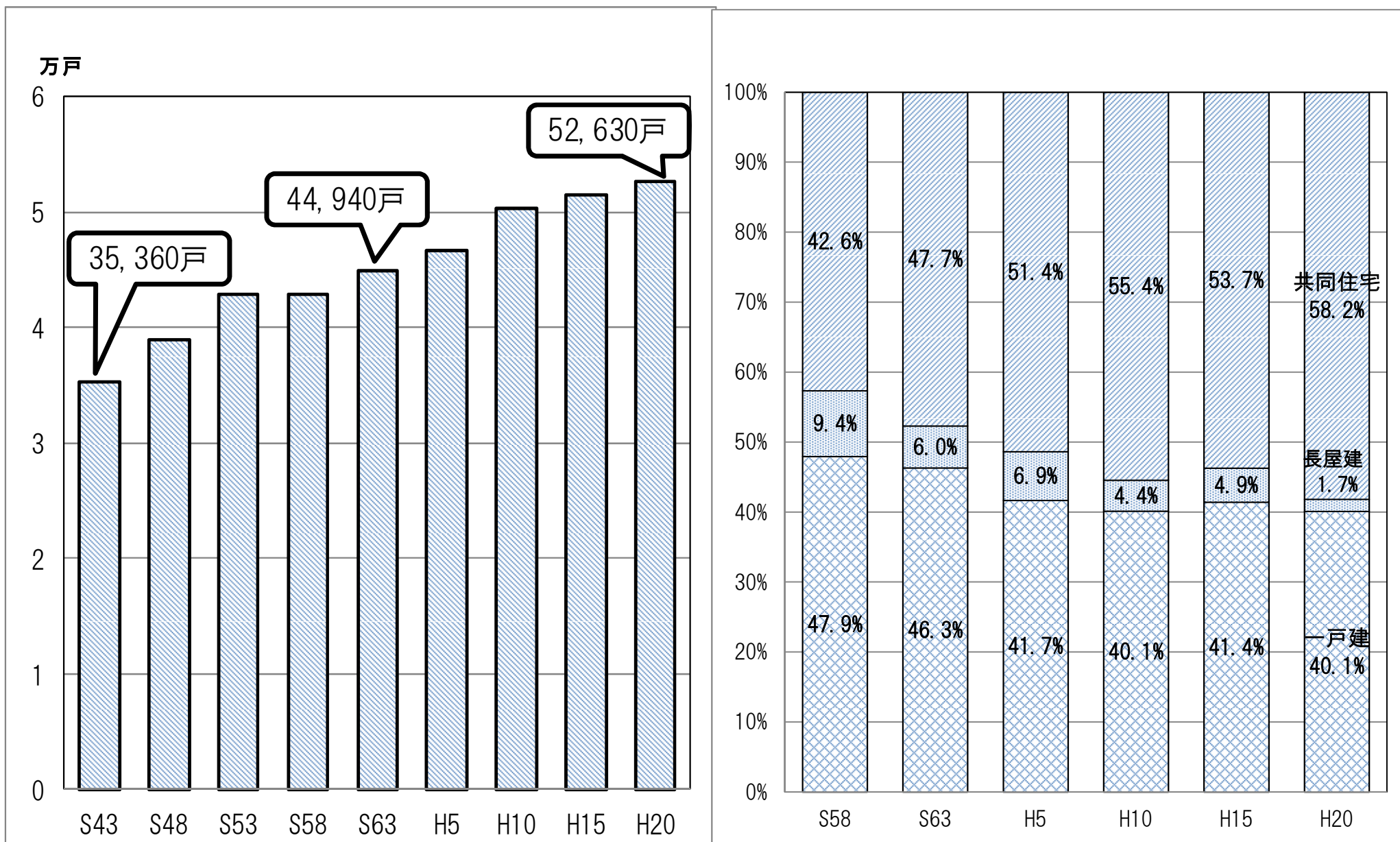

\* 「住宅統計調査」(昭和43年～平成5年)・「住宅・土地統計調査」(平成10年～平成20年)結果より

# 4. 瑞穂区の事業所数の推移

(昭和32年～平成24年)

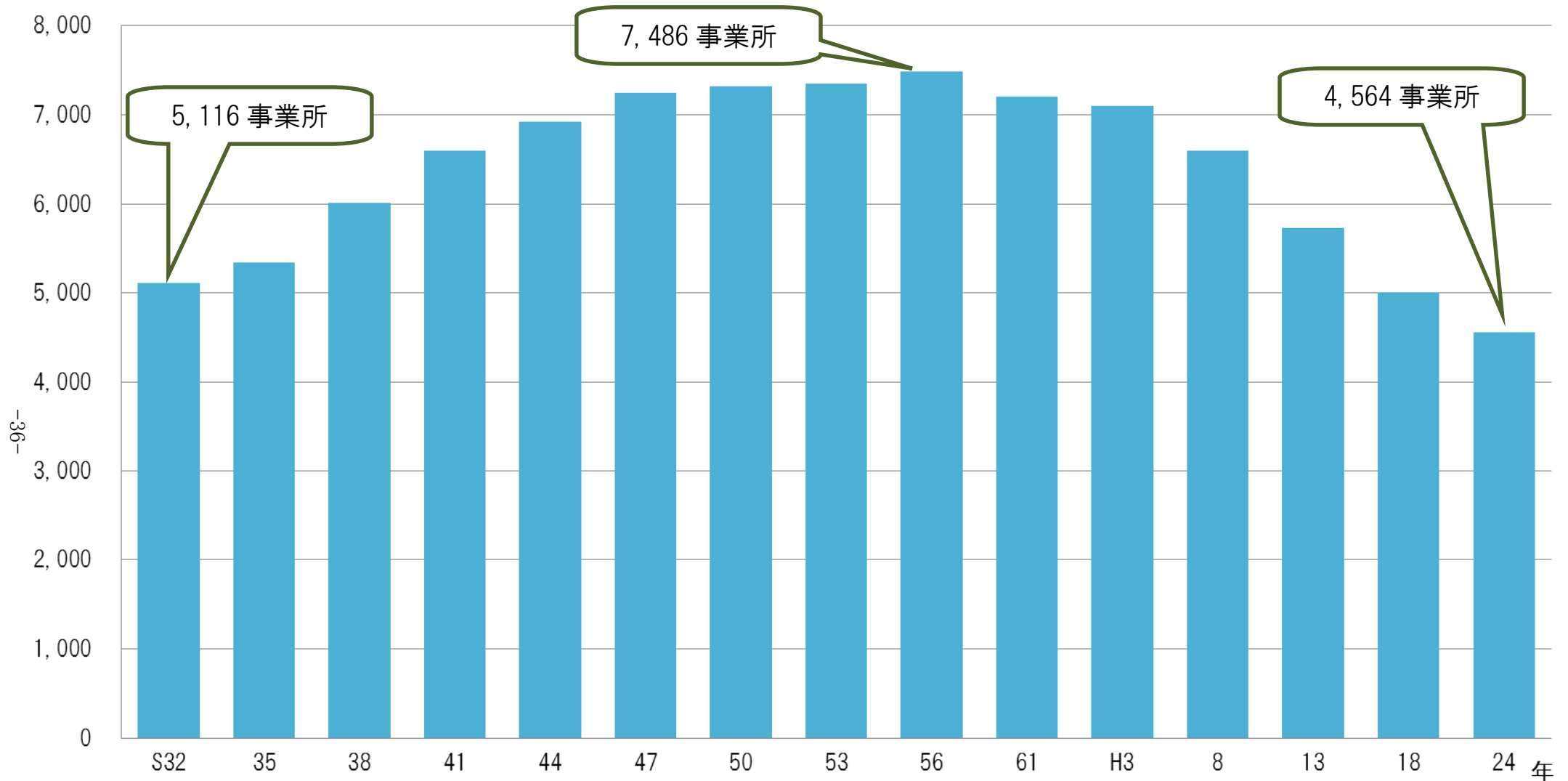

\* 「事業所統計調査」(昭和32年～平成3年)・「事業所・企業統計調査」(平成8年～平成18年)・「経済センサス-活動調査」(平成24年)結果【名古屋市統計年鑑】より。

## 5. 瑞穂区の工業事業所数・出荷額の推移と景気動向（昭和30年～平成20年）

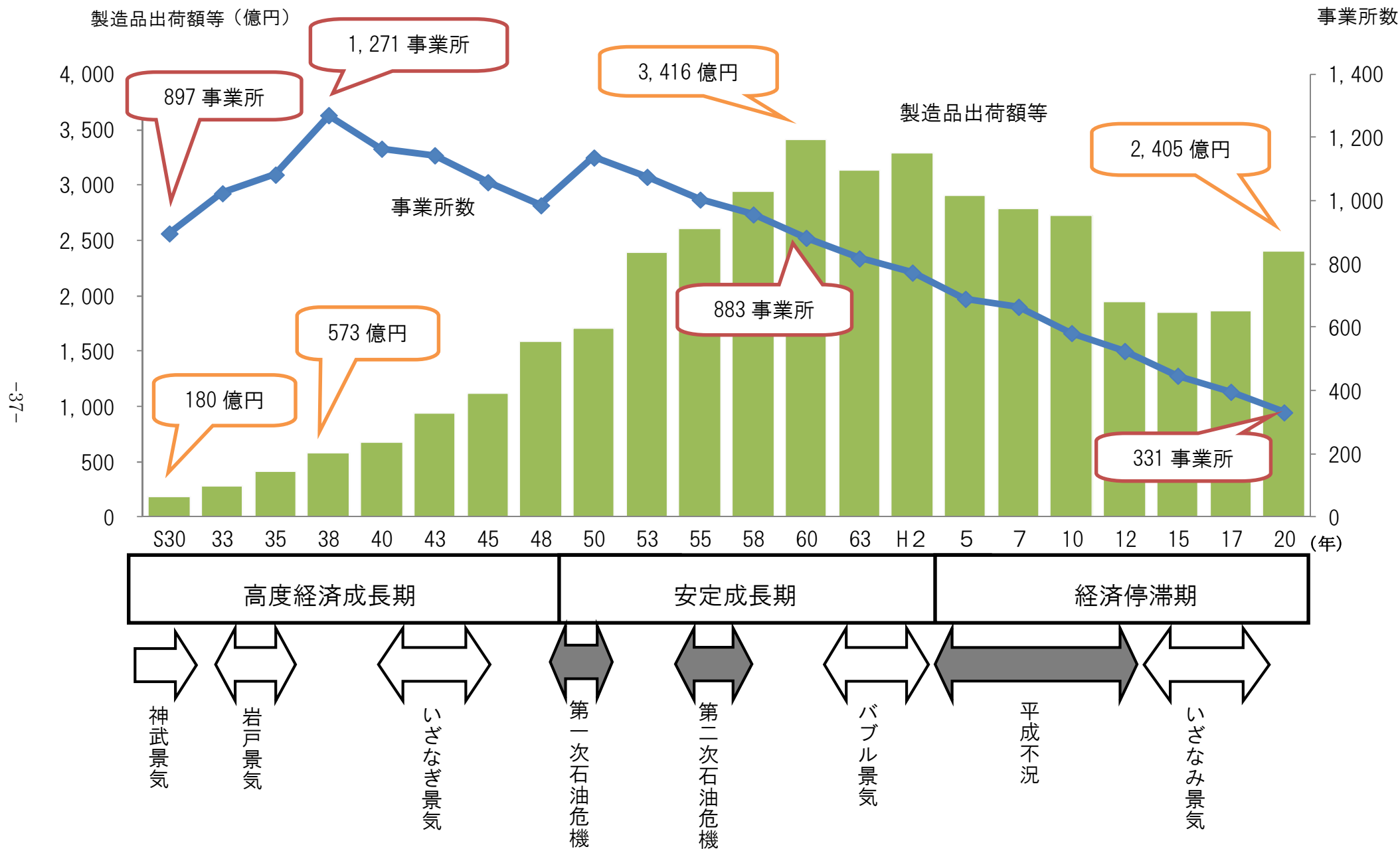

\* 「工業統計調査」結果【名古屋市統計年鑑】より。

## 6. 瑞穂区の卸売・小売事業所数／商品販売額の推移と景気動向（昭和35年～平成19年）

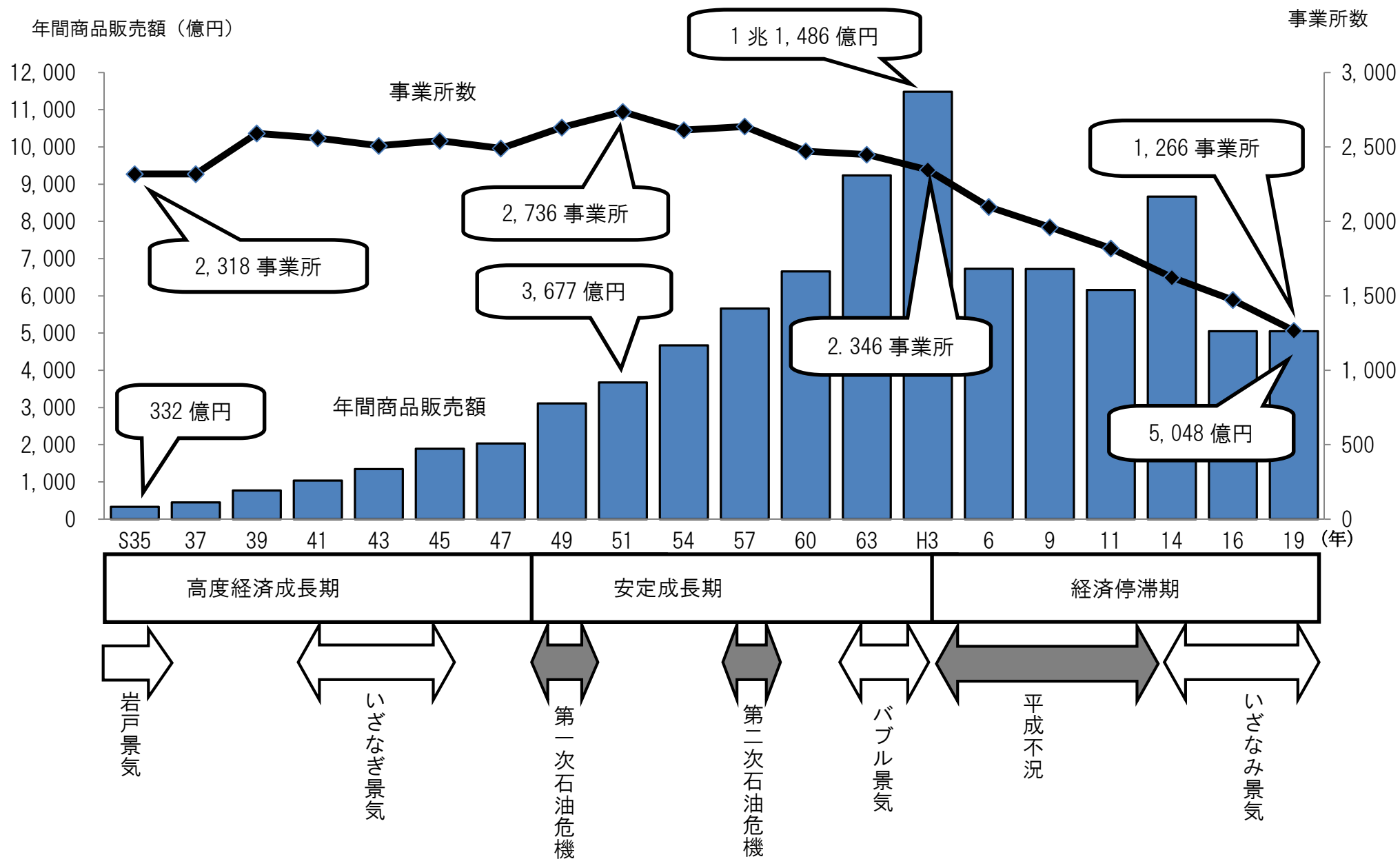

\* 「商業統計調査」結果より



# 7. 瑞穂区の農家と耕地

## (農家戸数の推移)

(昭和25年～平成22年)

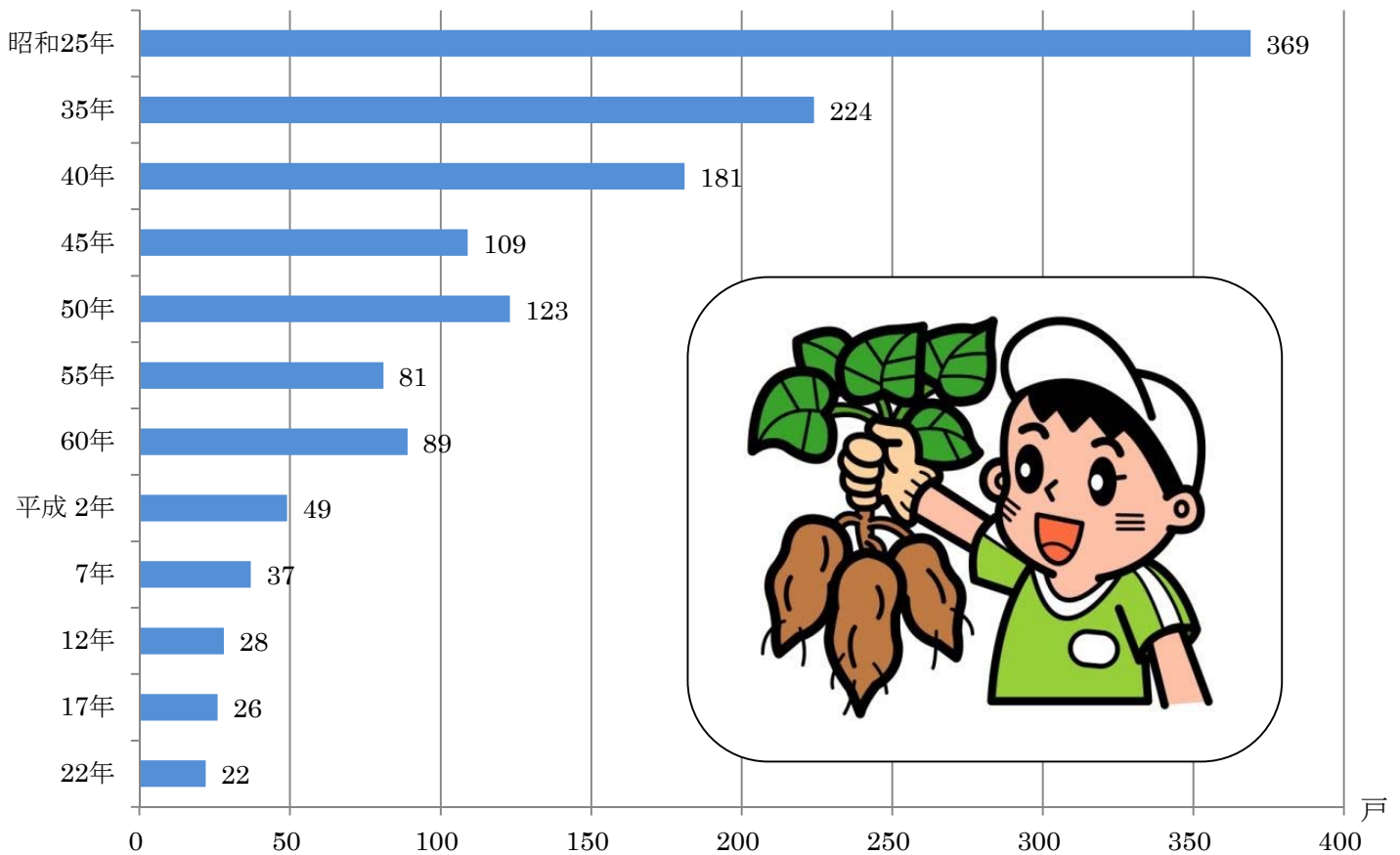

## (経営耕地面積の推移)

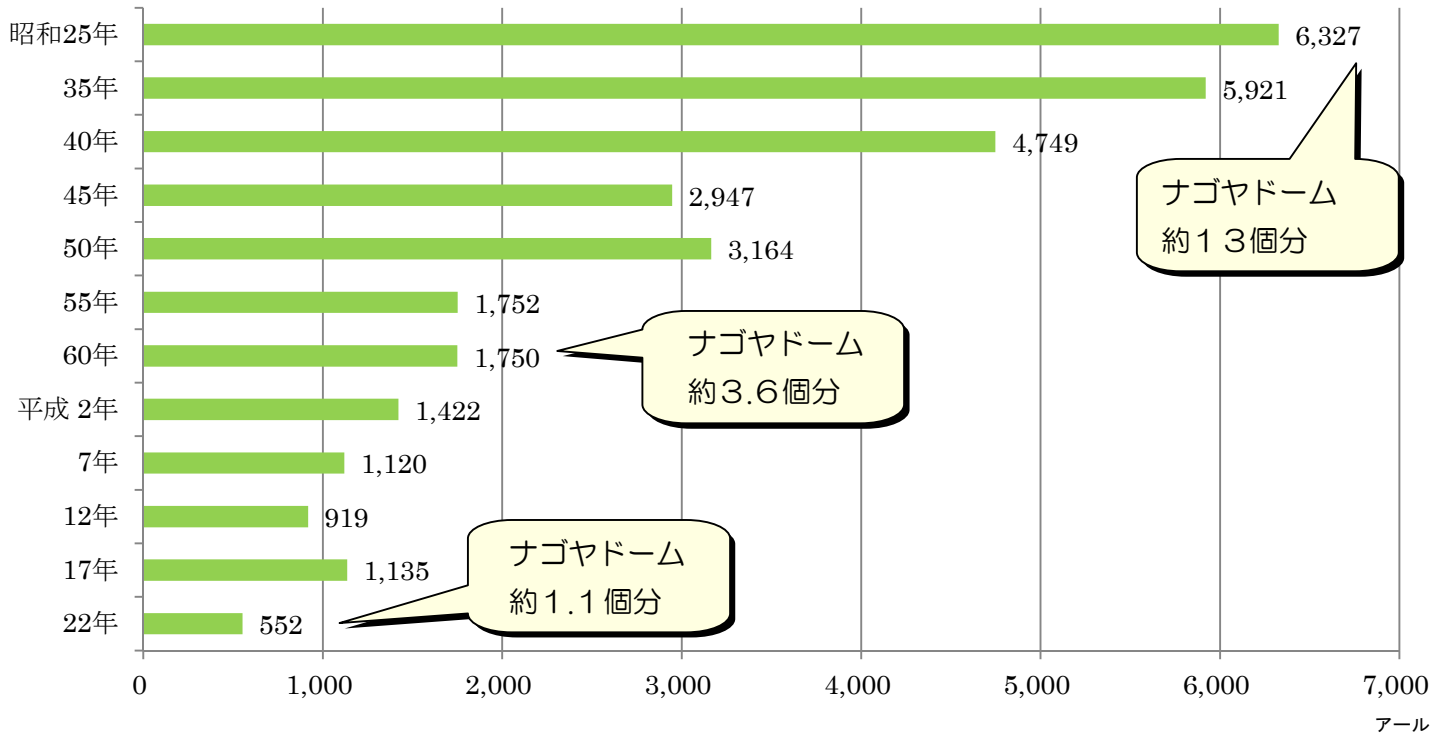

\* 「世界農業センサス」(昭和25年)・「世界農林業センサス」(昭和35・45・55・平成2・12・22年)・「農業センサス」(昭和40・50・60・平成7年)・「農林業センサス」(平成17年)結果より

# 瑞穂区 70 年のあゆみ

1944 年（昭和 19）	瑞穂区誕生	世帯数 18,590 人口 89,035 人
1948 年（昭和 23）	区役所 初の自前の木造庁舎竣工	
1950 年（昭和 25）	名古屋市立大学設置 第 5 回国民体育大会秋季大会開催	
1955 年（昭和 30）	人口 10 万人を超える	世帯数 23,942 人口 108,545 人
1959 年（昭和 34）	伊勢湾台風	
1963 年（昭和 38）	区役所 総合庁舎竣工	
1965 年（昭和 40）	最大人口を記録	世帯数 35,356 人口 135,308 人
1966 年（昭和 41）	みずほ音頭制定	
1969 年（昭和 44）	瑞穂図書館開館	
1974 年（昭和 49）	地下鉄 4 号線（名城線）金山—新瑞橋間が開通	
1977 年（昭和 52）	名古屋市博物館開館	
1982 年（昭和 57）	瑞穂社会教育センター（現 瑞穂生涯学習センター）開館	
1987 年（昭和 62）	瑞穂区のシンボルマーク制定、区の木（サクラ）制定	
1989 年（平成元）	名古屋市福祉健康センター （現 名古屋市総合リハビリテーションセンター）開所 区の花（サクラ）制定	
1994 年（平成 6）	地下鉄 6 号線（桜通線）今池—野並間が開通 第 49 回国民体育大会「わかしゃち国体」開催	
1996 年（平成 8）	区役所 現庁舎竣工	
2000 年（平成 12）	東海豪雨	
2004 年（平成 16）	瑞穂保健所・土木事務所複合庁舎（現庁舎）竣工 名城線環状化	
2010 年（平成 22）	第 19 回国勢調査	世帯数 47,826 人口 105,061 人
2013 年（平成 25）	区マスコットキャラクター「みずほっぺ」誕生	
2014 年（平成 26）	区制 70 周年	

瑞穂区の世帯数と人口  
—平成25年人口動向調査—

平成26年2月 発行

編集・発行 名古屋市瑞穂区役所  
総務課統計選挙係

名古屋市瑞穂区瑞穂通3丁目32番地  
電話 052(852)9222~4  
FAX 052(852)9225

〔この冊子は、古紙パルプを含む再生紙を使用しています〕



2014年瑞穂区は区制70周年